

TECHNINIS VADOVAS

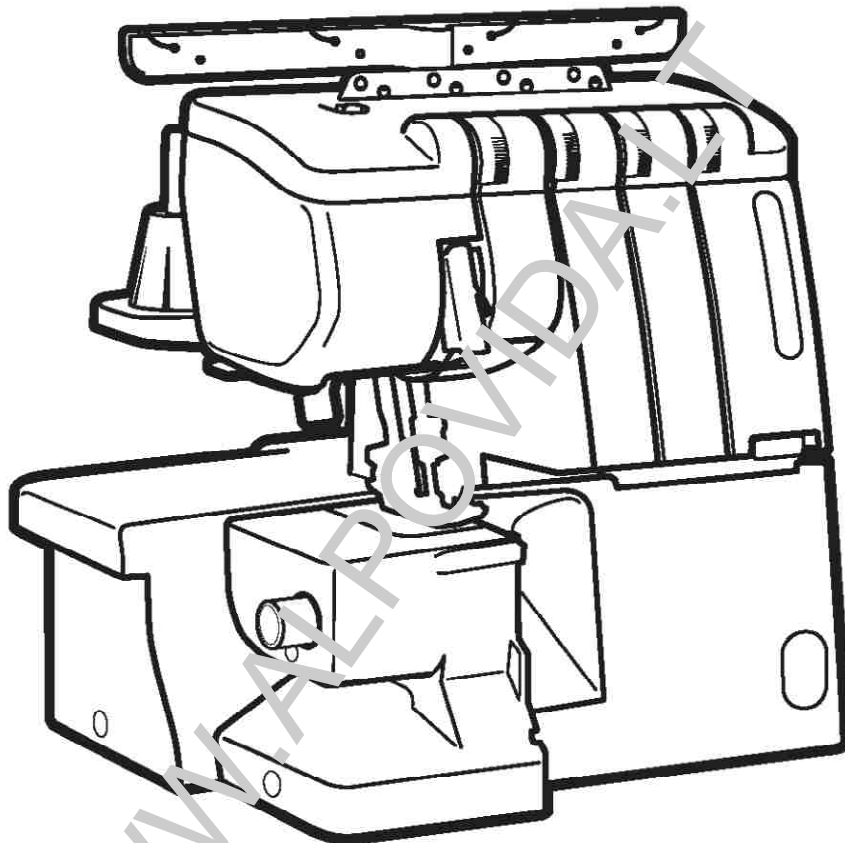

JANOME **MY/LOCK** 744D
644D

SVARBIAUSIOS SAUGAUS DARBO INSTRUKCIJOS

Ši siuvimo mašina nėra žaisliukas. Neleiskite vaikams žaisti su šia mašina.

Ji nėra skirta vaikams ir protiškai atsilikusiems asmenims be atitinkamos priežiūros.

Jūsų siuvimo mašina yra skirta tik buitiniam naudojimui.

Prieš pradėdant darbą būtinai perskaitykite saugaus darbo taisykles ir techninį aprašymą.

PAVOJINGA – kad išvengtumėte elektros srovės smūgio:

1. Nepalikite įjungtos mašinos be priežiūros. Visuomet, baigus darbą arba prieš atliekant mašinos valymą, išjunkite siuvimo mašiną iš elektros tinklo.
2. Prieš keičiant lempuotę, mašiną atjunkite nuo elektros tinklo. Naudokite lemputes tik tos pačios konstrukcijos ir galingumo (15W).
3. Nelaikykite mašinos tokioje vietoje, kur ji galėtų įkristi į vandenį. Nedelsiant atjunkite ją nuo elektros tinklo.
4. Nestatykite mašinos tokioje vietoje, kur ji galėtų įkristi į vonią ar kriauklę. Saugokite ją, kad neįkristų į vandenį arba kitokį skystį.

DĖMESIO – kad išvengti nudegimų, gaisro, elektros srovės smūgio ar kitokio sužalojimo:

1. Neleiskite vaikams žaisti su mašina. Būkite atidūs darbo metu, ypač jeigu kambaryje yra vaikų.
2. Naudokite mašiną tiktai pagal tikslinę paskirtį, kaip nurodyta šioje instrukcijoje.
3. Naudokite priedus, kuriuos rekomenduoja gamintojas ir kurie yra aprašyti šioje instrukcijoje.
4. Nenaudokite siuvimo mašinos, jeigu pažeistas maitinimo laidas arba elektros kištukas. Jeigu mašina buvo nukritusi, patekusi į vandenį arba neteisingai veikia, kreipkitės į savo pardavėją arba pristatykite ją gamintojo atstovui remontui ir sureguliuavimui.
5. Mašina turi dirbti su atviromis ventiliacinėmis angomis. Periodiškai valykite mašinos ventiliacinių angų sritį bei pedalą nuo dulkių, pūko ir audinių likučių.
6. Neįmeskite ir nekaišiotkite nieko į bet kurias angas.
7. Dirbkite su mašina tiktai patalpoje.
8. Nedirbkite patalpose, kuriose buvo išpurkšti aerosoliai arba buvo naudojamas deguonis.
9. Norėdami išjungti siuvimo mašinos elektros maitinimą, visus jungiklius nustatykite į padėtį „off“ („0“). Po to ištraukite elektros kištuką iš lizdo.
10. Netraukite elektros kištuko iš lizdo laikydami už laido. Visuomet imkite už kištuko korpuso.
11. Pirštus laikykite toliu nuo judančių dalių. Ypač didelį dėmesį skirkite darbo sričiai aplink adatą.
12. Naudokite tik originalią adatos plokštelę, naudojant netinkamą plokštelę, galima sulaužyti adatą.
13. Nenaudokite sulenktų adatų.
14. Netraukite ir nestumkite audinio siuvant, nes gali sulūžti adata.
15. Reguluojant ar keičiant detales darbo srityje aplink adatą (įveriant siūlą, keičiant adatą, įveriant apatinį siūlą, keičiant prispaudimo pėdelę ir panašiai), visuomet maitinimo jungiklį perveskite į padėtį „off“ („0“) arba ištraukite kištuką iš tinklo lizdo.
16. Visuomet, atliekant profilaktinius darbus, nuimant dangčius ar atliekant kitokias procedūras, aprašytas šioje instrukcijoje, atjunkite mašiną nuo elektros tinklo.

**IŠSAUGOKITE ŠIAS TAISYKLES IR TECHNINĮ
APRAŠYMĄ**

TURINYS

APRAŠYMAS

PUSLAPIS

1 SKYRIUS. PARUOŠIMAS

Dalių pavadinimai	1
Atraižų surinkimo įrenginys	2
Pagalbinių priemonių laikymas	2
Standartinės pagalbinės priemonės	2
Siūlo įvėrimo pagalbinės priemonės vieta	2
Elektros maitinimo prijungimas prie mašinos	3
Siuvimo greičio kontrolė	3
Jūsų saugumui	3
Kaip pasukti smagratį	4
Papildomas staliukas	4
Kilpiklių dangtelis	4
Siūlkreipių stovo pastatymas	5
Ričių dangtelių ir tinklelio montavimas	5
Adatų keitimas	6
Kaip panaudoti adatos laikiklį	6
Prispaudimo pėdelės kėlimas ir nuleidimas	7
Prispaudimo pėdelės nuėmimas	7
Prispaudimo pėdelės pastatymas	7
Prispaudimo pėdelės spaudimo į audinį reguliavimas	7
Dygsnio ilgio reguliavimas	8
Audinio diferencialinis padavimas	8
Kaip sureguliuoti	8
Viršutinio peilio atjungimas	9
Viršutinio peilio prijungimas	9
Atraižų pločio reguliavimas	10
Adatos plokštelės nustatymo varžtas	11
Apatinio kilpiklio pirminio įtempimo nustatymas	12
Kaip įstatyti platintuvą	13
Kaip nuimti platintuvą	13
Siūlo įvėrimas mašinoje	14
★ Siūlo įvėrimas į apatinį kilpiklį	16
★ Siūlo įvėrimas į viršutinį kilpiklį	19
★ Siūlo įvėrimas tikrai į viršutinį kilpiklį	20
★ Siūlo įvėrimas į dešinę adatą	21
★ Siūlo įvėrimo pagalbinis įtaisas	22
★ Siūlo įvėrimas į kairę adatą	23

644D modelio ypatumai

Viršutinio peilio atjungimas (644D)	25
Viršutinio peilio prijungimas (644D)	25
Atraižų pločio reguliavimas (644D)	26

2 SKYRIUS. BANDOMASIS SIUVIMAS

Siuvimo pradžia	27
Siuvimo užbaigimas	27
Tolimesnis siuvimas	27
Kreipiančiosios linijos	27
Galų užtvirtinimas	28
Siūlų įtempimas (4 siūlai)	29
Siūlų įvėrimas į mašiną (3 siūlai)	31
Siūlų įtempimas (3 siūlai)	32
Siūlų įvėrimas į mašiną (2 siūlai)	33
Siūlų įtempimas (2 siūlai)	34
Adatų ir siūlų tarpusavio ryšys	36

TURINYS

APRAŠYMAS

PUSLAPIS

Palenkimas voleliu, pikot kraštavimas ir siauro palenkimo siūlė	37
Mašinos nustatymas, siūlas, medžiaga ir įtempimo diskelis	
Siūlo įtempimas	38
Kad pasiekti geresnių rezultatų	39
Dekoratyvinius siuvimas	40
Siūlas ir audinys	40
Mašinos nustatymas	40
Raukinukai	40
Siūlas ir audinys	40
Mašinos nustatymas	40
Smulkios klostės	41
Siūlas ir audinys	41
Mašinos nustatymas	41
Siuvimas	41
Mašinos priežiūra	42
Viršutinio peilio keitimas	42
Valymas aplink viršutinį peilį	42
Lemputės keitimas	43
Audinio padavimo mechanizmo valymas	43
Mašinos tepimas	44
Mašinos pernešimas	44
Nuimama plokštelė-laikiklis	45
Gedimų šalinimas	46
Papildomos pagalbinės priemonės	47

WWW.ALPOVIDA.LT

1. SKYRIUS. PARUOŠIMAS

Dalių pavadinimai

1. Kairio siūlo įtempimo diskas
2. Dešinio siūlo įtempimo diskas
3. Viršutinio kilpiklio siūlo įtempimo diskas
4. Apatinio kilpiklio siūlo įtempimo diskas
5. Pėdelės spaudimo į audinį reguliavimo varžtas
6. Siūlkreipio svirtis
7. Siūlkreipis
8. Rankenėlė mašinos pernešimui
9. Dėklas ritėms
10. Strypas ritėms
11. Ritės laikiklis
12. Dygsnio greičio reguliatorius
13. Diferencialinio padavimo reguliatorius
14. Mašinos jungtis
15. Maitinimo jungiklis
16. Smaigratis
17. Apatinio kilpiklio siūlo pirminio įtempimo svirtis
18. Kilpiklių panelė
19. Šoninis dangtis
20. Adatos vedžiotuvas
21. Prispaudimo pėdelė
22. Adatos plokštelė
23. Adatos plokštelės pastatymo mygtukas
24. Iškyša
25. Atraižos pločio reguliatorius
26. Laisva rankovė
27. Siūlo pjoviklis
28. Apatinis peilis
29. Viršutinis peilis
30. Viršutinis kilpiklis
31. Plėstuvo laikiklis
32. Apatinis kilpiklis
33. Keičiamas siūlkreipis
34. Siūlo įvėrimo įtaiso svirtis
35. Viršutinio peilio atjungimo svirtis

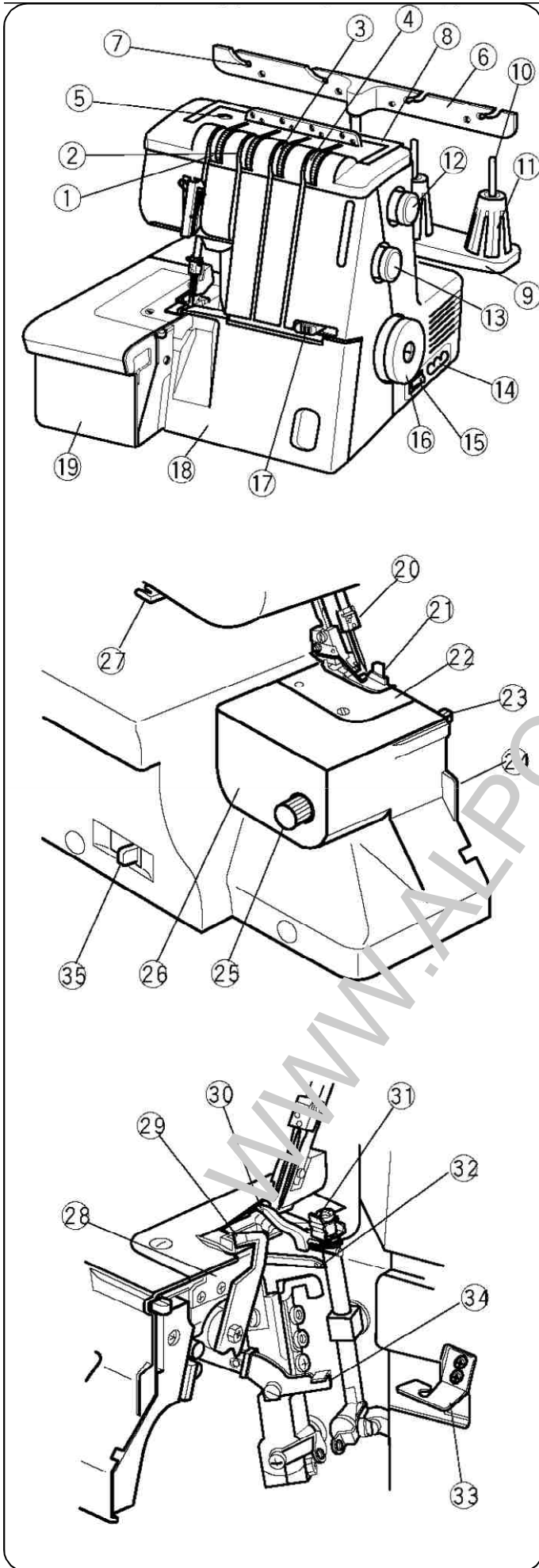

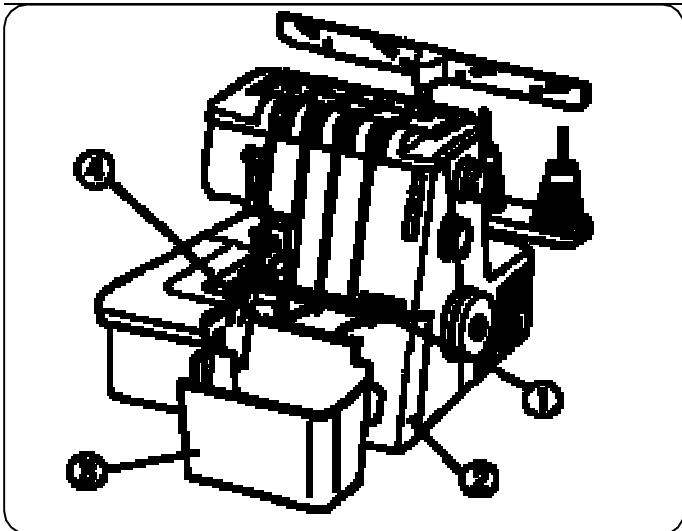

Atliekų surinktuvas

Iškyšą įstatykite į išpjovą, esančią ant kilpiklių panelės, ir uždėkite atliekų surinktuvą

- ① Išpjova
- ② Kilpiklių skyriaus dangtelis
- ③ Atliekų surinktuvas
- ④ Iškyša.

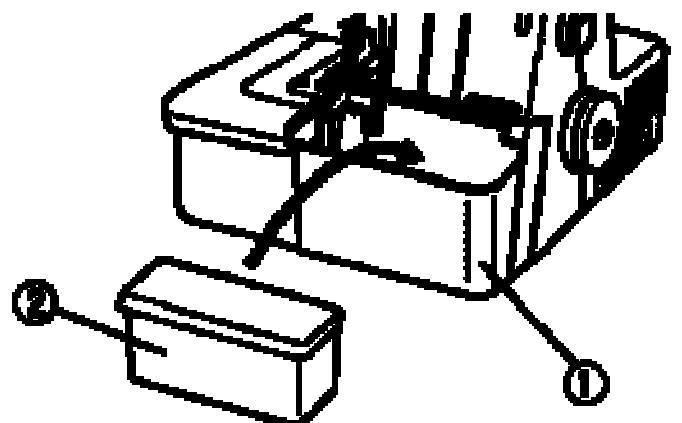

Pagalbinių priemonių laikymas

Pagalbinių priemonių dėžutę įdėkite į atliekų surinktuvą.

- ① Atliekų surinktuvas
- ② Pagalbinių priemonių dėžutė

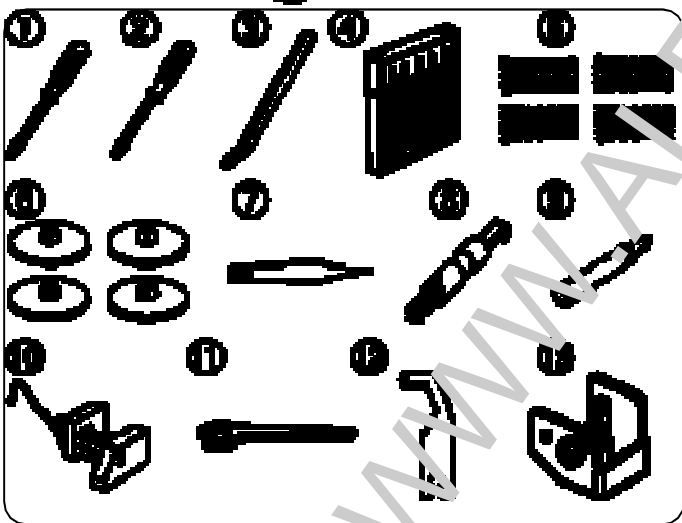

Standartinės pagalbinės priemonės

- ① Atsuktuvas (didelis)
- ② Atsuktuvas (mažas)
- ③ Pincetas
- ④ Adatų rinkinys Nr.11 ir Nr14
- ⑤ Tinkliukas
- ⑥ Ritės laikiklių dangteliai
- ⑦ Šepetėlis dulkių valymui
- ⑧ Siūlo įvėrimo pagalbinis įtaisas
- ⑨ Alyva
- ⑩ Plėstuvas
- ⑪ Veržliaraktis
- ⑫ Viršutinis peilis
- ⑬ Įtaisas plokštelei įstatyti

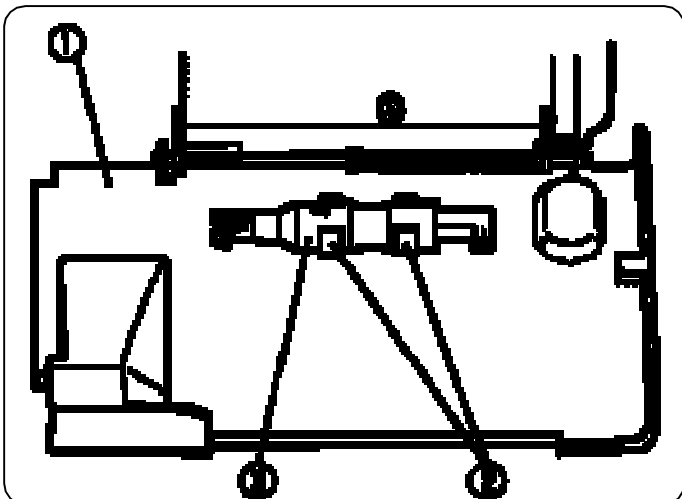

Siūlo įvėrimo įtaiso laikymo padėtis

Siūlo įvėrimo įtaisą galite laikyti kilpiklių panelės viduje tiesiog laikiklyje

Laikiklis labai patogus. Jeigu siūlo įvėrimo įtaisas laikomas laikiklyje, jūs nuolat galite juo naudotis. Paspauskite įtaisą ir įdėkite jį į laikiklį.

- ① Kilpiklių panelė
- ② Laikiklis
- ③ Siūlo įvėrimo įtaisas

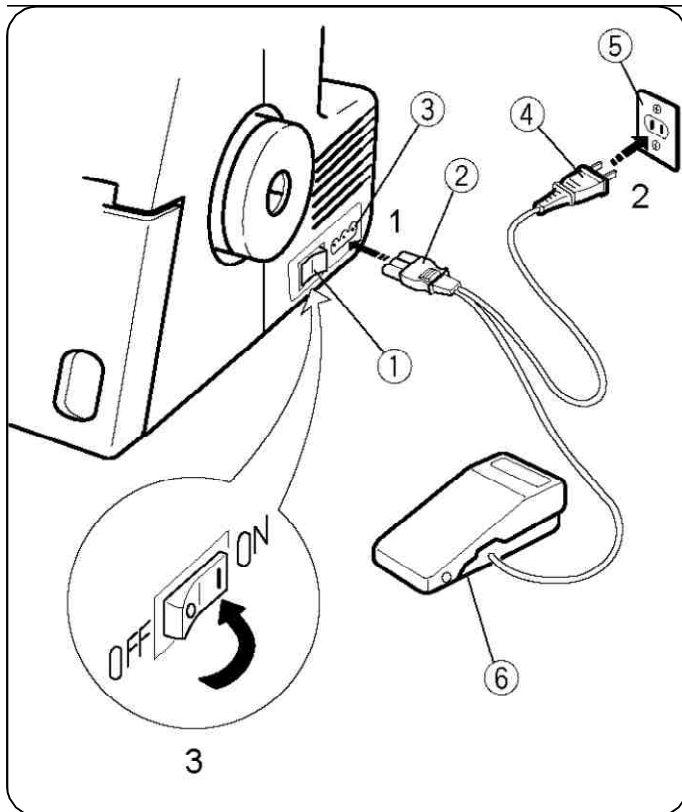

Elektros maitinimo prijungimas prie mašinos

1. Išjunkite maitinimo jungiklį ir kabelio jungties kištuką įstatykite į jungties lizdą mašinoje.
2. Elektros tinklo kištuką įstatykite tinklo rozetę
3. Įjunkite elektros maitinimo jungiklį

- ① Maitinimo jungiklis
- ② Kabelio jungties kištukas
- ③ Mašinos jungties lizdas
- ④ Elektros tinklo kištukas
- ⑤ Elektros tinklo rozetė
- ⑥ Greičio kontrolės pedalas

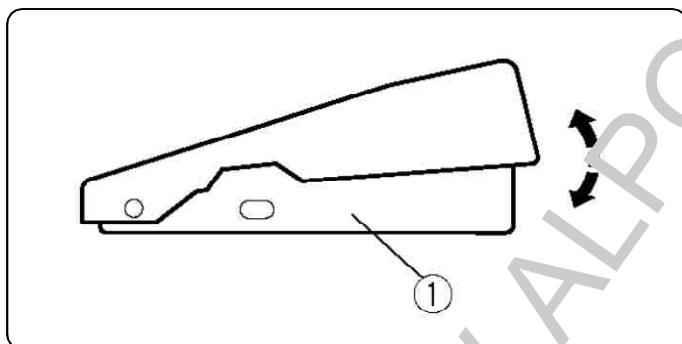

Siuvimo greičio valdymas

Siuvimo greitis valdomas kojinio pedalo pagalba.

Kuo stipriau spausite pedalą, tuo siuvimo greitis bus didesnis.

Pakelkite prispaudimo pėdelelę, paspauskite kojinį pedalą ir pasitreniruokite dirbti su skirtingais greičiais.

- ① Greičio valdymo pedalas

Jūsų saugumui:

- * Siuvimo metu pastoviai stebėkite siuvamą vietą. Nelieskite judančių mašinos dalių, būtent, siūlo atitraukiklio, kilpiklio, smagračio, adatos, peilių.
- * Visuomet išjunkite elektros maitinimą, jeigu:
 - paliekate mašiną be priežiūros,
 - keičiate arba papildomai montuojate kokias nors dalis,
 - veriate siūlą arba valote mašiną.
- * Nedėkite nieko ant kojinio pedalo, ypač mašinai veikiant.

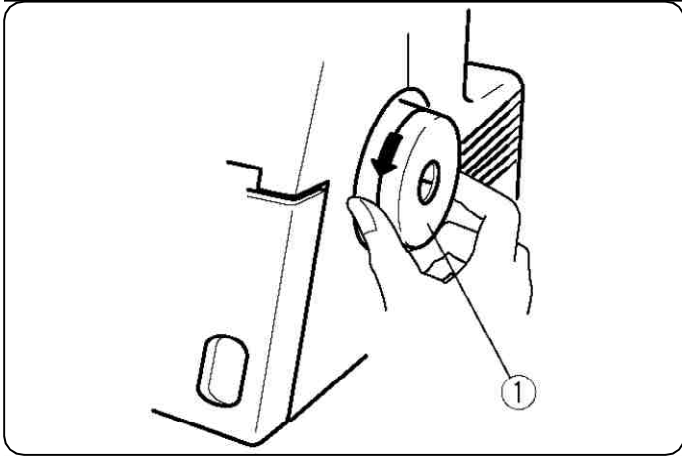

Kaip sukti smagratį

Visuomet smagratį sukite link savęs (pagal laikrodžio rodyklę)

- ① Smagratis

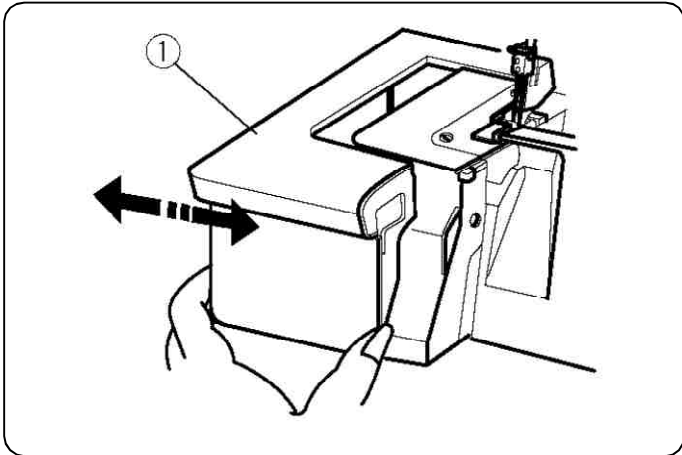

Papildomas staliukas

Papildomas staliukas užtikrina daugiau vietos siuvimui. Jį lengvai galima nuimti, kai reikia siūti su laisva rankove.

Norint staliuką demontuoti:
Patraukite staliuką nuo mašinos, kaip pavaizduota paveiksluke.

Norint sumontuoti staliuką:
Paspauskite staliuką ir prikabinkite jį prie mašinos.

- ① Papildomas staliukas

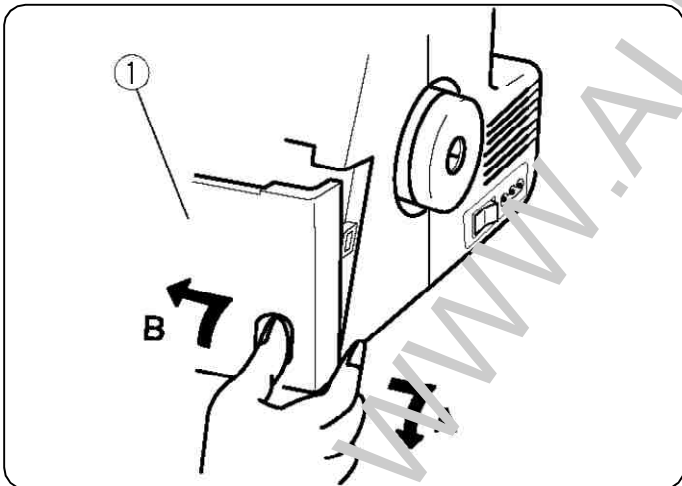

Kilpiklių dangtelis

Norint atidaryti: (A)
Didžiuoju pirštu dangtelį paslinkite į dešinę ir patraukite į save.

Norint uždaryti: (B)
Pakelkite dangtelį ir pastumkite jį į mašiną.

Dangtelis automatiškai atsistos į vietą.

- ① Kilpiklių dangtelis

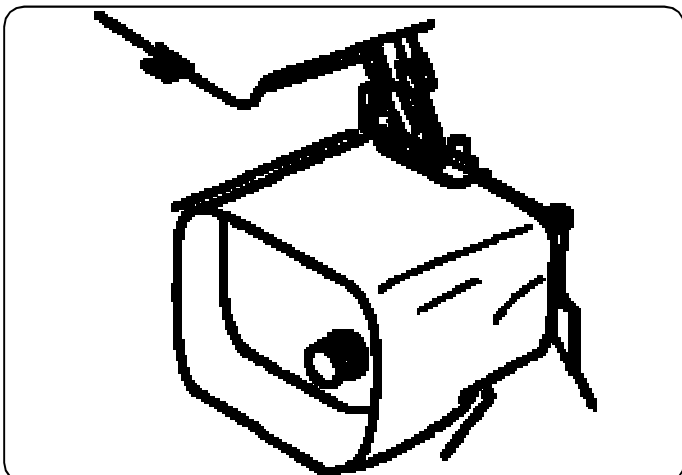

Pastaba: Visuomet mašinos darbo metu, dangtelį laikykite uždarytą.

Siuvimas su laisva rankove
Laisva rankovė yra naudinga apsiuvant rankoves arba kelnių klešnes.

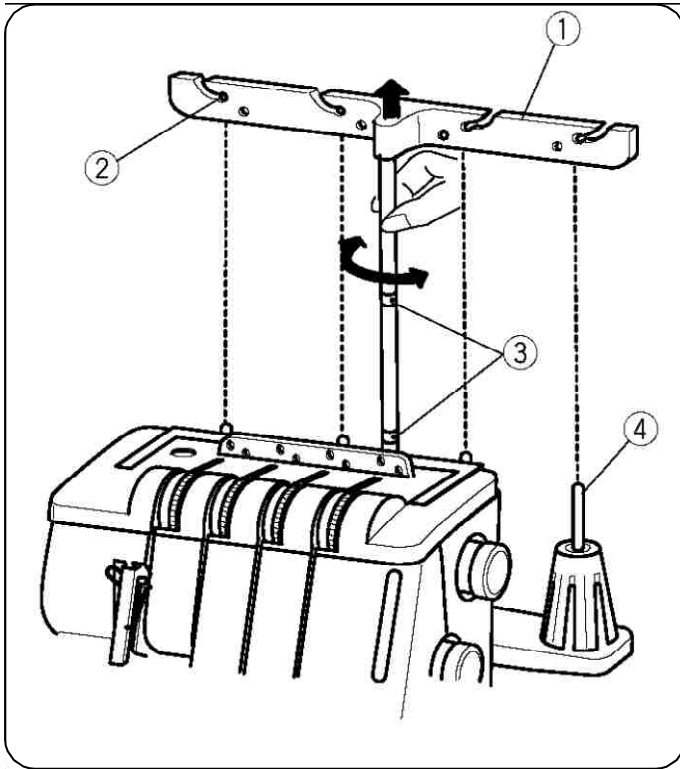

Siūlkreipių juostos montażas

1. Pakelkite siūlkreipių juostą į aukščiausią padėtį.
2. Pasukite juostą taip, kad siūlkreipiai atsirastų tiesiai virš ričių strypų.

- ① Juosta
- ② Siūlkreipiai
- ③ Stabdikliai
- ④ Ričių strypai

* Įsitinkite, kad du stabdikliai ant juostos stovo nustatyti teisingoje padėtyje, kaip pavaizduota paveiksliuke.

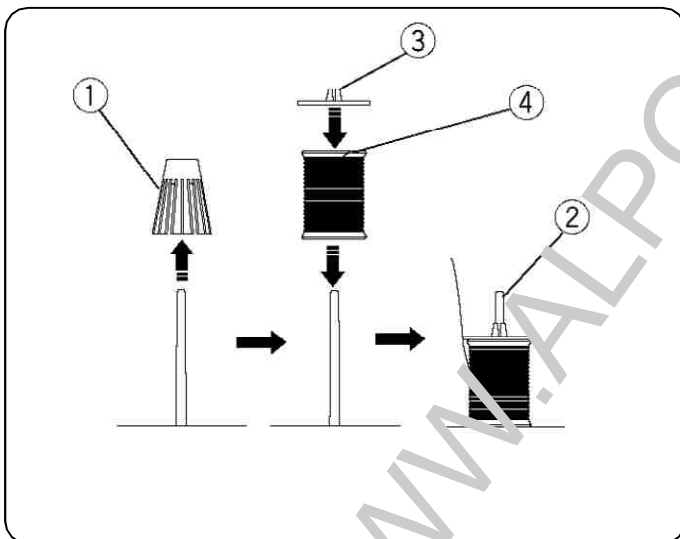

Ričių dangtelių ir tinklelio montażas

1. Naudojant mažas rites, nuo ričių strypų nuimkite ričių laikiklius. Po to pastatykite rites su siaura išpjova į viršų, iš viršaus uždėkite dangtelius.

- ① Ričių laikikliai
- ② Ričių strypai
- ③ Dangteliai
- ④ Siaura išpjova

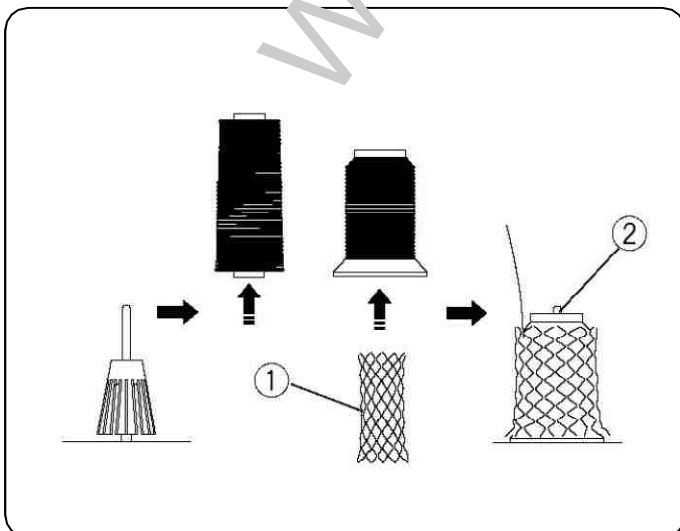

2. Jeigu siūlas, veriant siūlą į mašiną ir/arba siuvant, nuslysta nuo ritės, tai ant ritės, kad nesusipainiotų siūlas, uždėkite tinklelį, kaip pavaizduota paveiksliuke.

- ① Tinkliukas
- ② Ritės strypas

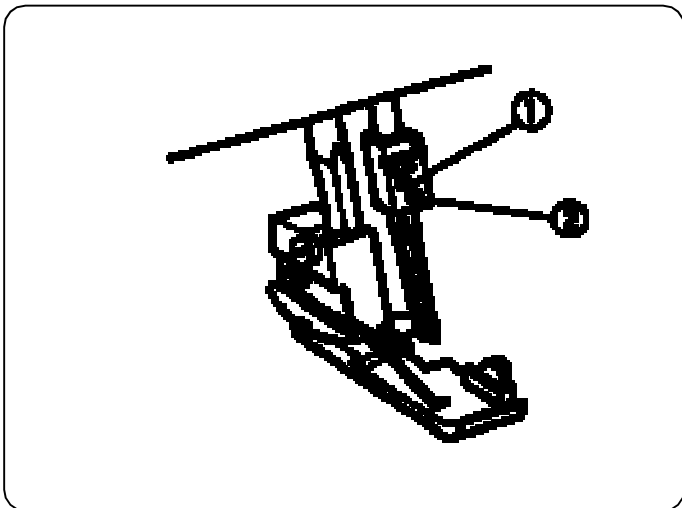

Adatų keitimas

Išjunkite maitinimo jungiklį ir atjunkite mašiną nuo elektros tinklo.

Pakelkite adatą į viršutinę padėtį.

Vėliau, priklausomai nuo to kurią adatą keičiate, atpalaiduokite dešinės arba kairės adatos fiksatoriaus varžtą.

- ① Kairio adatos vedžiotuvo varžtas
- ② Dešinio adatos vedžiotuvo varžtas

* Naudokite adatas HA-1SP Nr.14 arba Nr.11

Norint įstatyti dešinę adatą (R)

Įstatykite naują adatą į adatos fiksatorių plokščia dalimi į atbulinę pusę, viršutinė adatos dalis turi liestis su stabdikliu. Tuomet užveržkite varžtą iš dešinės.

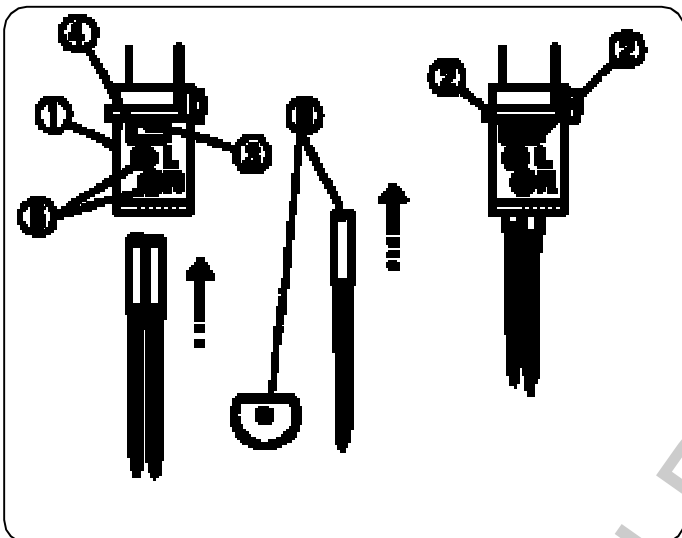

Norint įstatyti kairę adatą (L)

Įstatykite naują adatą į adatos fiksatorių plokščia dalimi į atbulinę pusę, viršutinė adatos dalis turi liesti adatos vedžiotuvo kraštą. Tuomet užveržkite varžtą iš kairės.

* Jeigu adatos įstatytos teisingai, tai kairė adata turi būti aukščiau dešinės.

* Naudokite adatas HA-1SP Nr.14 arba Nr.11

- ① Adatos fiksatorius
- ② Adata
- ③ Stabdiklis
- ④ Adatos vedžiotuvo kraštą
- ⑤ Adatų laikiklio varžtai
- ⑥ Plokščia dalimi į atbulinę pusę



* Nenaudokite atbukusių ir sulenktų adatų.

Kaip naudotis adatų laikikliu

Adatos laikiklis palengvina adatų įstatymą.

1. Išjunkite maitinimo jungiklį ir atjunkite mašiną nuo elektros tinklo.
2. Įstatykite naują adatą į adatos laikiklį plokščia dalimi į atbulinę pusę, kaip pavaizduota paveiksliuke.
3. Su adatos laikiklio pagalba įstatykite adatą į fiksatorių iki atramos. Stipriai užveržkite fiksatoriaus varžtą, adatos laikiklį prilaikant vietoje.
4. Patraukite laikiklį žemyn ir nuimkite jį.

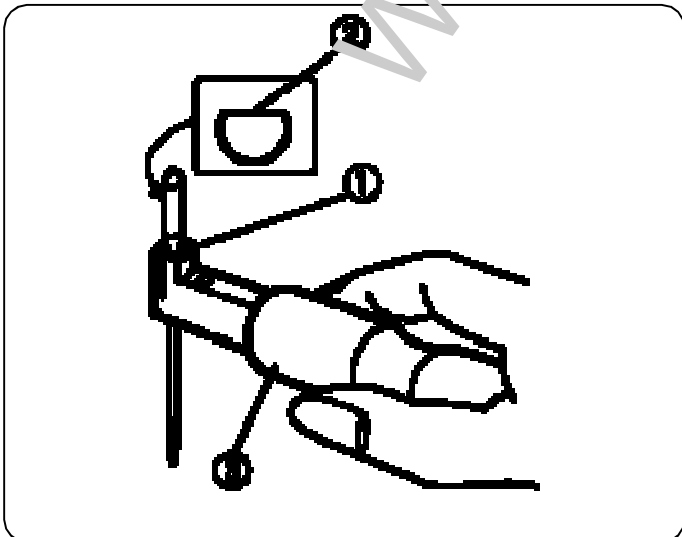

- ① Kiaurymė
- ② Plokščioji dalis
- ③ Adatos laikiklio rankenėlė

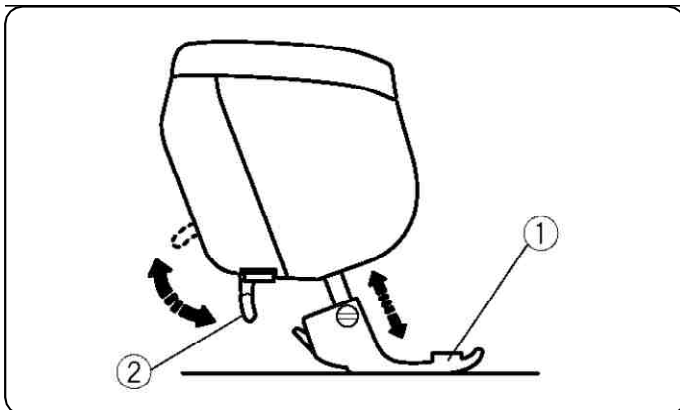

Prispaudimo pėdelės kėlimas ir nuleidimas

Prispaudimo pėdelę galima pakelti arba nuleisti su pėdelės kėlimo svirtimi.

* Darbo metu pėdelė visuomet turi būti nuleista, išskyrus atvejus, kada veriate siūlus į mašiną arba testuojate mašiną be siūlų.

Kada pėdelės keltuvo svirtis pakelta, siūlai atsipalaiduoja.

- ① Prispaudimo pėdelė
- ② Prispaudimo pėdelės svirtis

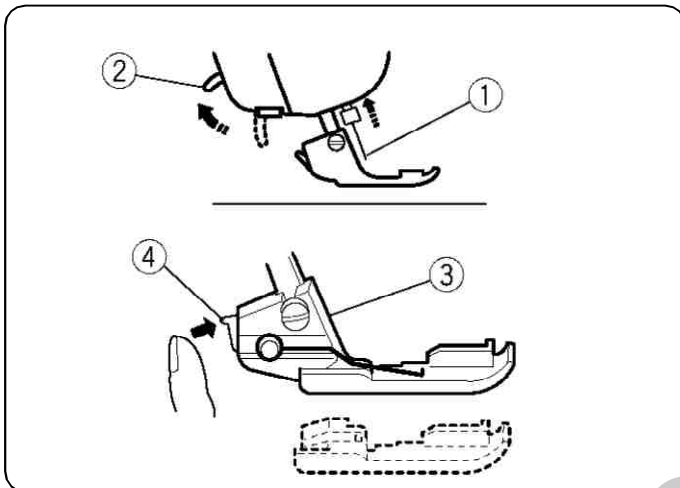

Prispaudimo pėdelės nuėmimas

1. Išjunkite maitinimo jungiklį ir atjunkite mašiną nuo elektros tinklo.
2. Pakelkite adatą ir prispaudimo pėdelę.
3. Paspauskite svirtį, esančią už prispaudimo pėdelės laikiklio. Pėdelė atšoks.

- ① Adata
- ② Prispaudimo pėdelės svirtis
- ③ Pėdelės laikiklis
- ④ Svirtis

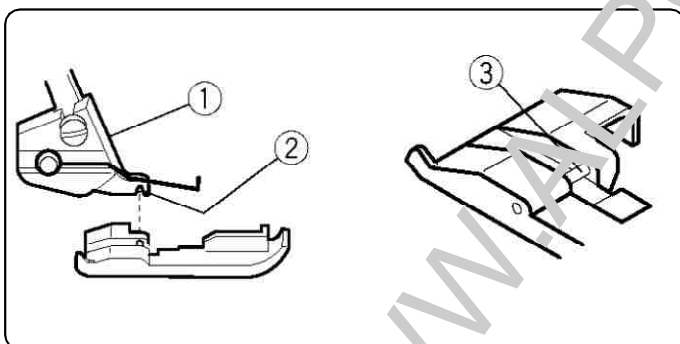

Prispaudimo pėdelės įstatymas

1. Išjunkite maitinimo jungiklį ir atjunkite mašiną nuo elektros tinklo.
2. Prispaudimo pėdelę orientuokite taip, kad strypas būtų po išpjova laikiklyje.
3. Nuleiskite žemyn pėdelės laikiklį ir prikabinkite pėdelę.
4. Pakelkite prispaudimo pėdelės svirtį ir patikrinkite ar pėdelė gerai laikosi.

- ① Pėdelės laikiklis
- ② Išpjova
- ③ Strypas

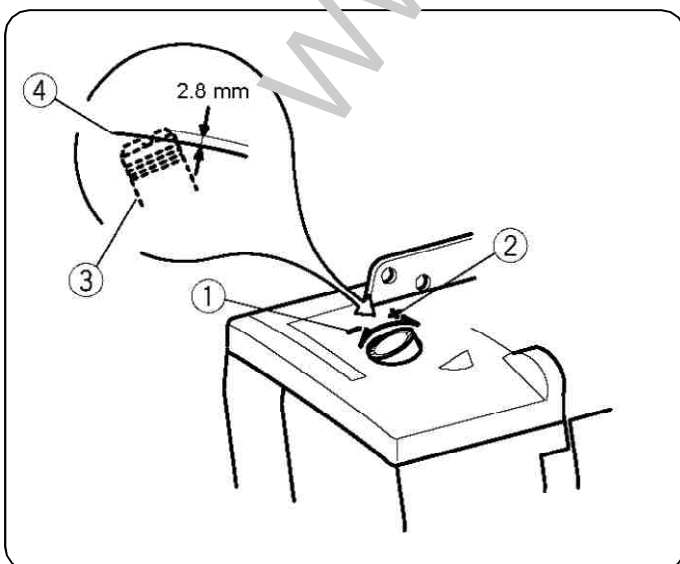

Pėdelės spaudimo į audinį reguliavimas

Įprasto siuvimo atveju, pėdelės spaudimą į audinį reguliuoti nebūtina.

Siuvant sunkias arba lengvas medžiagas, reguliavimo varžtas sukite:

- pagal laikrodžio rodyklę sunkioms medžiagoms,
 - prieš laikrodžio rodyklę lengvoms medžiagoms
- * Įprasto siuvimo atveju, reguliavimo varžtą nustatykite taip, kad jo galvutė būtų 2 mm virš mašinos paviršiaus. Žiūr.paveiksluką.

- ① Mažinti
- ② Didinti
- ③ Reguliavimo varžtas
- ④ Mašinos paviršius

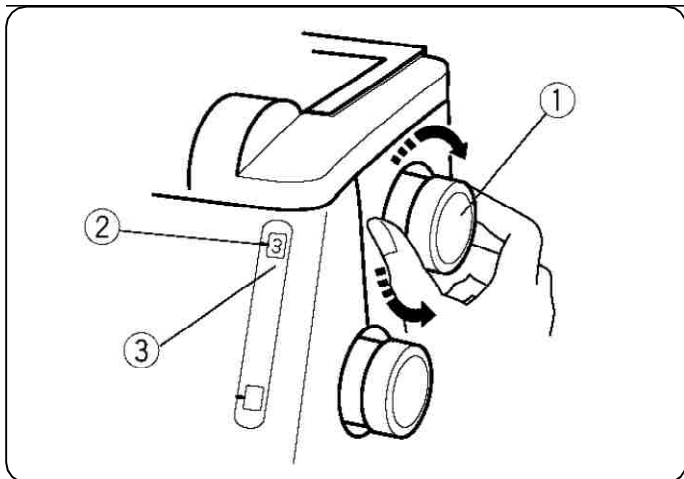

Dygsnio ilgio keitimas

Norėdami pasirinkti dygsnio ilgį pasukite diską. Kuo didesnis skaičius, tuo didesnis dygsnio ilgis. Dygsnio ilgį galima keisti nuo 1 iki 5 mm. Padėtis „R“ – siauro palenkimo ir palenkimo voleliu siūlėms.

- ① Dygsnio ilgio reguliavimo diskas
- ② Nustatymo atžyma
- ③ Dygsnio ilgio parodymo langelis

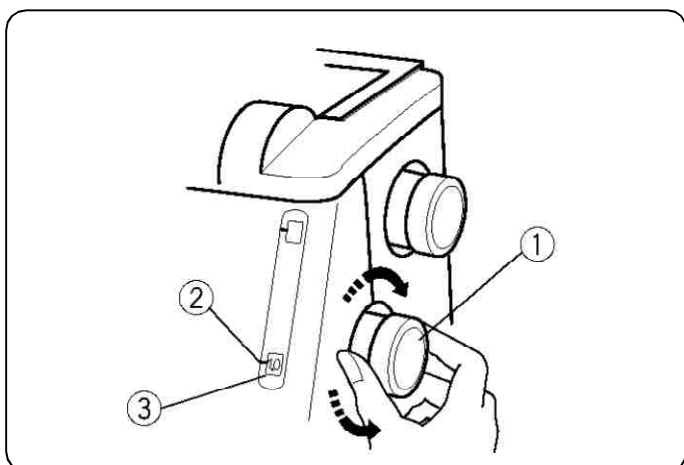

Diferencialinio padavimo santykio reguliavimas

Audinio diferencialinio padavimo dydį galima nustatyti sukiojant reguliuojantį diską. Skaičiai langelyje reiškia santykį tarp pagrindinio ir pagalbino padavimų. 1.0 reiškia neutralią padėtį.

- ① Diferencialinio padavimo reguliatorius
- ② Nustatymo atžyma
- ③ Diferencialinio padavimo reikšmė.

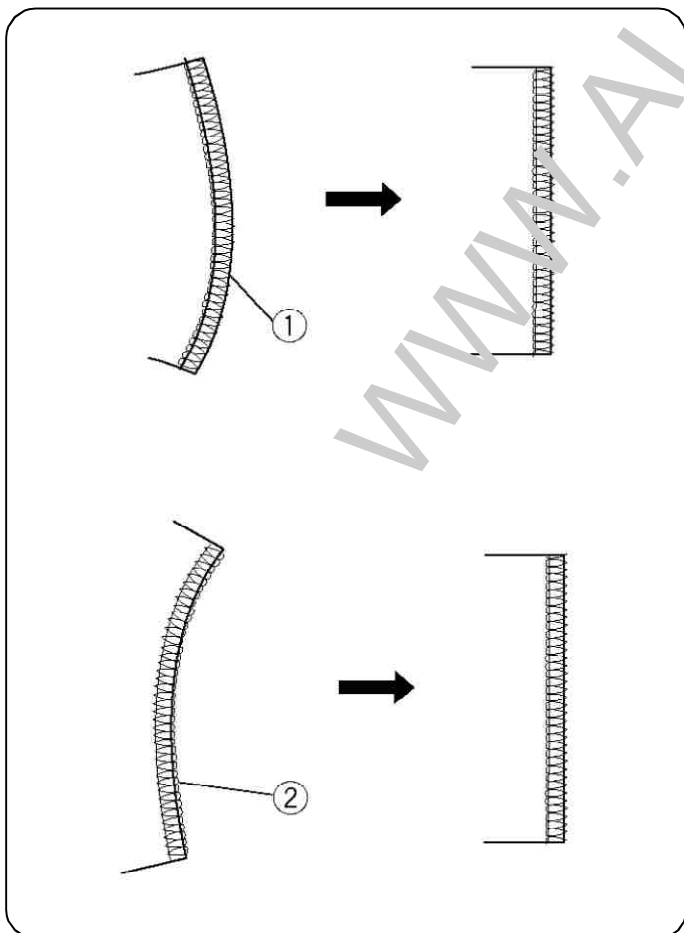

Kaip sureguliuoti

- * Jeigu siuvama medžiaga tempiasi, reguliatorių pasukite prieš laikrodžio rodyklę. (2.2 kryptimi).
- * Jeigu siuvama medžiaga traukiasi, reguliatorių pasukite pagal laikrodžio rodyklę (0.5 kryptimi)
- ① Tempiasi
- ② Klostuojasi
- * Kada dygsnio ilgis nustatytas nuo 1 iki 4, maksimaliai efektyvi diferencialinio padavimo reikšmė 2.2.
- * Kada dygsnio ilgis nustatytas nuo 4 iki 5, maksimaliai efektyvi diferencialinio padavimo reikšmė automatiškai nusistato nuo 2.2 iki 1.8.

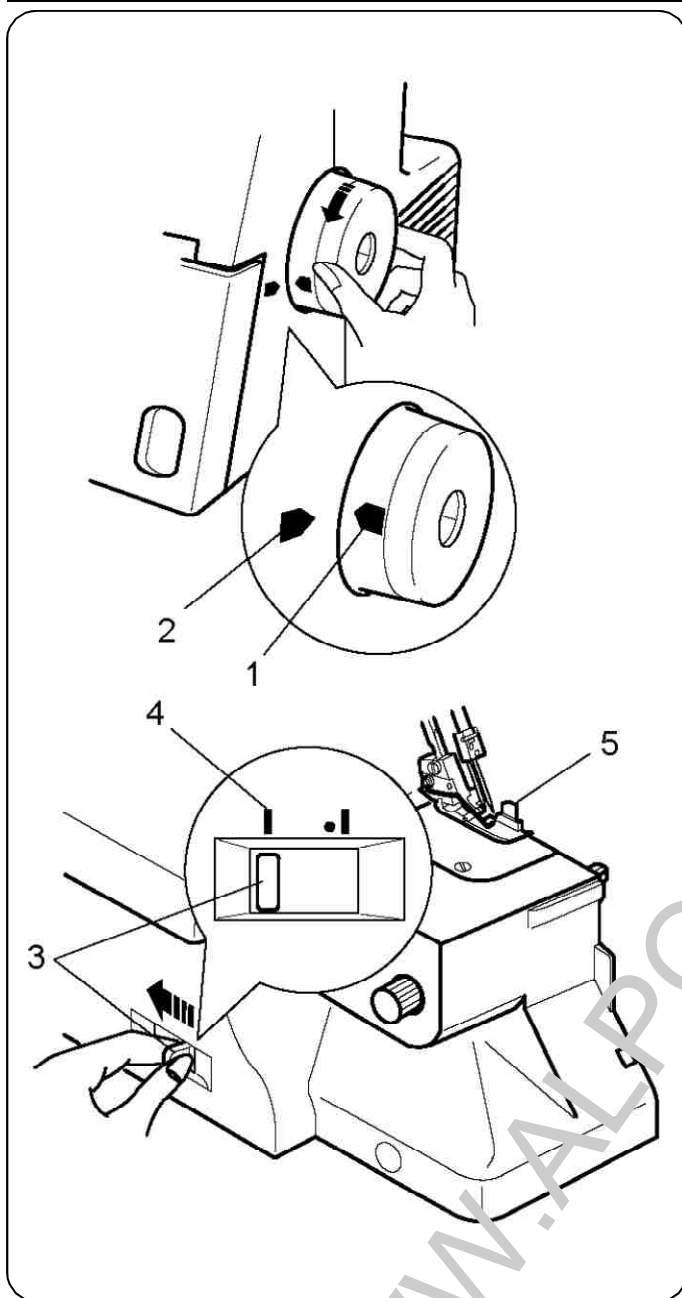

Viršutinio peilio atjungimas

1. Išjunkite maitinimo jungiklį ir atjunkite mašiną nuo elektros tinklo.
2. Pasukite į save smagraatį ir nuveskite viršutinį kilpiklį į kraštinę kairę padėtį (atžyma ant smagračio turi sutapti su atžyma ant korpuso).
3. Pastumkite viršutinio peilio atjungimo svirtį nuo savęs iki atžymos ant korpuso (peilis nuleistas). Viršutinis peilis turi nusileisti žemiau adatos plokštelės.
4. Pasukite smagraatį ir patikrinkite ar atjungtas viršutinis peilis.

- ① Atžyma ant smagračio
- ② Atžyma ant korpuso
- ③ Viršutinio peilio atjungimo svirtis
- ④ Atžyma ant korpuso (peilis nuleistas)
- ⑤ Viršutinis peilis

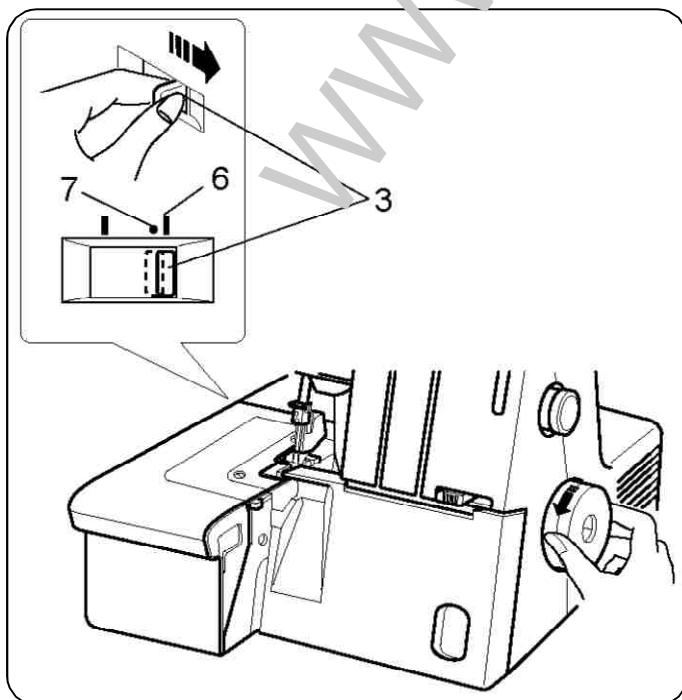

Viršutinio peilio prijungimas

1. Išjunkite maitinimo jungiklį ir atjunkite mašiną nuo elektros tinklo.
2. Pasukite į save smagraatį padarant vieną pilną apsisukimą tuo pačiu metu traukiant viršutinio peilio atjungimo svirtį į save iki atžymos ant korpuso (peilis pakeltas).
3. Svirtis lengvai pajudės ir, kai bus paleistas, grįš į standartinę poziciją, pažymėtą taškeliu. Viršutinis peilis bus automatiškai paleistas ir aktyvuosis.
4. Pasukite smagraatį ir patikrinkite ar prijungtas viršutinis peilis.

- ⑥ Atžyma ant korpuso (peilis pakeltas)
- ⑦ Taškelis standartinei pozicijai

Atraižų pločio reguliavimas

Jeigu atraišos plotis, lyginant su siūlės pločiu, yra per siauras arba per platus, tai būtina reguliuoti.

1. Išjunkite maitinimo jungiklį ir atjunkite mašiną nuo elektros tinklo.
2. Nuimkite papildomą staliuką ir atidarykite kilpiklių dangtelį.

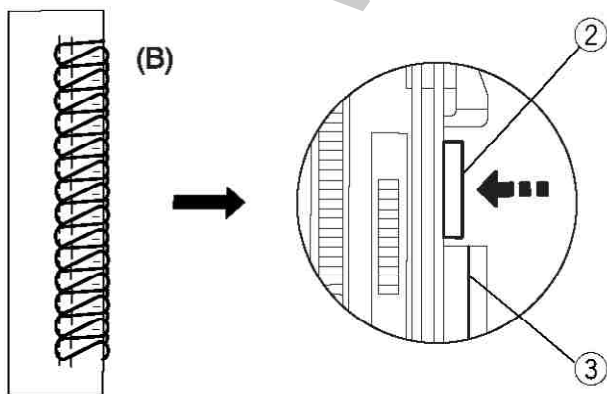
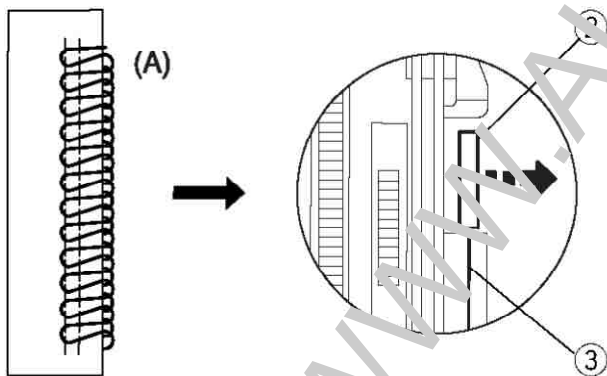
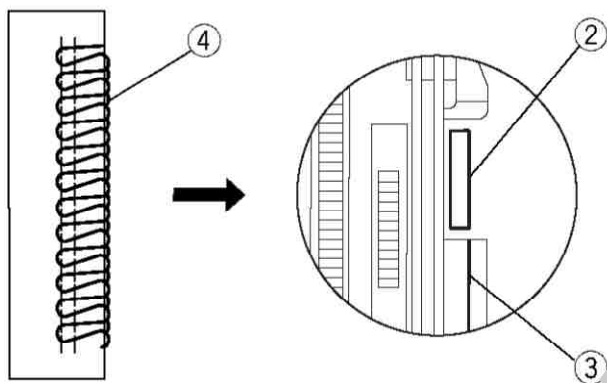
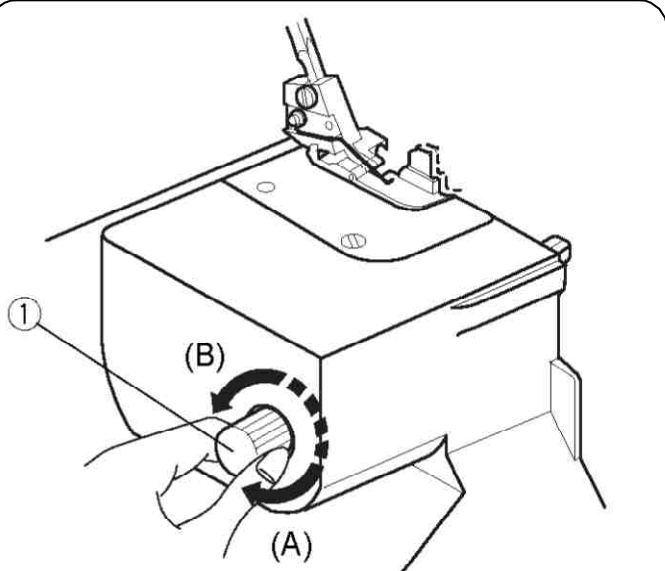

3. Pasukite atraišos pločio reguliatorių ir nustatykite pageidaujama apatinio peilio padėtį.

- ① Atraišos pločio reguliatorius
- ② Apatinis peilis
- ③ Kreipiančiosios linijos, esančios ant adatos plokštelės
- ④ Siūlė, esant normaliam atraišos pločiui.

* Šiam modeliui, atraišos plotį galima nustatyti nuo 3.0 iki 5.0 mm nuo dešinės adatos padėties, priklausomai nuo Jūsų poreikio ir siuvamos medžiagos. (Atraišos plotį reikia nustatyti taip, kad pasiekti tokį rezultatą, kaip pavaizduota pav.4)

- (A) Kai atraišos plotis per mažas
Pasukite atraišos pločio reguliatorių pagal laikrodžio rodyklę.
Apatinis peilis pasislinks į dešinę.

- (B) Kai atraišos plotis per didelis.
Pasukite atraišos pločio reguliatorių prieš laikrodžio rodyklę.
Apatinis peilis pasislinks į kairę.

4. Uždėkite kilpiklių dangtelius.
5. Pasiūkite pavyzdį ir patikrinkite atraišos plotį
6. Prijunkite papildomą staliuką.

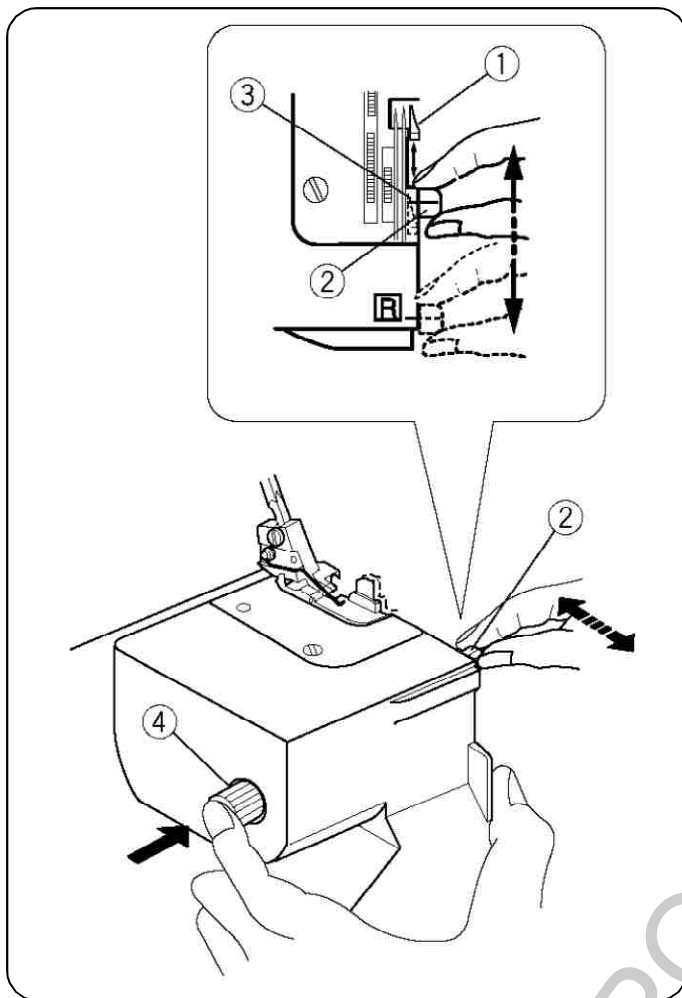

Adatos plokštelės nustatymo varžto reguliavimą (Grįžtant prie standartinio apmėtimo arba palenkimo voleliu siūliu)

Adatos plokštelės nustatymo varžtas reguliuoja grandininio kaiščio padėtį.

Adatos plokštelės nustatymo varžtą pervedus į padėtį „R“, grandininis kaištis sugrįš atgal po adatos plokštele.

1. Išjunkite maitinimo jungiklį ir atjunkite mašiną nuo elektros tinklo.
2. Nuimkite papildomą staliuką ir kilpiklių dangtelį.
3. Atraižos pločio reguliatorių pasukite į dešinę iki galo. Tuomet adatos plokštelės nustatymo varžtą pastatykite prie kreipiančiosios linijos S (standartinė apmėtimo padėtis) arba prie R (palenkimo voleliu siūlės padėtis).
4. Uždėkite kilpiklių dangtelius ir prijunkite papildomą staliuką.

- ① Grandininis kaištis
- ② Adatos plokštelės nustatymo varžtas
- ③ Standartinė padėtis
- ④ Atraižos pločio reguliatorius

(A) Standartinė padėtis

* Grandininis kaištis yra šalia adatos plokštelės, kaip pavaizduota paveiksliuke (A), kad galima būtų nukreipti plokščią audinio kraštą apmėtimui.

???

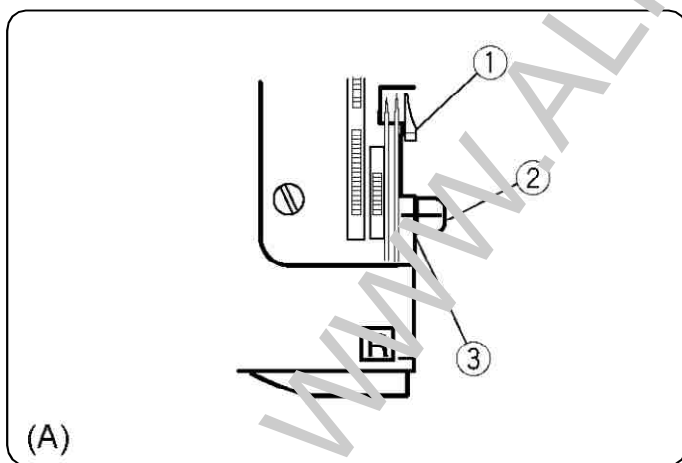

(A)

(B) Siūlės voleliu

* Patraukite į save adatos plokštelės nustatymo varžtą, kad perstatyti jį iš standartinės padėties į padėtį R, kad audinio pakraštyje susidarytų siūlė voleliu arba siaura siūlė.

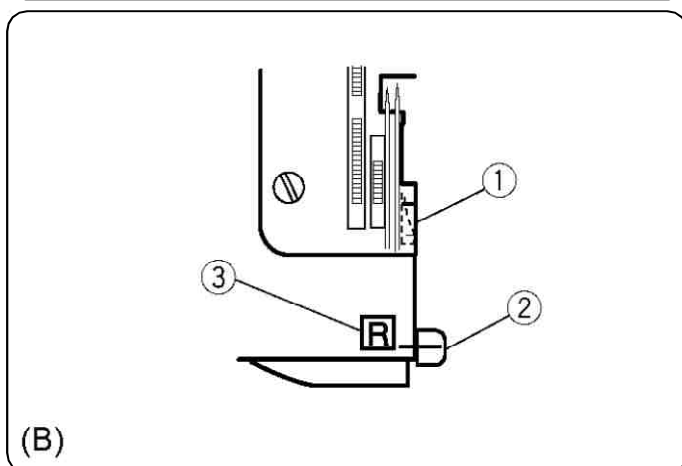

(B)

- ① Grandininis kaištis
- ② Adatos plokštelės nustatymo varžtas
- ③ Kreipiančioji linija R.

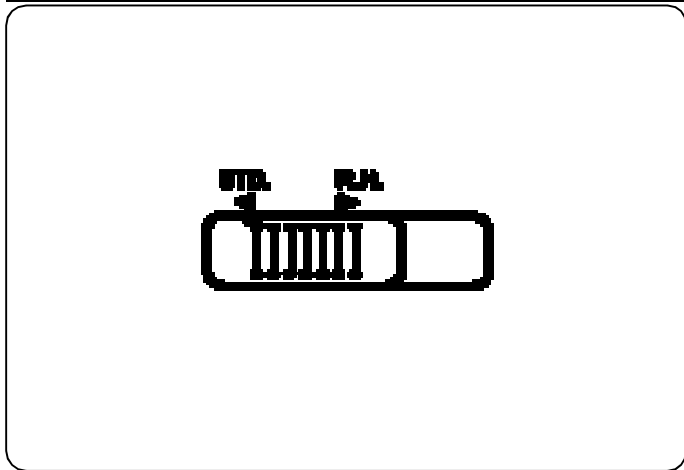

Apatinio kilpiklio pirminio įtempimo nustatymas.

Keičiamo siūlkreipio nustatymas

Standartinis apmėtimas (STD)

Standartinis apmėtimas su 2,3 arba 4 siūlais

- ① Apatinio kilpiklio pirminio įtempimo nustatymo perjungiklis

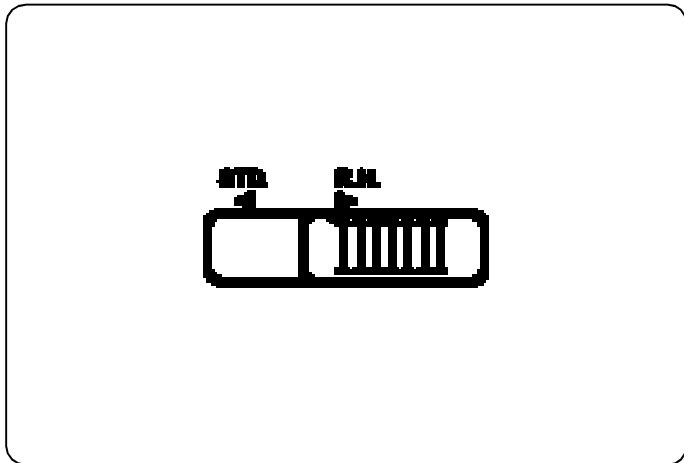

Siūlė voleliu (R.H.)

Siūlė voleliu 2 arba 3 siūlais

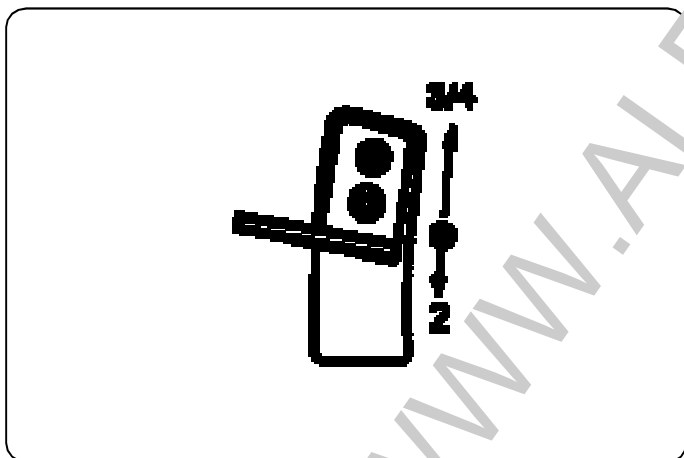

3/4 siūlo apmėtimas

Apmėtimas 3 arba 4 siūlais

- ② Keičiamas siūlkreipis

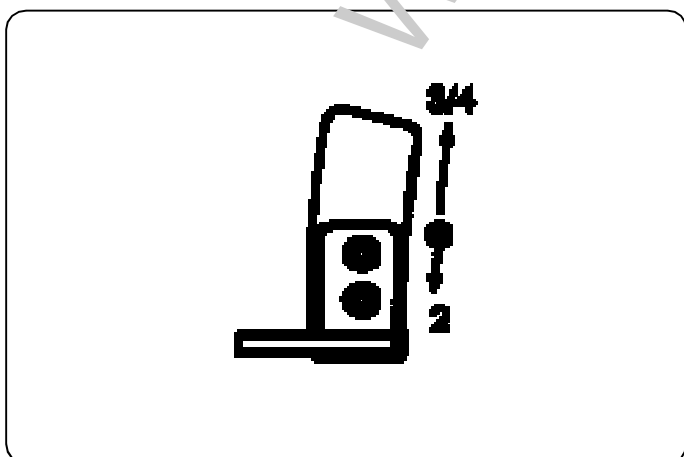

2 siūlų apmėtimas

Apmėtimas su 2 siūlais

Nustatymą keiskite pagal tai, ar jūs dirbate su 3/4 ar 2 siūlais.

Darbas su dvisiūliu apmėtimo dygsniu

★ Dirbant su dviem siūlas, naudokite vieną adatos siūlą ir apatinio kilpiklio siūlą. Kitus siūlus pašalinkite.

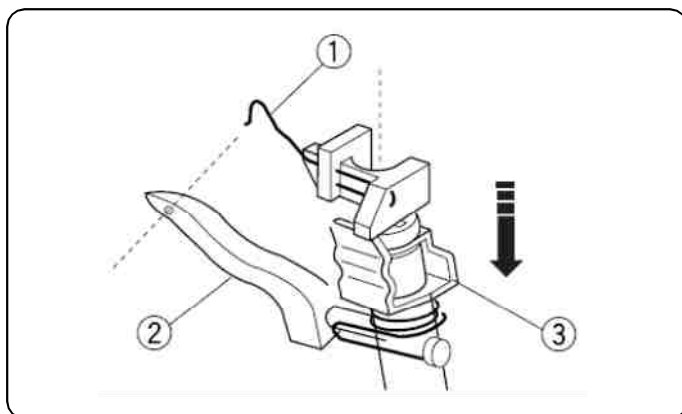

Kaip įstatyti platintuvą

Platintuvo galiuką įstatykite į viršutinio kilpiklio kiaurymę, po to patį platintuvą nuleiskite žemyn į laikiklį.

- ① Platintuvas
- ② Viršutinis kilpiklis
- ③ Laikiklis

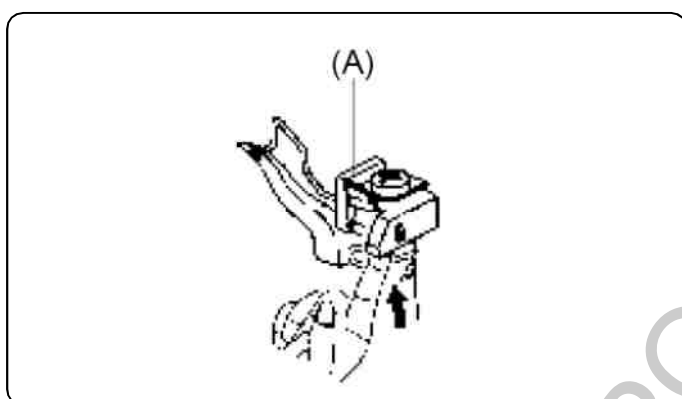

Kaip nuimti platintuvą

Lengvai attraukite į save laikiklio ąselę (A). Pastumkite platintuvą iš apačios ir išimkite jį.

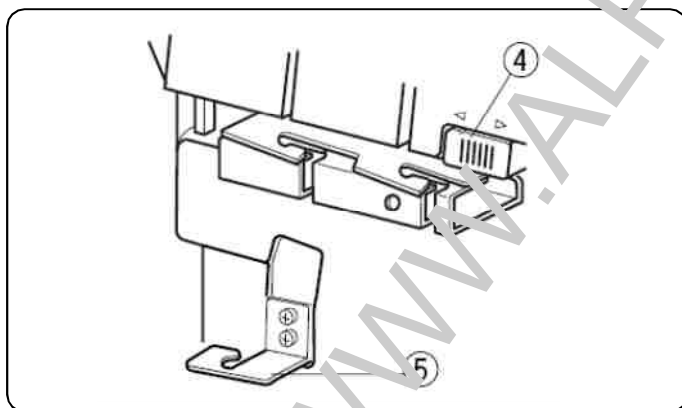

Standartiniam apmėtimui dviem siūlais, mašinos mechanizmus nustatykite, kaip pavaizduota paveiksluke.

- ④ Apatinio kilpiklio pirminio įtempimo perjungiklis (STD padėtis)
- ⑤ Keičiamas siūlkreipis (apatinė padėtis)

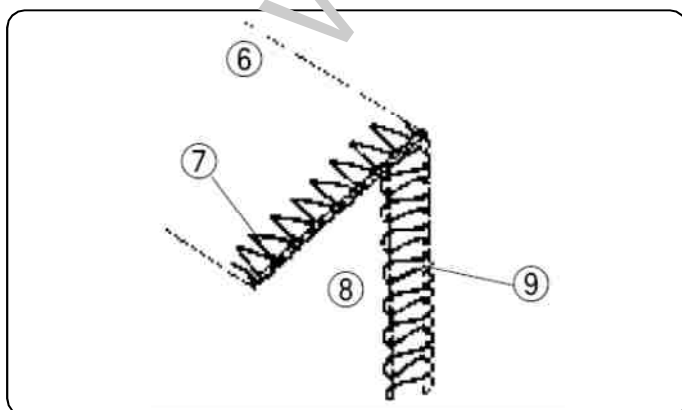

Standartinio dvisiūlio apmėtimo siūlė pavaizduota paveiksluke

- ⑥ Blogoji audinio pusė
- ⑦ Adatos siūlas
- ⑧ Priekinė (geroji) audinio pusė
- ⑨ Apatinio kilpiklio siūlas

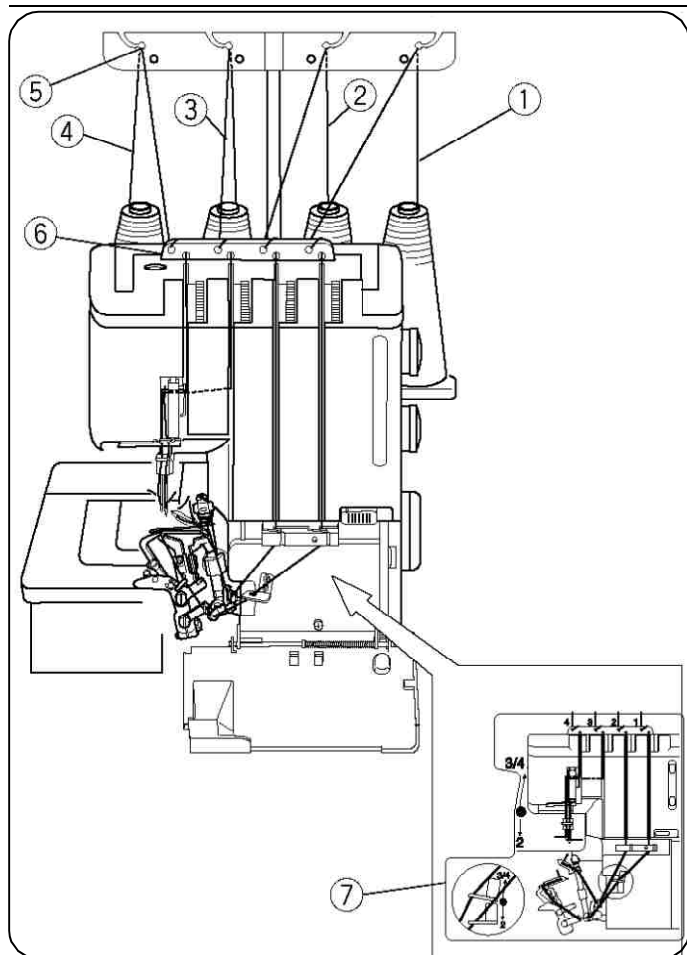

Siūlų įvėrimas į mašiną

Paveiksliuke, kairėje, pavaizduoti pilnai įverti 4 siūlai.

- ① Apatinio kilpiklio siūlas
- ② Viršutinio kilpiklio siūlas
- ③ Dešinės adatos siūlas
- ④ Kairės adatos siūlas
- ⑤ Siūlkreipis
- ⑥ Kreipiančioji plokštelė
- ⑦ Įvėrimo schema

Siūlų įvėrimo proceso palengvinimui, mašinoje iš anksto būna įverti visi siūlai. Naujų siūlų galus prišikite prie tų, kurie jau įverti. Patraukite siūlus, ir mašina bus įverta su naujais siūlais. Visa tai atlikite taip:

- * Išjunkite mašinos maitinimo jungiklį.
- 1. Nuvynkite siūlų nuo ričių, praveskite juos pro kreipiklius juostoje (ant stovo), po to prišikite juos prie anksčiau įvertų siūlų galų.
- 2. Pakelkite prispaudimo pėdelę, traukite siūlus iki tol, kol mazgai neišeis iš po pėdelės.
- 3. Tęskite traukti siūlus, kol mazgai nepasiekia adatos ašelių. Nukirpkite mazgus ir įverkite siūlus į adatas.
- 4. Prieš siuvimo pradžią patikrinkite adatų siūlus, ar jie nesusipainioję po prispaudimo pėdele. (Ištraukite adatų siūlus kryptimi A). Ištraukite siūlo galą apie 10 cm ir paklokite jį po prispaudimo pėdele. Nuleiskite prispaudimo pėdelę ir dabar galite pradėti siūti.

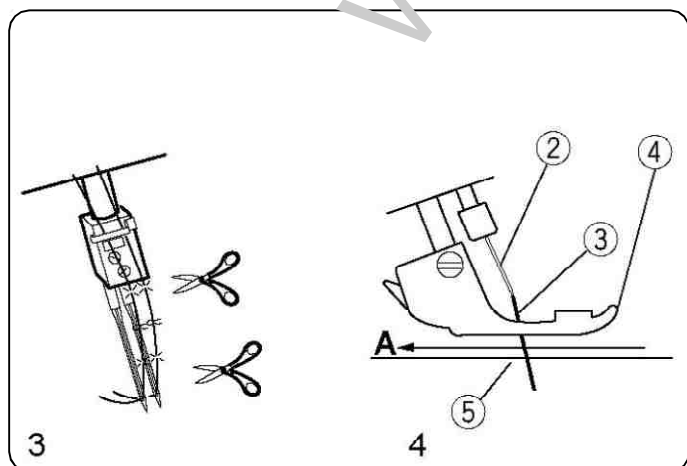
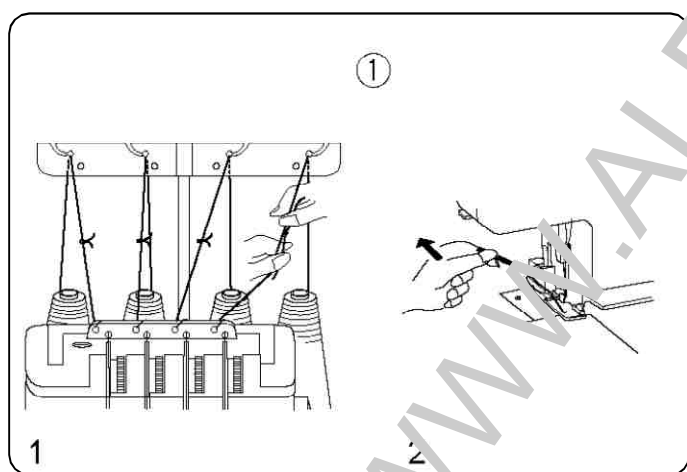

- ① Siūlkreipis
- ② Adata
- ③ Adatos siūlas
- ④ Prispaudimo pėdelė
- ⑤ Adatos plokštelė

- * Norint greičiau įverti siūlus, pradėkite nuo apatinio kilpiklio siūlo, viršutinio kilpiklio siūlo ir toliau dešinės adatos ir kairės adatos. Patikrinkite, ar adatų siūlai nesusipainioję po prispaudimo pėdele, paklokite juos atgaline kryptimi 10 cm po prispaudimo pėdele.

- * Jeigu nutrūksta vienas iš siūlų, tai nutrūkusį siūlą reikia įverti taip:
- * Išjunkite maitinimo jungiklį ir atjunkite mašiną nuo elektros tinklo.

1. Pakelkite prispaudimo pėdelę ir siūlų grandinėlę atmeskite atgal. Nukirpkite grandinėlę, kad išskirstyti siūlus.

① Nukirpkite susipainiojusius siūlus

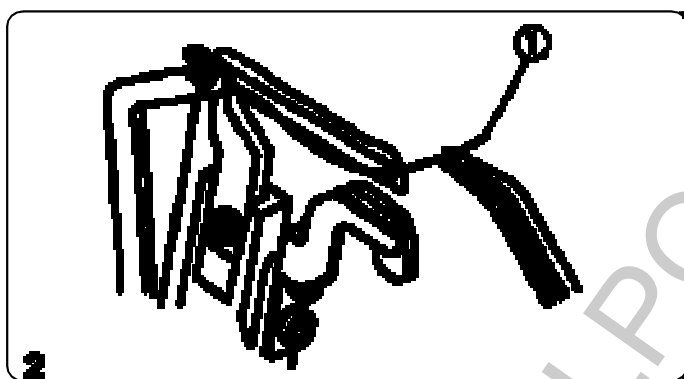
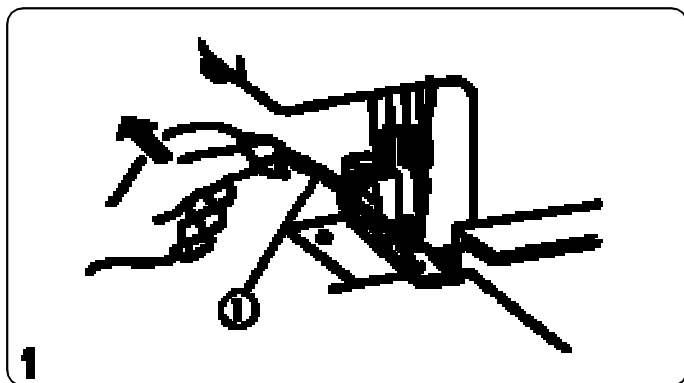

2. Iš naujo įvertkite nutrūkusį siūlą. Pavyzdžiui: įverti apatinio kilpiklio siūlą

② Apatinio kilpiklio siūlas

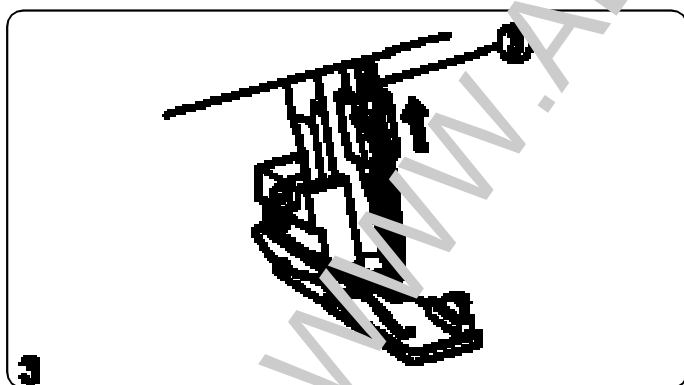

3. Pasukite į save smagratį, kad iškelti adatą į viršutinę padėtį.

③ Adatos siūlas

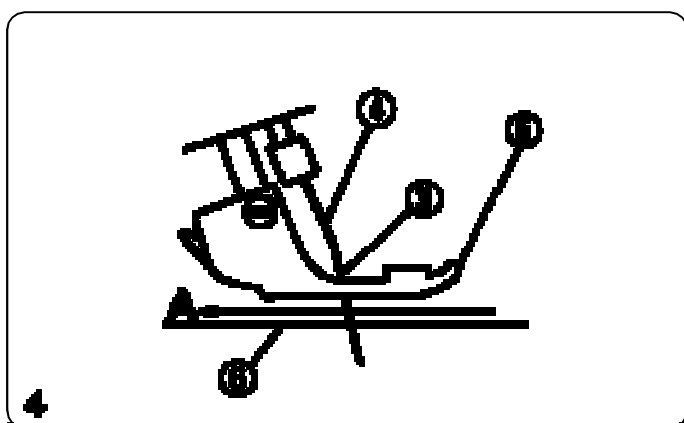

4. Pinceto pagalba ištraukite siūlus iš po prispaudimo pėdelės ir atmeskite adatos siūlus atgal virš adatos plokštelės. Ištraukite galus apie 10 cm nuo prispaudimo pėdelės. (Adatos siūlą atmeskite kryptimi A)

③ Adatos siūlas

④ Adata

⑤ Prispaudimo pėdelė

⑥ Adatos plokštelė

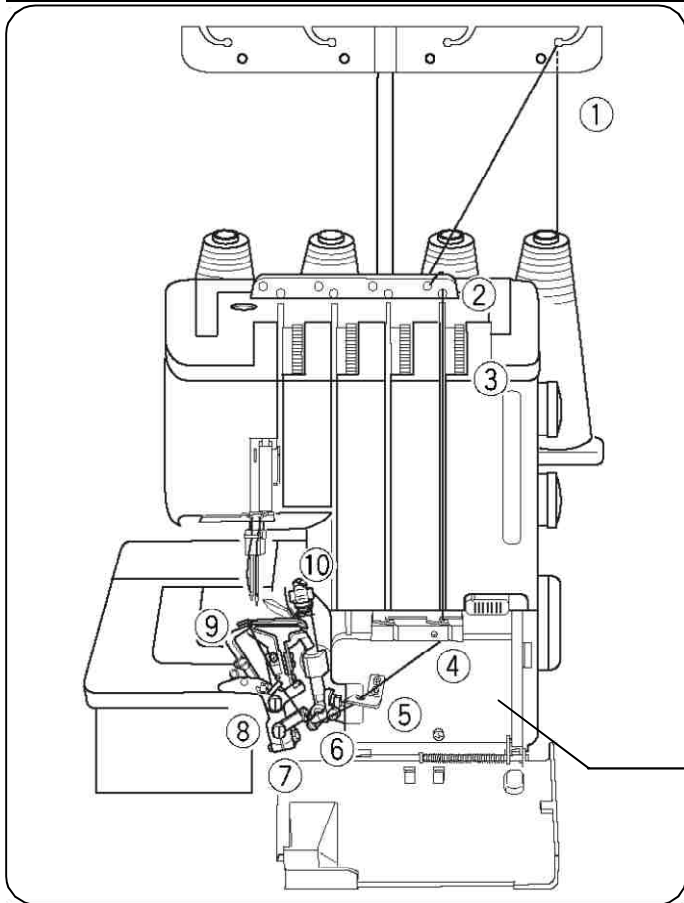

- * Siūlo įvėrimas į apatinį kilpiklį
Atidarykite šoninį dangtelį ir kilpiklių skyrių.
Ant dešinio ričių strypo uždėkite siūlą ritę
- * Siūlo vėrimo takelis pažymėtas žalia spalva
- * Patogi siūlo įvėrimo schema pavaizduota ant kilpiklių skyriaus dangtelio iš vidinės pusės.

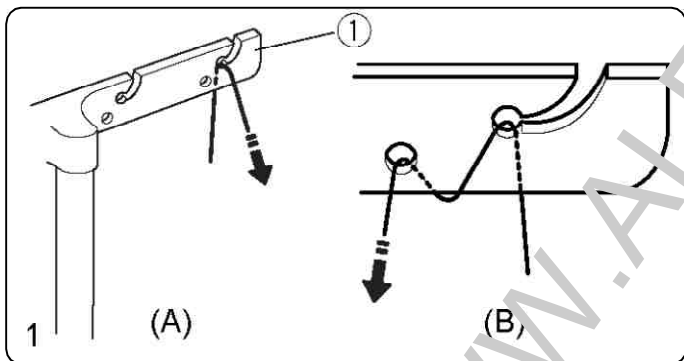
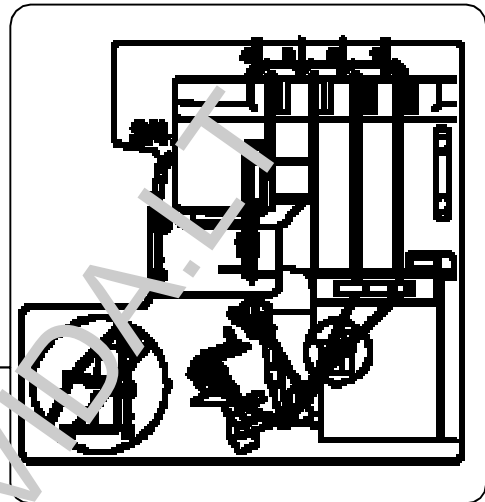

1. Įveskite siūlą iš užpakalio į priekį pro dešinį siūlkreipį, esantį siūlkreipių juostoje (A).

- * Jeigu siūlas iššoksta iš siūlkreipio, iš naujo siūlą praverkite pro kreipiklio akutę, kaip pavaizduota paveiksliuke (B).

① Siūlkreipis

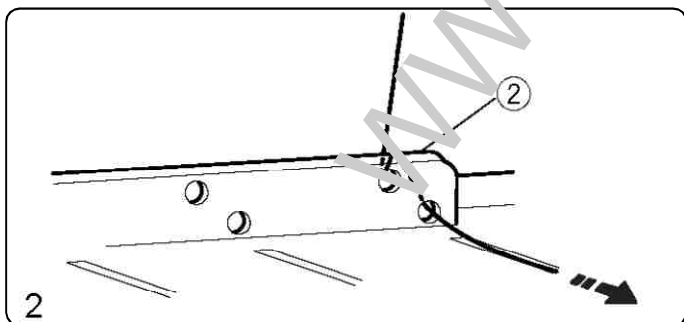

2. Praleiskite siūlą per skylutes, esančias siūlkreipių plokštelėje iš dešinės pusės, kaip pavaizduota paveiksliuke.

① Siūlkreipio sėkštelė

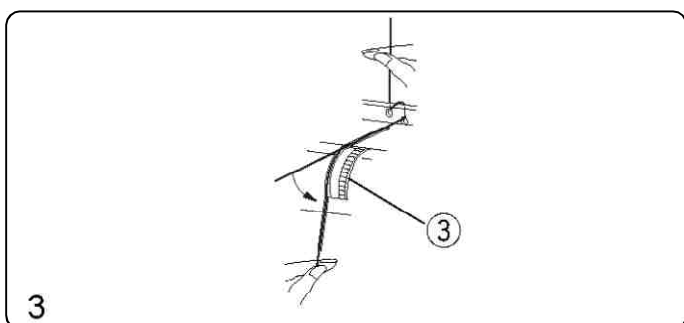

3. Prilaukiant siūlą iš abiejų pusių, lengvai jį patraukite ir patikrinkite ar teisingai jis išsidėstęs tarp įtempimo diskelių. (Jeigu prispaudimo pėdelės svirtis pakelta, siūlas lengvai pataiko tarp įtempimo diskelių)

③ Apatinio kilpiklio siūlo įtempimo diskelis

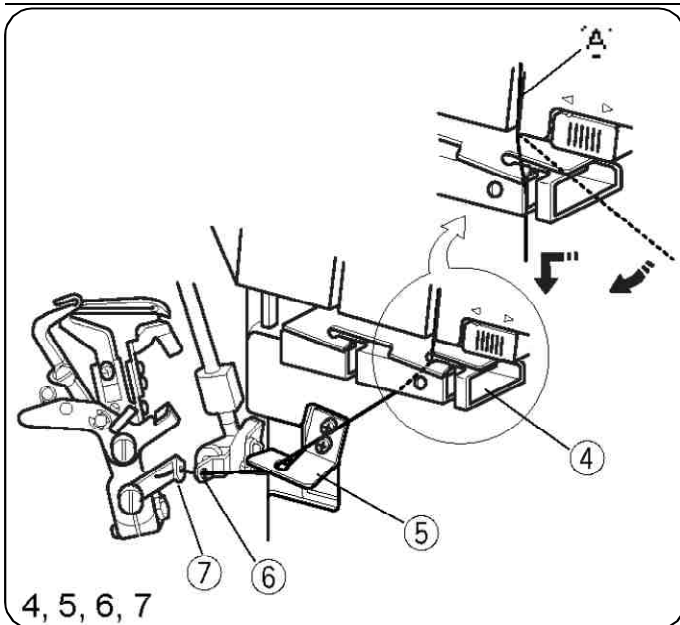

4. Užkabinkite siūlą už kampo A, tuomet praleiskite jį pro apatinio kilpiklio siūlkreipį.
5. Praleiskite siūlą pro keičiamą siūlkreipį.
6. Praleiskite siūlą pro apatinio kilpiklio siūlo įtempimo svirtį.
7. Praleiskite siūlą pro apatinio kilpiklio siūlkreipį (1).

- ④ Apatinio kilpiklio siūlkreipis
- ⑤ Keičiamas siūlkreipis
- ⑥ Kilpiklio siūlo įtempimo svirtis
- ⑦ Apatinio kilpiklio siūlkreipis (1)

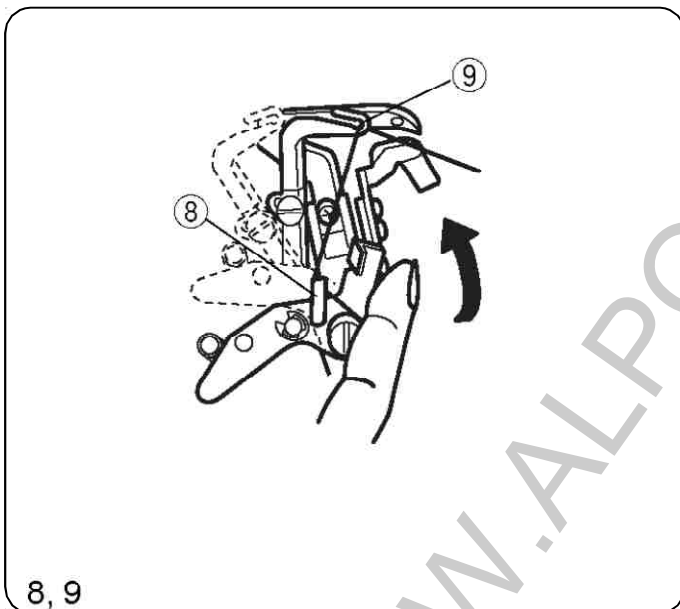

8. Sukite smagrą į save kol apatinis kilpiklis nenuolis į dešinę. Tada pakelkite apatinio kilpiklio siūlkreipį (1). Šiuo metu apatinio kilpiklio siūlkreipiai (2) ir (3) pasislenka į dešinę, kad palengvinti siūlo įvėrimą. Praleiskite siūlą pro apatinio kilpiklio siūlkreipį (2).
9. Praleiskite siūlą pro apatinio kilpiklio siūlkreipį (3).

- ⑧ Apatinio kilpiklio siūlkreipis (2)
- ⑨ Apatinio kilpiklio siūlkreipis (3)

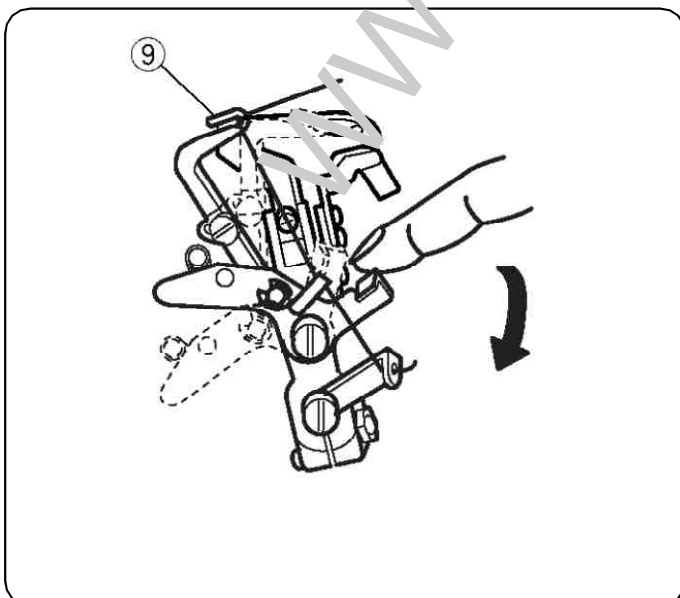

Viena ranka prilaikant siūlą, kita ranka nuleiskite apatinio kilpiklio siūlkreipį (1) žemyn, kad gražinti jį į pirmąją padėtį.

Apatinio kilpiklio siūlkreipiai (2) ir (3) automatiškai sugrįš į pirmąją padėtį.

* Pasukę smagrą prieš laikrodžio rodyklę, jūs automatiškai galite sugrąžinti siūlkreipius (1), (2) ir (3) į jų pirmąją padėtį.

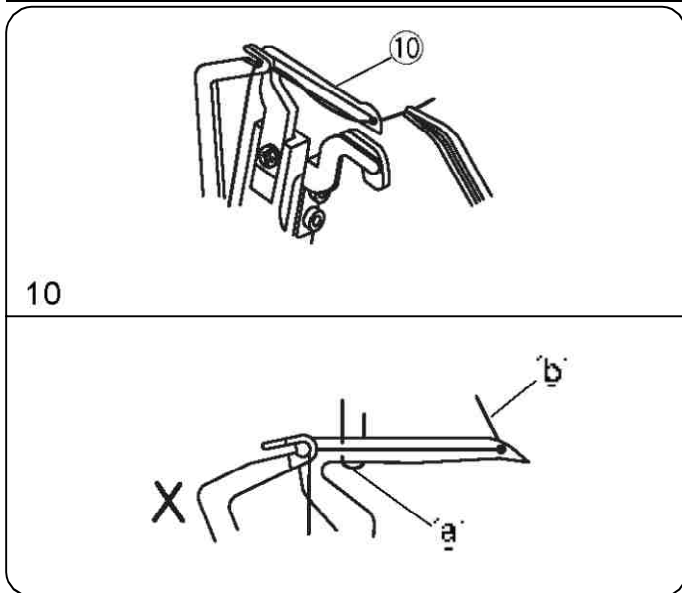

10. Pasukite smagratį ir perkeltite apatinį kilpiklį į kraštinę dešinę padėtį.
Su pincetu pro apatinio kilpiklio akutę ištraukite ne mažiau 10 cm siūlo galą.

* Patikrinkite, ar apatiniame kilpiklyje nesusipainiojęs siūlas.

- ⑩ Apatinis kilpiklis
- a- Adatos siūlas
- b- Apatinio kilpiklio siūlas

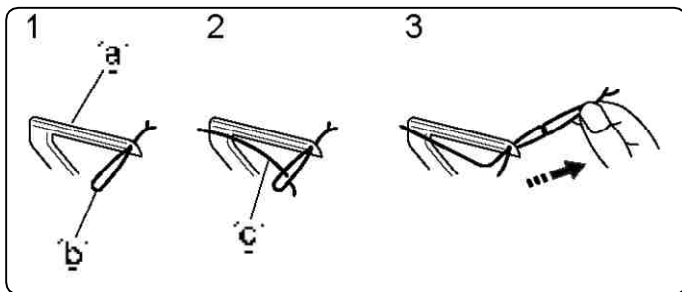

PASTABA: Kaip įverti putlų siūlą iš nailono/ poliesterio.

* Paveiksliuke kairėje pavaizduotas paprasčiausias būdas, kaip įverti putlų nailono arba poliesterio siūlą į apatinį kilpiklį.

* Šiuo būdą naudokite taip pat įveriant siūlą į viršutinį kilpiklį.

- a- Apatinis kilpiklis
- b- Paprastas siūlas
- c- Putlus nailoninis/poliesterinis siūlas

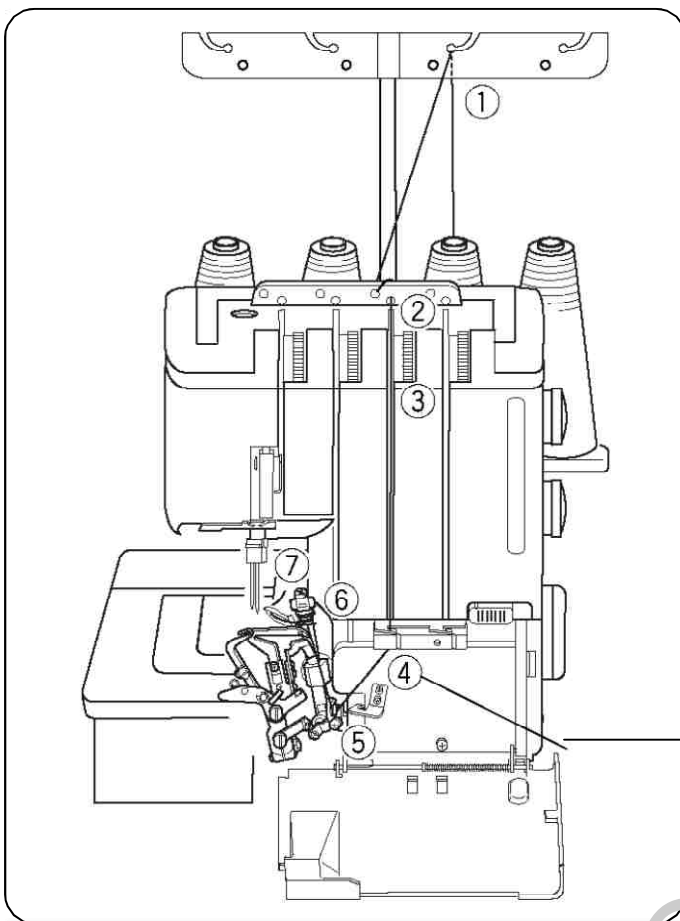

- * Viršutinio kilpiklio siūlo įvėrimas
Siūlo ritę uždėkite ant antro ričių strypo iš dešinės
- * Viršutinio kilpiklio siūlo įvėrimo takelis pavaizduotas raudona spalva.
- * Patogi siūlo įvėrimo schema pavaizduota ant kilpiklių skyriaus dangtelio iš vidinės pusės.

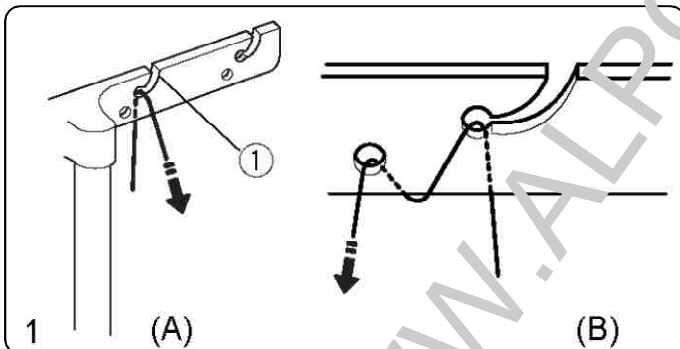
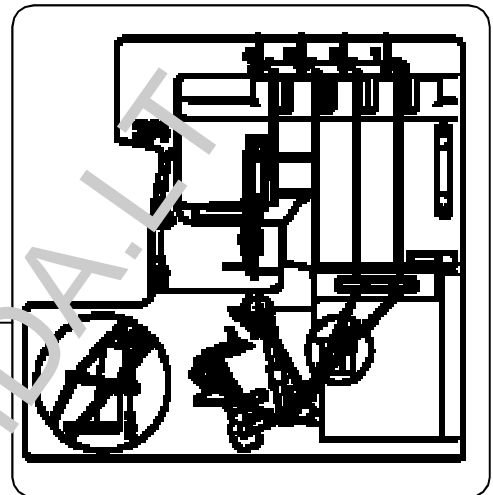

1. Praveskite siūlą iš užpakalio į priekį pro antrą iš dešinės siūlkreipį, esantį siūlkreipių juostoje (A).

- * Jeigu siūlas iššoka iš siūlkreipio, išnaujo siūlą praverkite pro kreipiklio akutę, kaip pavaizduota paveiksliuke (B).

① Siūlkreipis

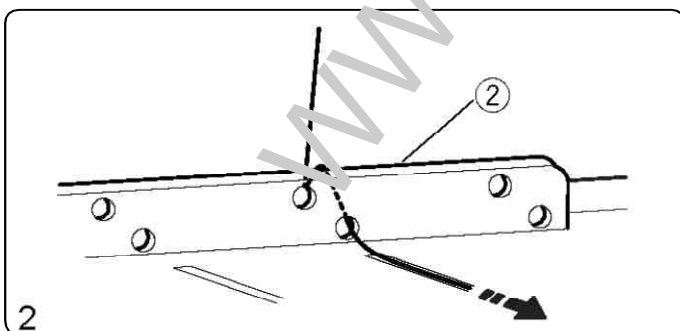

2. Praleiskite siūlą per skylutes, esančias siūlkreipių plokštelėje antroje eilėje iš dešinės pusės, kaip pavaizduota paveiksliuke.

② Siūlkreipio sėkštelė

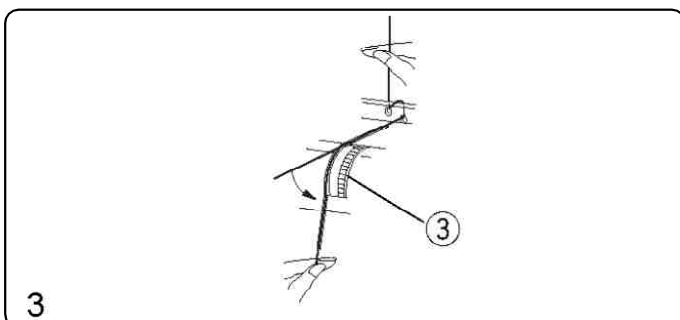

3. Pritaikant siūlą iš abiejų pusių, lengvai jį patraukite ir patikrinkite ar teisingai jis išsidėstęs tarp įtempimo diskelių. (Jeigu prispaudimo pėdelės svirtis pakelta, siūlas lengvai pataiko tarp įtempimo diskelių)

③ Viršutinio kilpiklio siūlo įtempimo diskelis

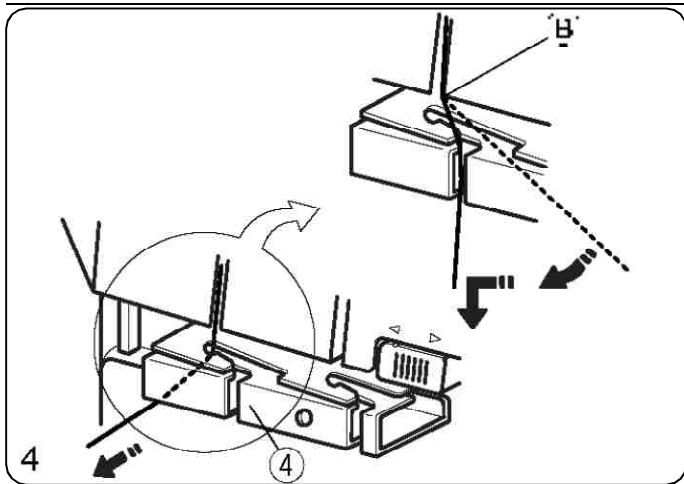

4. Užkabinkite siūlą už kampo B, praleiskite jį pro kilpiklio siūlkreipį.

④ Kilpiklio siūlkreipis

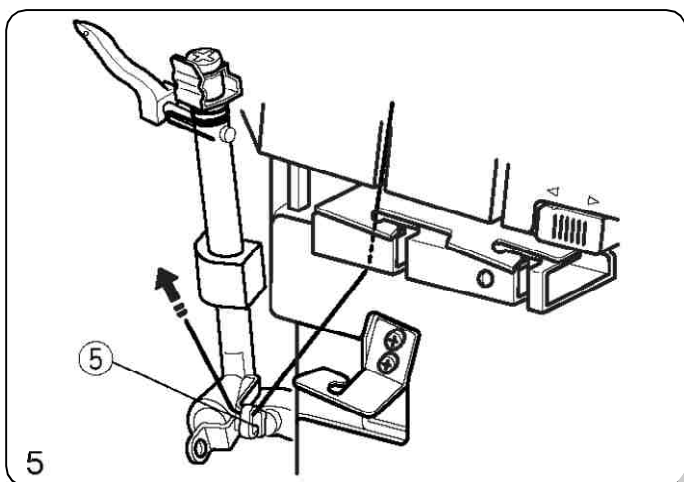

5. Praleiskite siūlą pro kilpiklio siūlo atitraukimo svirtį (viršutinę)

⑤ Kilpiklio siūlo atitraukimo svirtis (viršutinė)

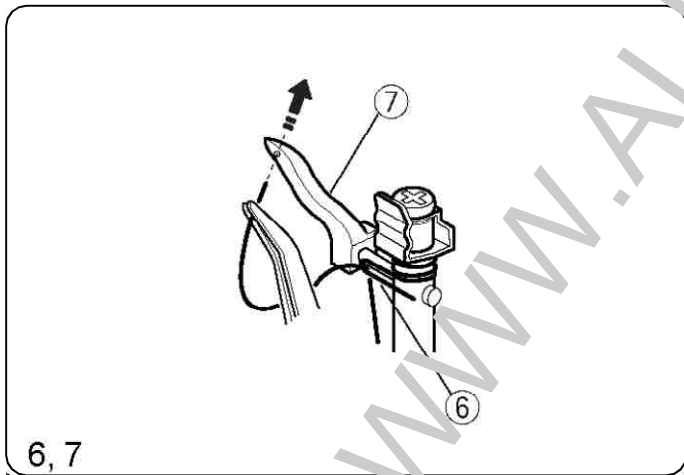

6. Praleiskite siūlą pro viršutinio kilpiklio siūlkreipį

7. Su pincetu prilaikydami siūlą, ištraukite jį pro viršutinio kilpiklio akutę. Ištraukite mažiausiai 10 cm galą.

⑥ Viršutinio kilpiklio siūlkreipis

⑦ Viršutinis kilpiklis

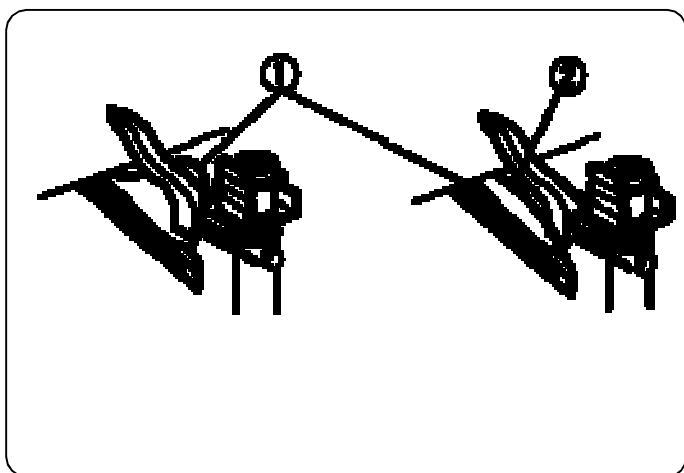

* Tiktai viršutinio kilpiklio įvėrimas

Pasukite smagrą, kad viršutinis kilpiklis atsidurtų vidury, permeskite apatinio kilpiklio siūlą ant viršutinio.

Įverkite siūlą į viršutinį kilpiklį.

① Apatinio kilpiklio siūlas

② Viršutinis kilpiklis

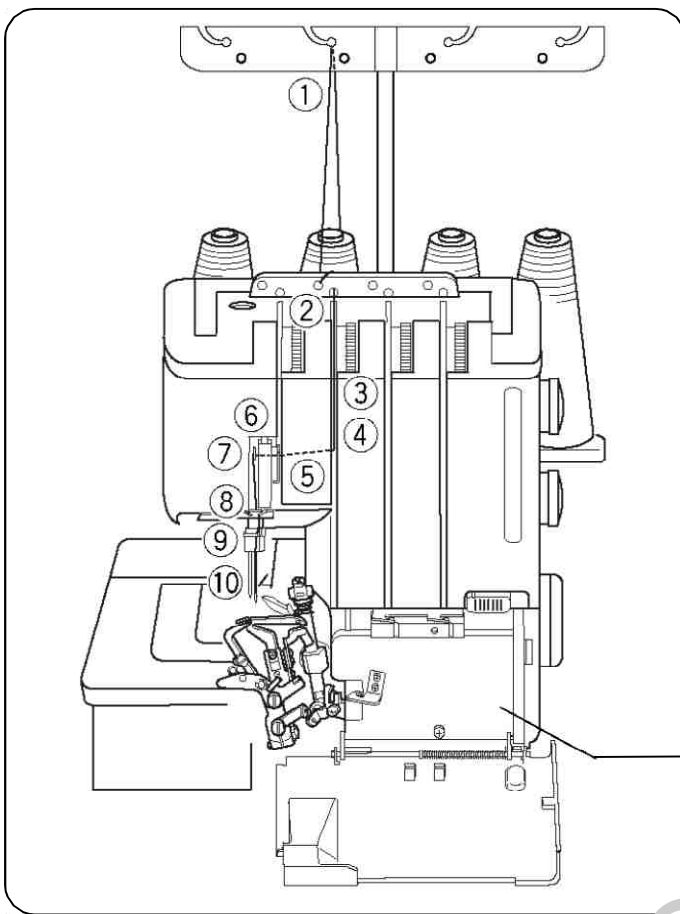

* Siūlo įvėrimas į dešinę adatą

Siūlą ritę uždėti ant antro iš kairės ričių strypo.

* Dešinės adatos siūlo įvėrimo takelis pažymėtas mėlyna spalva.

* Patogi įvėrimo schema pažymėta ant kilpiklių skyriaus dangtelio iš vidaus.

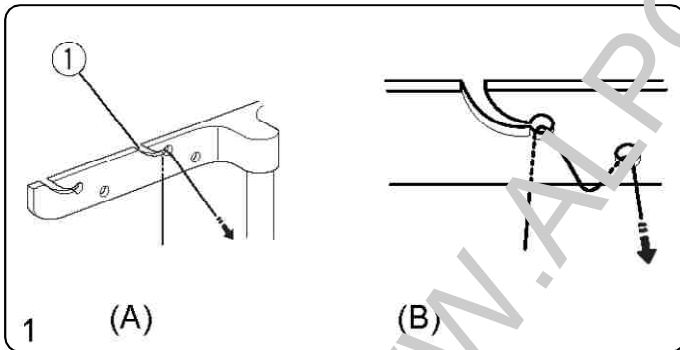
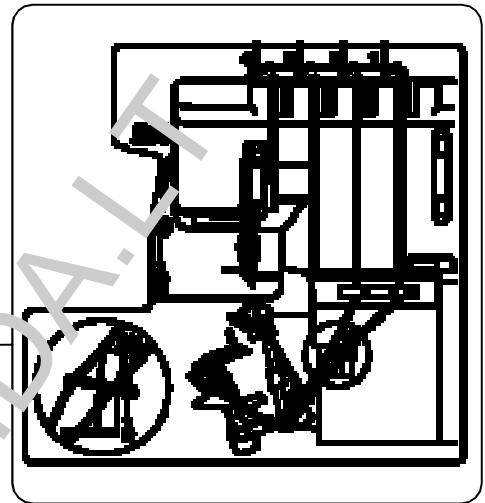

1. Praveskite siūlą iš užpakalio į priekį pro antrą iš kairės siūlkreipį, esantį siūlkreipių juostoje: (A)

① Siūlkreipis

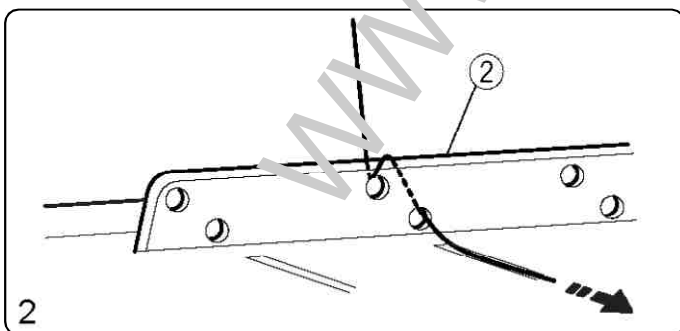

2. Praverkite siūlą pro antrą eilę iš kairės siūlkreipio skylių plokštelėje, kaip pavaizduota paveiksliuke.

② Siūlkreipių plokštelė.

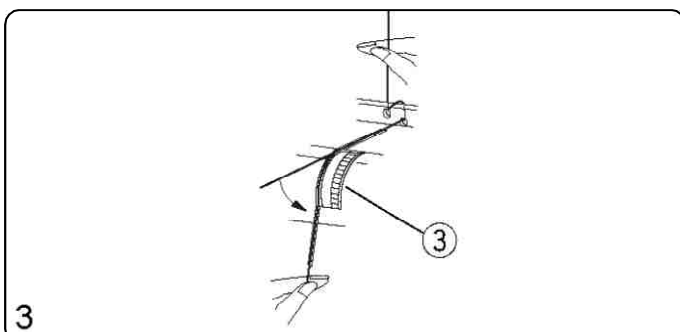

3. Prilaukę siūlą iš abiejų pusių, lengvai jį patraukite ir patikrinkite ar teisingai jis išsidėstęs tarp įtempimo diskelių. (Jeigu prispaudimo pėdelės svirtis pakelta, siūlas lengvai pataiko tarp įtempimo diskelių)

③ Dešinės adatos siūlo įtempimo diskelis.

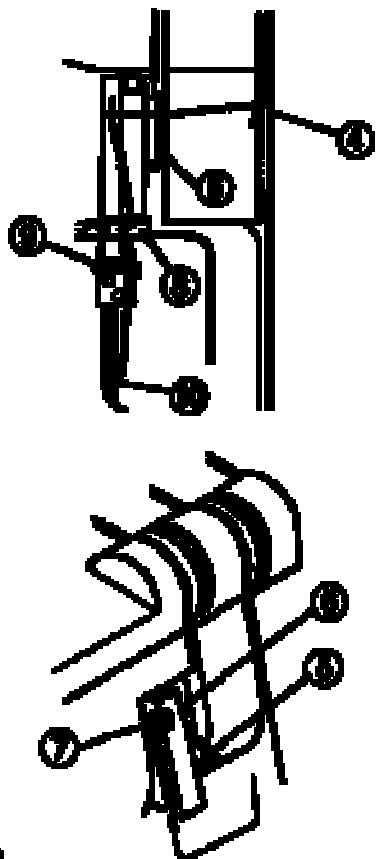

4, 5, 6
7, 8, 9, 10

4, 5, 6. Praleidus siūlą pro siūlkreipį (1), esantį ant priekinio dangtelių, praveskite jį pro siūlkreipio (2), esančio ant priekinio dangtelių, apačią ir pro siūlo vedžiotuvo svirties dangtelį iš dešinės į kairę

7. Praleiskite siūlą pro siūlkreipį (3).
8. Įverkite siūlą pro dešinę adatos siūlo siūlkreipio skylutę .
9. Pakelkite adatą į viršutinę padėtį. Praleiskite siūlą iš kairės į dešinę pro siūlkreipį, esantį ant adatos vedžiotuvo.
10. Įverkite siūlą į dešinę adatą iš priekio atgal, ištraukite 10 cm siūlo galą ir atmeskite atgal po pėdele.

- ④ Priekinio dangtelių siūlkreipis (1)
- ⑤ Priekinio dangtelių siūlkreipis (2)
- ⑥ Siūlo vedžiotuvo svirties dangtelis
- ⑦ Priekinio dangtelių siūlkreipis (3)
- ⑧ Adatos siūlo kreipiklis
- ⑨ Siūlkreipis ant adatos vedžiotuvo
- ⑩ Dešinė adata

* Siūlo įvėrimo įtaisas

* Naudojant siūlo įvėrimo įtaisą išjunkite mašinos maitinimą.

* Siūlo įvėrimo įtaisą naudokite tikrai įveriant siūlą arba keičiant adatą.

1. Laikykite įtaisą trikampyje atžyma į viršų. Siūlą praverkite per Y-formos įpjovą iš dešinės į kairę.
2. Priglauskite įtaisą su V-formos išpjova prie adatos virš ąselės. Patikrinkite ar siūlas neiššoko iš Y-formos įpjovos.
3. Lengvai spaudžiant prie adatos, įtaisą leiskite žemyn pagal adatą, kol įvėrimo kaišteliš neišoks į ąselę.
4. Paspauskite įtaiso rankenėlę, kad kaišteliš išeitų iš ąselės su siūlo kilpa.
5. Palikę kilpą ąselės užnugaryje, siūlo įvėrimo įtaisą lėtai ištraukite iš adatos.
6. Tada su kabliuku pagaukite siūlo kilpą ir ištraukite siūlą į užnugarį.

- ① Įtaiso rankenėlė
- ② Trikampė atžyma
- ③ Y-formos įpjova
- ④ Siūlas
- ⑤ V-formos išpjova
- ⑥ Kabliukas

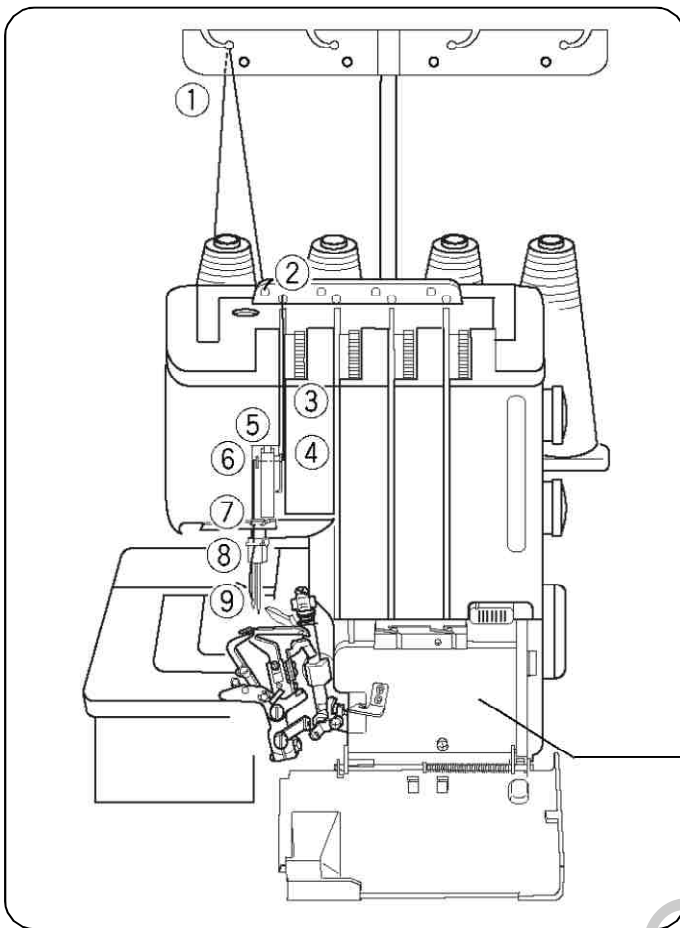

* Siūlo įvėrimas į kairę adatą

Siūlą ritę uždėti ant kairio ričių strypo.

* Kairės adatos siūlo įvėrimo takelis pažymėtas mėlyna spalva.

* Patogi įvėrimo schema pažymėta ant kilpiklių skyriaus dangtelio iš vidaus.

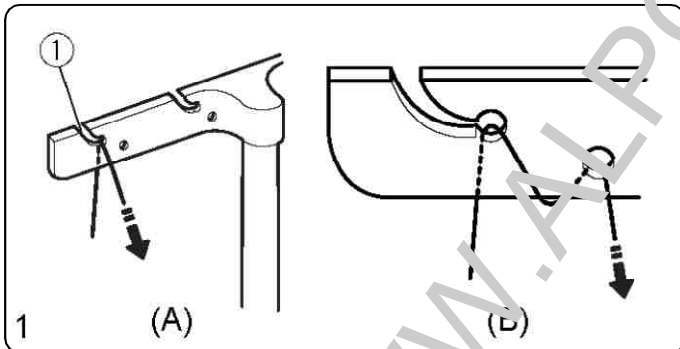
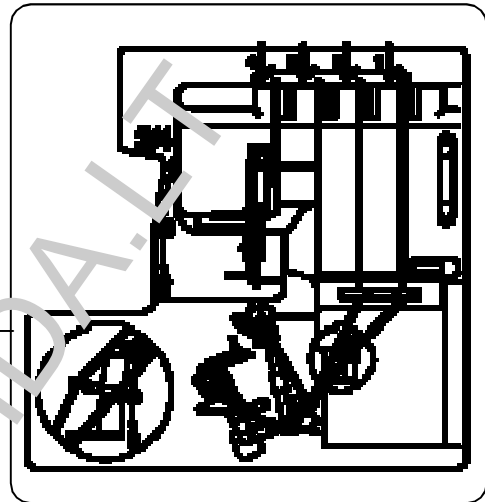

1. Praveskite siūlą iš užpakalio į priekį pro kairį siūlkreipį, esantį siūlkreipių juostoje: (A)

① Siūlkreipis

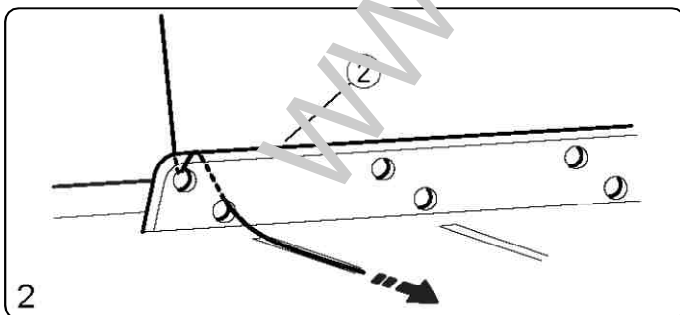

2. Praverkite siūlą pro kairę eilę siūlkreipio skylių plokštelėje, kaip pavaizduota paveiksluke.

② Siūlkreipių plokštelė.

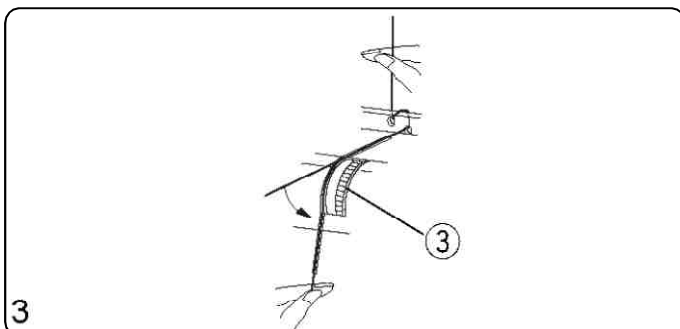

3. Pritaikant siūlą iš abiejų pusių, lengvai jį patraukite ir patikrinkite ar teisingai jis išsidėstęs tarp įtempimo diskelių. (Jeigu prispaudimo pėdelės svirtis pakelta, siūlas lengvai pataiko tarp įtempimo diskelių)

③ Kairės adatos siūlo įtempimo diskelis.

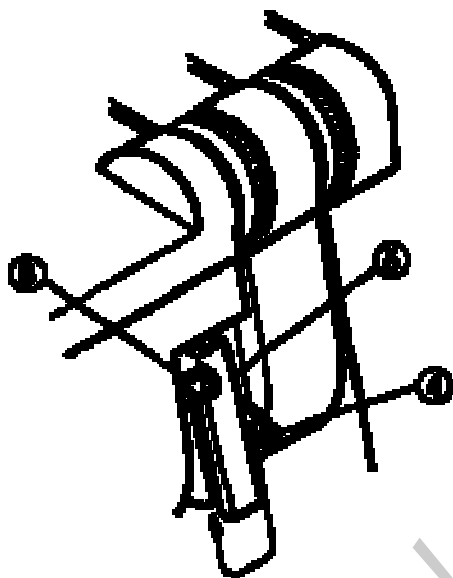
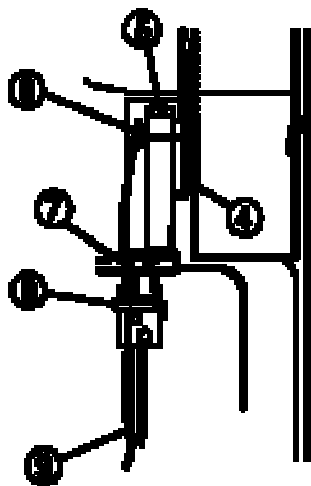

4, 5, 6, 7, 8, 9

- 4, 5. Praveskite siūlą pro siūlkreipio (2), esančio ant priekinio dangtelio, apačią ir pro siūlo vedžiotuvo svirties dangtelį iš dešinės į kairę
6. Praleiskite siūlą pro siūlkreipį (3).
7. Įverkite siūlą pro kairę adatos siūlo siūlkreipio skylutę .
8. Pakelkite adatą į viršutinę padėtį. Praleiskite siūlą iš kairės į dešinę pro siūlkreipį, esantį ant adatos vedžiotuvo.
9. Įverkite siūlą į kairę adatą iš priekio atgal, ištraukite 10 cm siūlo galą ir atmeskite jį atgal po pėdele.

- ④ Priekinio dangtelio siūlkreipis (2)
- ⑤ Siūlo vedžiotuvo svirties dangtelis
- ⑥ Priekinio dangtelio siūlkreipis (3)
- ⑦ Adatos siūlo kreipiklis
- ⑧ Siūlkreipis ant adatos vedžiotuvo
- ⑨ Kairė adata

* Siūlo įvėrimo operacijai palengvinti galite pasinaudoti siūlo įvėrimo įtaisu, kuris pateikiamas standartiniame pagalbinių priemonių rinkinyje. (Žiūr.22 pusl.)

644D modelio ypatumai

644D modelyje nėra laisvos rankovės (cilindrinės platformos) ir papildomo staliuko. Jame kitaip atjungiamas/pajungiamas peilis bei reguliuojamas atraižo plotis (žr. aprašymą žemiau).

Viršutinio peilio atjungimas (644D)

1. Išjunkite maitinimo jungiklį ir atjunkite mašiną nuo elektros tinklo.
2. Atidarykite kilpikių dangtelį ir šoninį dangtelį.
3. Atitraukite į kairę viršutinio peilio atjungimo rankenėlę ir pastumkite ją į apačią iki kraštinės padėties.
4. Prasukite (užsukite) smagratį ir patikrinkite ar viršutinis peilis atjungtas.
5. Uždarykite kilpikių dangtelį ir šoninį dangtelį.

- ① Viršutinio peilio atjungimo rankenėlė
② Viršutinis peilis

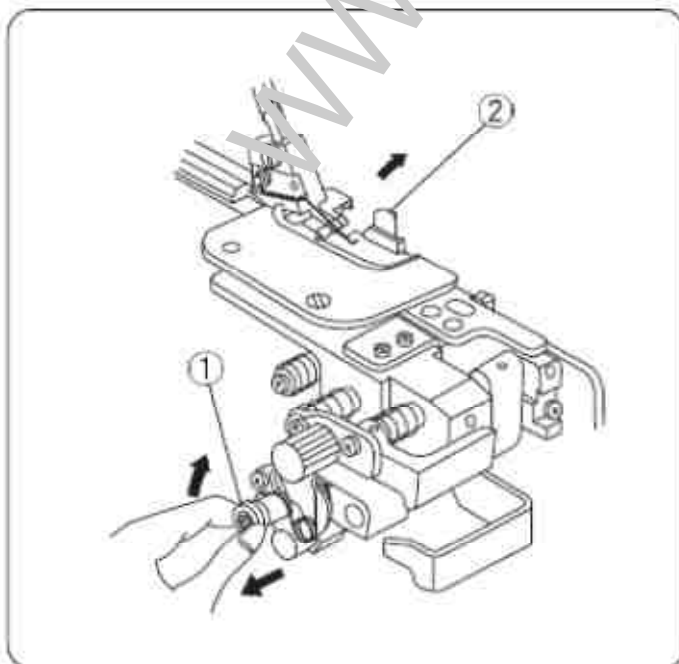
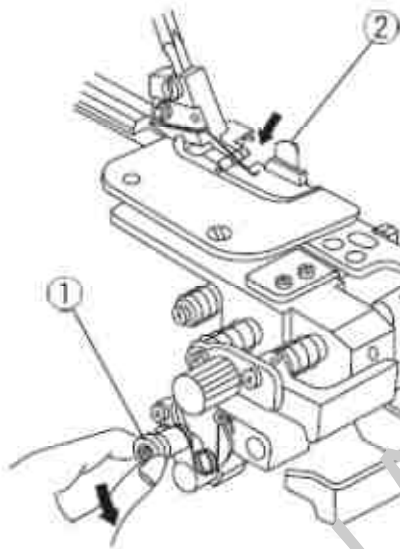
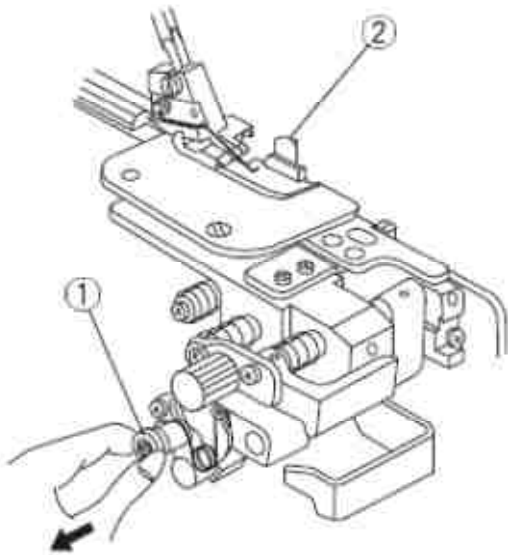

Viršutinio peilio prijungimas (644D)

1. Išjunkite maitinimo jungiklį ir atjunkite mašiną nuo elektros tinklo.
2. Atidarykite kilpikių dangtelį ir šoninį dangtelį.
3. Atitraukite į kairę viršutinio peilio atjungimo rankenėlę ir pastumkite ją į viršų iki kraštinės padėties.
4. Pasukite smagratį ir patikrinkite ar prijungtas viršutinis peilis.
5. Uždarykite kilpikių dangtelį ir šoninį dangtelį.

- ① Viršutinio peilio atjungimo rankenėlė
② Viršutinis peilis

Atraižų pločio reguliavimas (644D)

Jeigu atraižos plotis, lyginant su siūlės pločiu, yra per siauras arba per platus, tai būtina reguliuoti.

1. Išjunkite maitinimo jungiklį ir atjunkite mašiną nuo elektros tinklo.
2. Atidarykite kilpikių dangtelį ir šoninį dangtelį.

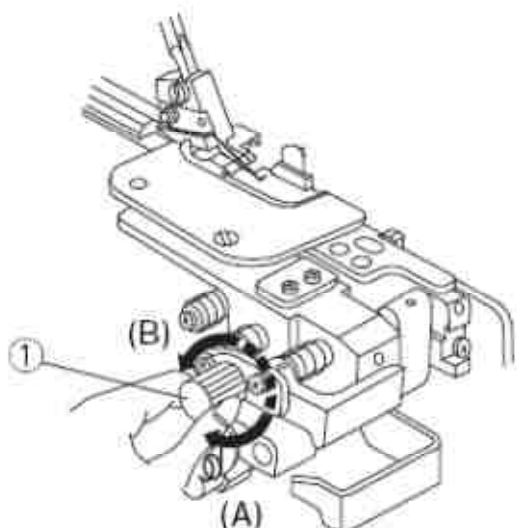

3. Pasukite atraižos pločio reguliatorių ir nustatykite pageidaujimą apatinio peilio padėtį.

- ① Atraižos pločio reguliatorius
- ② Apatinis peilis
- ③ Kreipiančiosios linijos, esančios ant adatos plokštelės
- ④ Siūlė, esant normaliam atraižos pločiui.

* Šiam modeliui, atraižos plotį galima nustatyti nuo 3.0 iki 5.0 mm nuo dešinės adatos padėties, priklausomai nuo Jūsų poreikio ir siuvamos medžiagos. (Atraižos plotį reikia nustatyti taip, kad pasiekti tokį rezultatą, kaip pavaizduota pav.4)

(A) Kai atraižos plotis per mažas
Pasukite atraižos pločio reguliatorių pagal laikrodžio rodyklę.
Apatinis peilis pasislinks į dešinę.

(B) Kai atraižos plotis per didelis.
Pasukite atraižos pločio reguliatorių prieš laikrodžio rodyklę.
Apatinis peilis pasislinks į kairę.

4. Uždarykite kilpikių dangtelį ir šoninį dangtelį.
5. Pasiūkite pavyzdį ir patikrinkite atraižos plotį

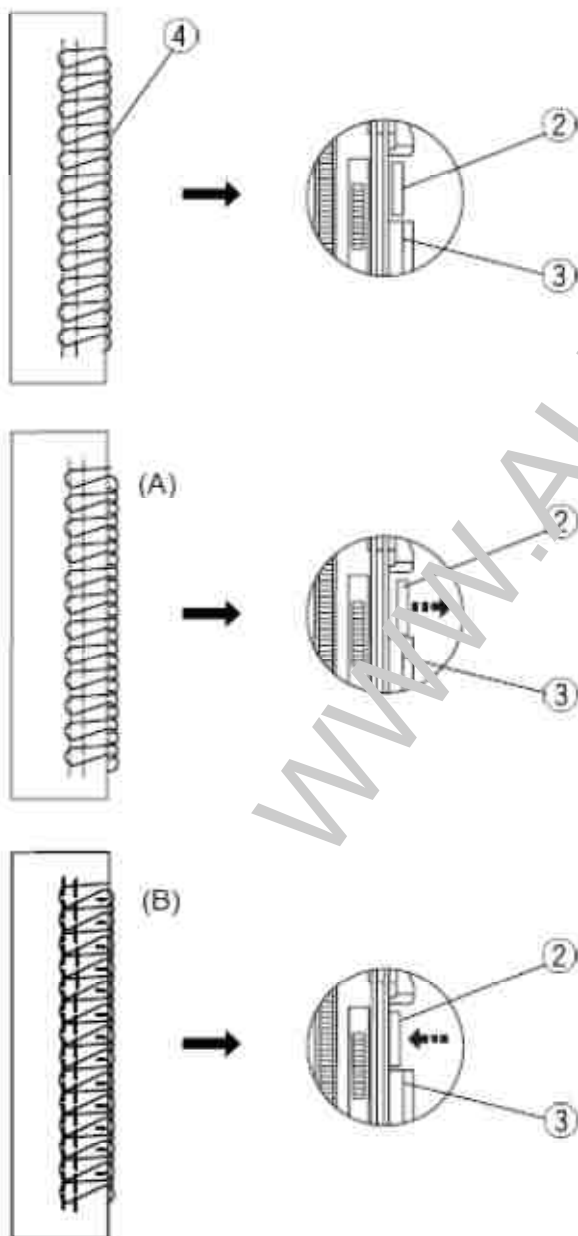

2. SKYRIUS. BANDOMASIS SIUVIMAS

Siuvimo pradžia

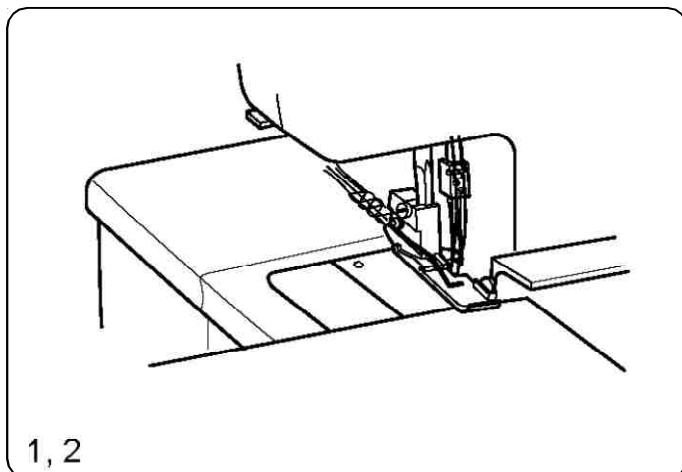

1. Padėkite audinį po pėdelės priekiu (nebūtina pėdelę pakelti)
2. Atsargiai pasukite į save smagratį, apskukite jį keletą kartų ir patikrinkite kaip formuojasi grandinė. Po to pradėkite lėtai siūti. Audinys bus automatiškai paduodamas. Audinį pasukite reikalinga kryptimi.

* Dirbant su sunkiomis medžiagomis, pakelkite pėdelę ir padėkite audinį priešais peilį. Tada nuleiskite pėdelę ir, nukreipdami audinį, pradėkite siūti,

Siuvimo užbaigimas

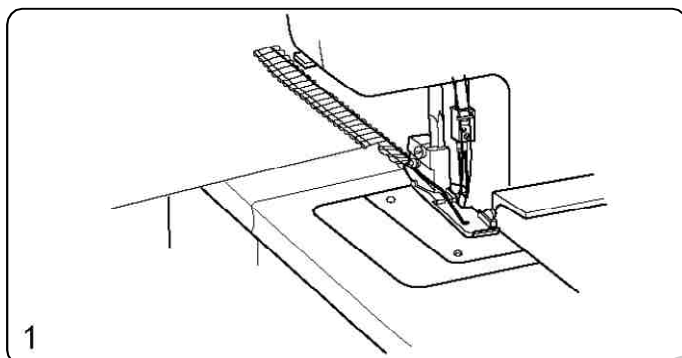

1. Kad siūlė užbaigta, tęskite lėtai siūti su mašina, kad sudaryti apie 12 cm ilgio grandinė, o sudarius atmesti ją atgal.

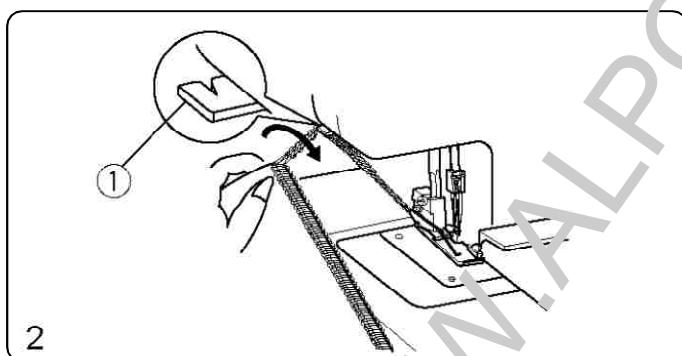

2. Su siūlo pjovikliu nukirpkite siūlus, kaip pavaizduota paveiksluke, paliekant 5 cm grandinės nuo audinio krašto.

① Siūlo pjoviklis

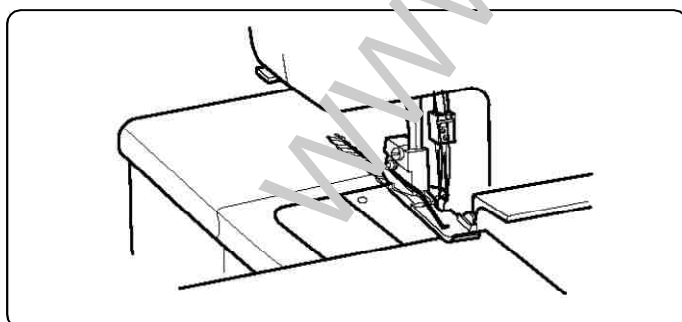

Tolimesnis siuvimas

Po pėdelės priekiu padėkite kitą audinį ir pradėkite siūti. Siuvant įprastą audinį, visiškai nebūtina pakelti pėdelę.

* Dirbant su sunkiomis medžiagomis, pakelkite prispaudimo pėdelę ir paklokite ją priešais pjoviklį. Po to nuleiskite pėdelę ir siūkite.

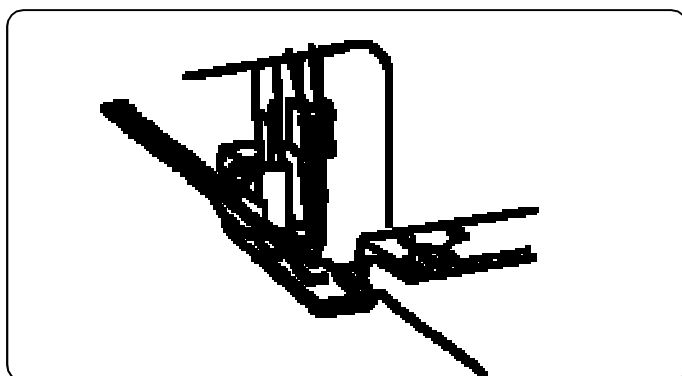

Kreipiančiosios linijos

Ant kilpiklių skyriaus dangtelio yra užneštos kreipiančiosios linijos, nurodančios atstumą nuo adatos padėties. Panaudokite jas kaip kreipiančiąsias siuvimui.

Atžyma L nurodo atstumą nuo kairės adatos.
Atžyma R nurodo atstumą nuo dešinės adatos.
Atstumas tarp kreipiančiosios linijos centro ir adatos padėties – 1,6 cm

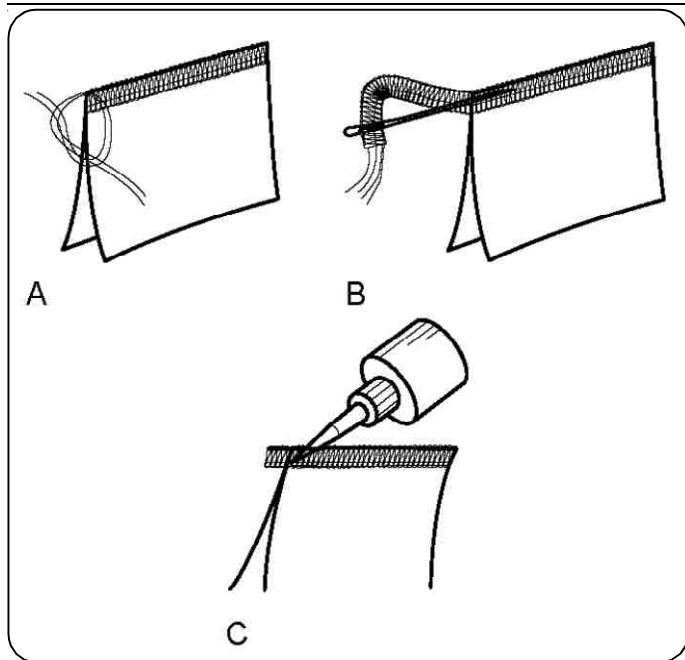

Galų užtvirtinimas

Kad pasiekti taisyklingas lygias siūles, siūlių pradžioje ir pabaigoje būtina palikti 5 cm grandinėlę. Siūlių užtvirtinimui, pradžioje ir pabaigoje pasirinkite vieną iš sekančių būdų.

Siūlės pradžioje

- A. Atskirkite siūlų galus ir suriškite juos
- B. Įverkite grandinėlę į adatą su didesne ašele ir supinkite ją su apmėtimo dygsniais ant audinio.
- C. Nukirpkite grandinėlę ties audinio pakraščiu. Tada suklijuokite siūlų galus su nedideliu siūlių sutvirtintuoju (Fray Check™ arba Fray-No-More™)

- D.1. Prieš pradėdami dirbti su audiniu, po adatos sudarykite 5 cm grandinėlę
2. Paklokite audinį ant mašinos, atlikite keletą dygsnių ir sustokite.
3. Pakelkite prispaudimo pėdelę, paveskite siūlų grandinėlę į kairę aplink ir po prispaudimo pėdele.
4. Grandinėlę paklokite tarp prispaudimo pėdelės ir viršutinio peilio, prilaikykite ją vietoje, kada nuleidžiate pėdelę pradėdami siūti.
5. Pasiūkite 2.5 cm, paslinkite grandinėlę į dešinę po viršutiniu peiliu. Siuvant grandinėlę nukirpkite.

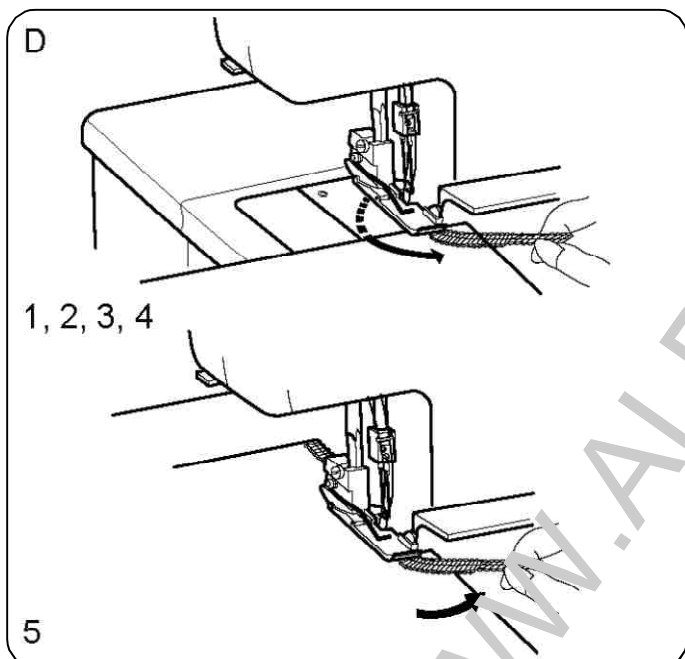

Siūlės pabaigoje

* Galima panaudoti tą patį būdą kaip ir „Siūlės pradžioje“, išskyrus punktą D, arba panaudokite sekantį būdą:

1. Pasiūkite siūlę su 1 dygsniu kabančiu nuo audinio krašto.
2. Pakelkite adatą ir pėdelę, atsargiai patempkite ir nuimkite siūlus nuo grandinėlės kaiščio.
3. Apverskite audinį blogąja puse į viršų.
4. Pasiūkite 2,5 cm, tada, pasukę kampu audinį, nuimkite jį.

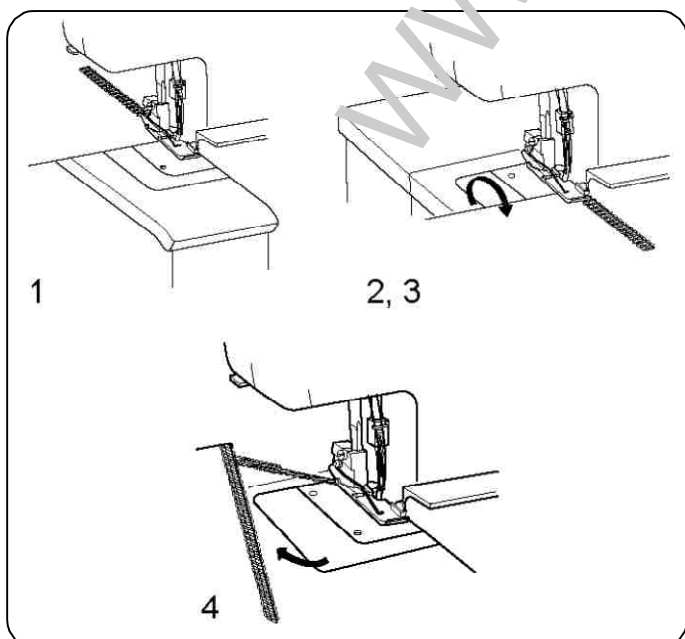

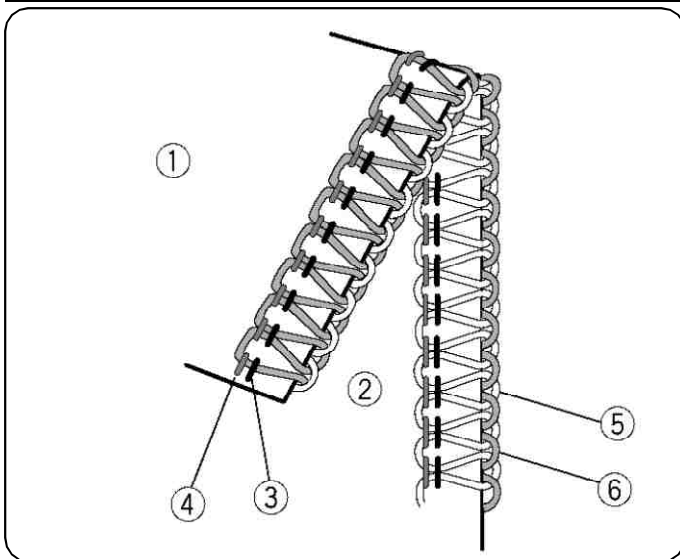

Siūlų įtempimas (4 siūlai)

Teisingas įtempimas

Paveiksluke iš kairės pavaizduota siūlė, kuri suformuota, esant teisingam siūlų įtempimui. Tačiau įtempimų nustatymai gali kisti priklausomai nuo naudojamų audinių tipų.

- ① Blogoji audinio pusė
- ② Geroji audinio pusė
- ③ Dešinės adatos siūlas
- ④ Kairės adatos siūlas
- ⑤ Viršutinio kilpiklio siūlas
- ⑥ Apatinio kilpiklio siūlas

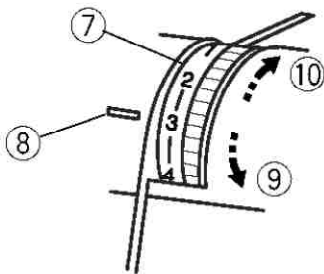

Siūlo įtempimų reguliavimas

* Visuose keturis įtempimo reguliavimo diskelius nustatykite ties atžyma „3“. Tada pasiūkite ir patikrinkite rezultatą.

Jeigu bandomoje siūlėje siūlų įtempimo balansas pasirodė nepatenkinamas, tai su diskelių pagalba reguliuokite siūlų įtempimą.

- ⑦ Siūlo įtempimo diskelis
- ⑧ Nustatymo atžyma
- ⑨ Atpalaiduoti
- ⑩ Labiau įtempti

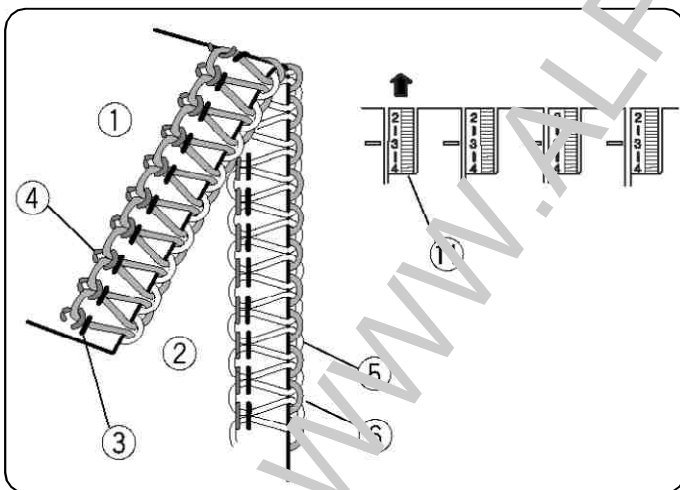

Kairės adatos siūlas per mažai įtemptas

Paveiksluke pavaizduotas rezultatas, kai kairės adatos įtempimas yra per mažas.

Veiksmas:

Padidinti kairės adatos siūlo įtempimą.

- ⑪ Kairės adatos siūlo įtempimo diskelis.

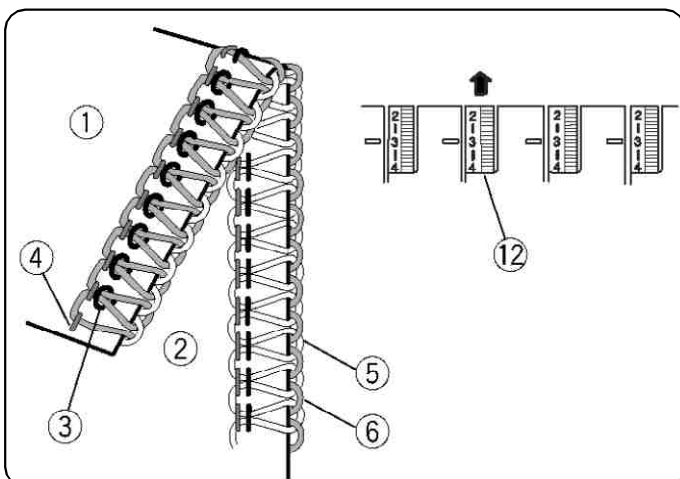

Dešinės adatos siūlas per mažai įtemptas

Paveiksluke pavaizduotas rezultatas, kai dešinės adatos įtempimas yra per mažas.

Veiksmas:

Padidinti dešinės adatos siūlo įtempimą.

- ⑫ Dešinės adatos siūlo įtempimo diskelis.

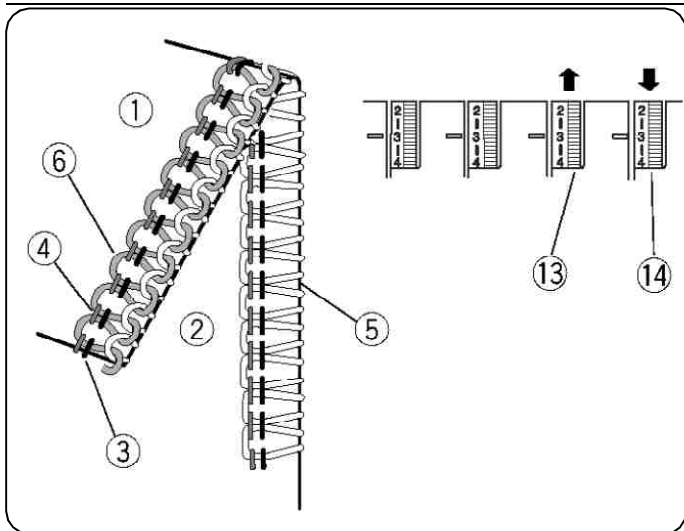

Nesubalansuotas kilpiklio siūlo įtempimas (1)

Paveiksliuke pavaizduotas rezultatas, kai yra per daug įtemptas apatinio kilpiklio siūlas arba per silpnai įtemptas viršutinio kilpiklio siūlas.

Veiksmas:

Atpalaiduoti apatinio kilpiklio siūlo įtempimą arba padidinti viršutinio kilpiklio siūlo įtempimą.

- ① Blogoji audinio pusė
- ② Geroji audinio pusė
- ③ Dešinės adatos siūlas
- ④ Kairės adatos siūlas
- ⑤ Viršutinio kilpiklio siūlas
- ⑥ Apatinio kilpiklio siūlas
- ⑬ Viršutinio kilpiklio siūlo įtempimo diskelis
- ⑭ Apatinio kilpiklio siūlo įtempimo diskelis

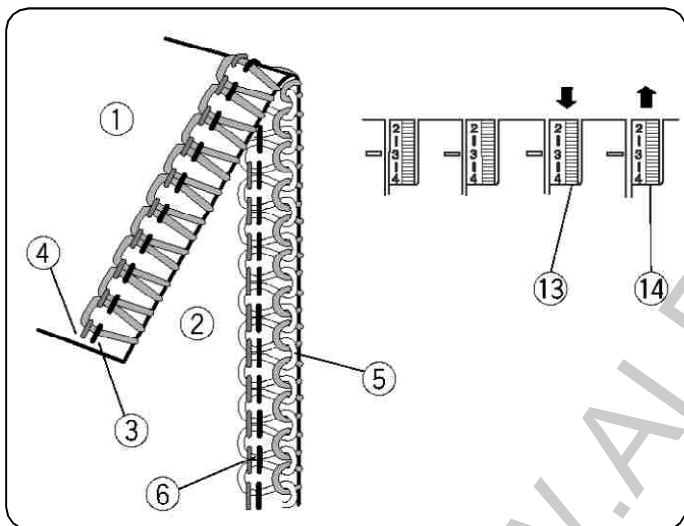

Nesubalansuotas kilpiklio siūlo įtempimas (2)

Paveiksliuke pavaizduotas rezultatas, kai yra per daug įtemptas viršutinio kilpiklio siūlas arba per silpnai įtemptas apatinio kilpiklio siūlas.

Veiksmas:

Atpalaiduoti viršutinio kilpiklio siūlo įtempimą arba padidinti apatinio kilpiklio siūlo įtempimą.

- ⑬ Viršutinio kilpiklio siūlo įtempimo diskelis
- ⑭ Apatinio kilpiklio siūlo įtempimo diskelis

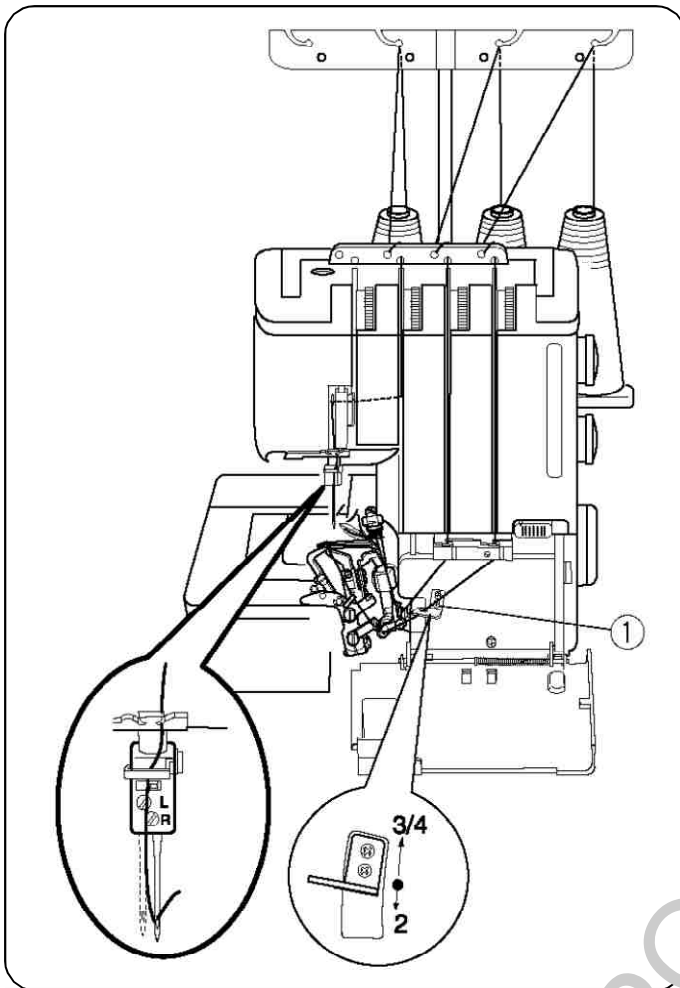

Siūlą įvėrimas į mašiną (3 siūlai)

Naudojant tikrai dešinę adatą (Paprastam apmėtimui su 3 siūlais)

Naudojant dešinę adatą, standartinis dygsnių plotis 3.5 mm
Paveiksliuke kairėje pavaizduota, kaip įverti siūlą į adatą.

PASTABA:

Užveržkite adatos vedžiotuvo varžtą toje pusėje, kurioje nenaudojama adata, kad nepamesti varžto.

- ① Keičiamas siūlkreipis

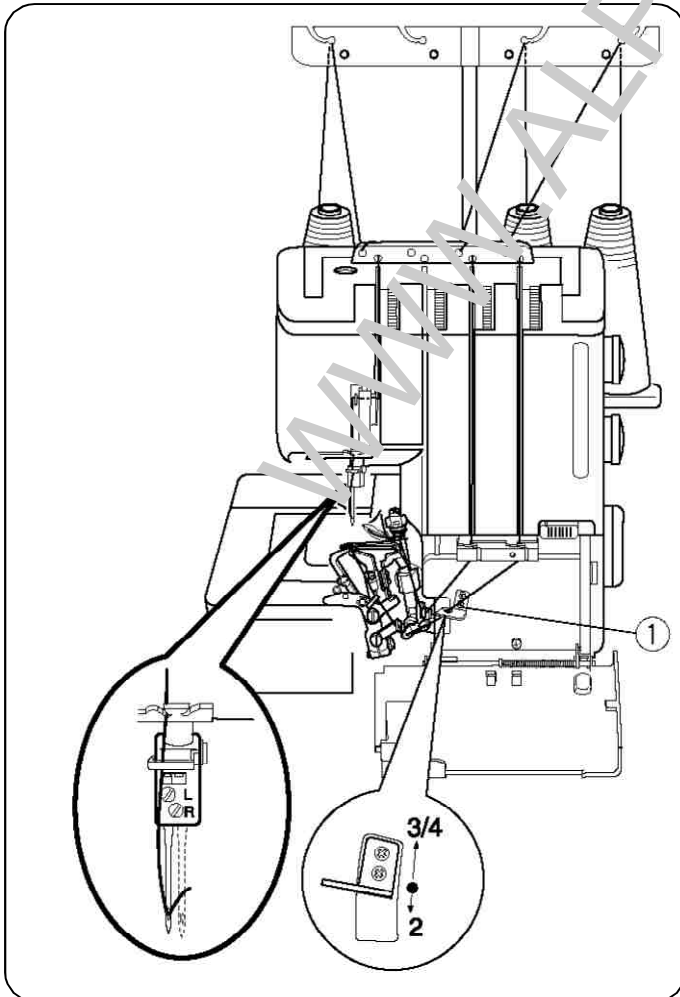

Naudojant tikrai kairę adatą (Paprastam apmėtimui su 3 siūlais)

Naudojant kairę adatą, standartinis dygsnių plotis 5.7 mm

Paveiksliuke kairėje pavaizduota, kaip įverti siūlą į adatą.

- ① Keičiamas siūlkreipis

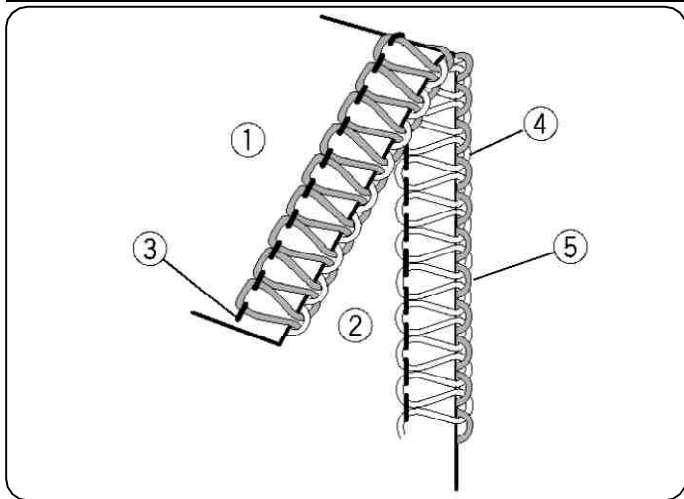

Siūlų įtempimas (3 siūlai)

Teisingas įtempimas

Paveiksluke iš kairės pavaizduota siūlė, kuri suformuota, esant teisingam siūlų įtempimui. Tačiau įtempimų nustatymai gali kisti priklausomai nuo naudojamų audinių tipų.

- ① Blogoji audinio pusė
- ② Geroji audinio pusė
- ③ Dešinės arba kairės adatos siūlas
- ④ Viršutinio kilpiklio siūlas
- ⑤ Apatinio kilpiklio siūlas

Siūlo įtempimų reguliavimas

* Visus tris įtempimo reguliavimo diskelius nustatykite ties atžyma „3“. Tada pasiūkite ir patikrinkite rezultatą.

Jeigu bandomoje siūlėje siūlų įtempimo balansas pasirodė nepatenkinamas, tai su diskelių pagalba reguliuokite siūlų įtempimą.

- ⑥ Siūlo įtempimo diskelis
- ⑦ Nustatymo atžyma
- ⑧ Atpalaiduoti
- ⑨ Labiau įtempti

Adatos siūlas per mažai įtemptas

Paveiksluke pavaizduotas rezultatas, kai kairės adatos įtempimas yra per mažas.

Veiksmas:

Padidinti adatos siūlo įtempimą.

- ⑩ Kairės adatos siūlo įtempimo diskelis.
- ⑪ Dešinės adatos siūlo įtempimo diskelis.

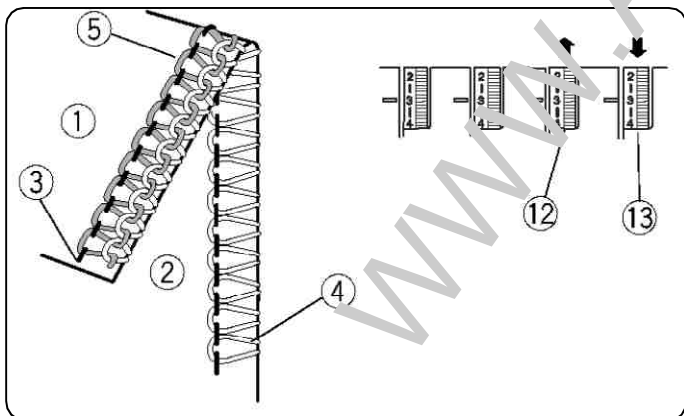
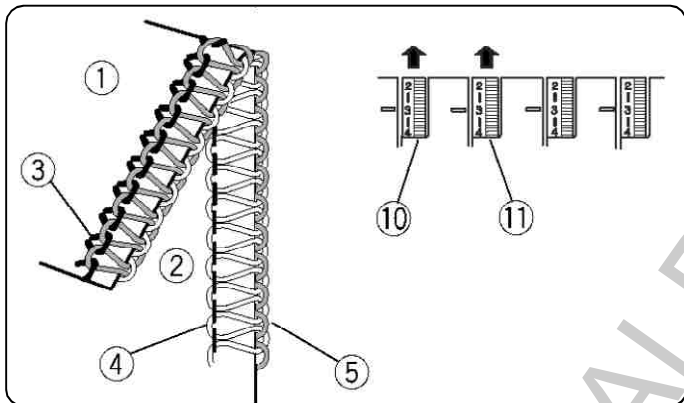

Nesubalansuotas kilpiklio siūlo įtempimas (1)

Paveiksluke pavaizduotas rezultatas, kai yra per daug įtemptas apatinio kilpiklio siūlas arba per silpnai įtemptas viršutinio kilpiklio siūlas.

Veiksmas:

Atpalaiduoti apatinio kilpiklio siūlo įtempimą arba padidinti viršutinio kilpiklio siūlo įtempimą.

- ⑫ Viršutinio kilpiklio siūlo įtempimo diskelis
- ⑬ Apatinio kilpiklio siūlo įtempimo diskelis

Nesubalansuotas kilpiklio siūlo įtempimas (2)

Paveiksluke pavaizduotas rezultatas, kai yra per daug įtemptas viršutinio kilpiklio siūlas arba per silpnai įtemptas apatinio kilpiklio siūlas.

Veiksmas:

Atpalaiduoti viršutinio kilpiklio siūlo įtempimą arba padidinti apatinio kilpiklio siūlo įtempimą.

- ⑫ Viršutinio kilpiklio siūlo įtempimo diskelis
- ⑬ Apatinio kilpiklio siūlo įtempimo diskelis

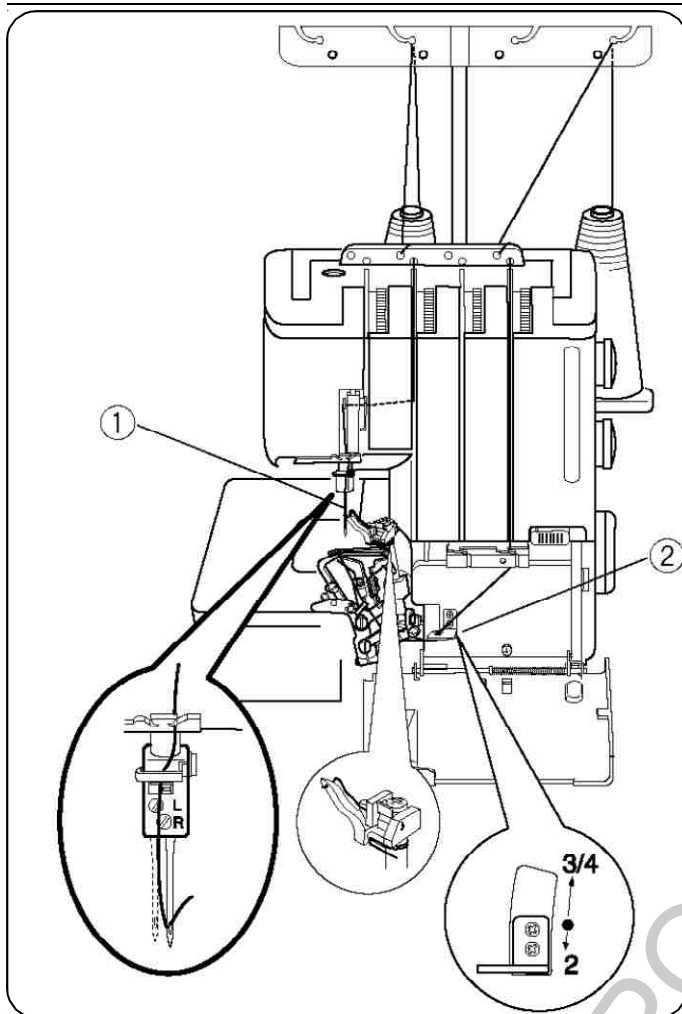

Siūlų įvėrimas į mašiną (2 siūlai)

Naudojant tiktai dešinę adatą (Paprastam apmėtimui su 2 siūlais)

Naudojant dešinę adatą, standartinis dygsnių plotis 3.5 mm.

Paveiksliuke kairėje pavaizduota, kaip įverti siūlą į adatą.

PASTABA:

Užveržkite adatos vedžiotuvo varžtą toje pusėje, kurioje nenaudojama adata, kad nepamesti varžto.

- ① Platintuvas
- ② Keičiamas siūlkreipis: 2

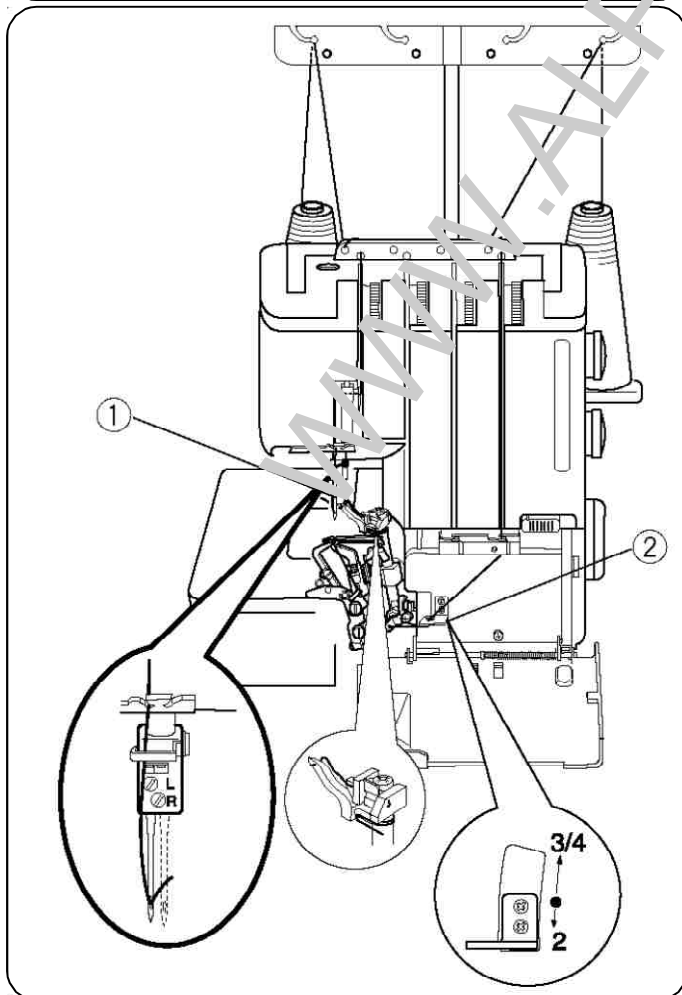

Naudojant tiktai kairę adatą (Paprastam apmėtimui su 2 siūlais)

Naudojant kairę adatą, standartinis dygsnių plotis 5.7 mm

Paveiksliuke kairėje pavaizduota, kaip įverti siūlą į adatą.

- ① Platintuvas
- ② Keičiamas siūlkreipis: 2

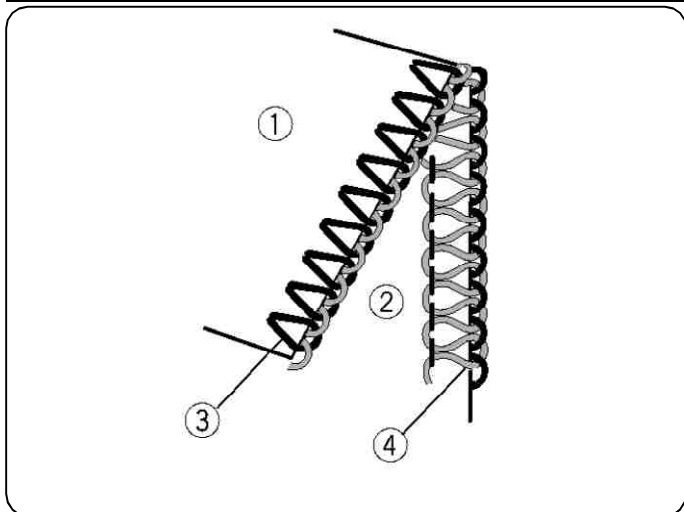

Siūlų įtempimas (2 siūlai)

Teisingas įtempimas

Paveiksliuke iš kairės pavaizduota siūlė, kuri suformuota, esant teisingam siūlų įtempimui. Tačiau įtempimų nustatymai gali kisti priklausomai nuo naudojamų audinių tipų.

- ① Blogoji audinio pusė
- ② Geroji audinio pusė
- ③ Dešinės arba kairės adatos siūlas
- ④ Apatinio kilpiklio siūlas

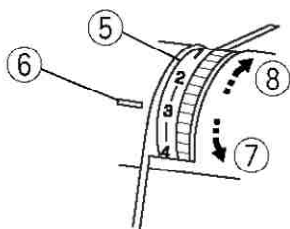

Siūlo įtempimų reguliavimas

* Du įtempimo reguliavimo diskelius nustatykite ties atžyma „3“. Tada pasiūkite ir patikrinkite rezultatą.

Jeigu bar domoje siūlėje siūlų įtempimo balansas pasirodė nepatenkinamas, tai su diskelių pagalba reguliuokite siūlų įtempimą.

- ⑤ Siūlo įtempimo diskelis
- ⑥ Nustatymo atžyma
- ⑦ Atpalaiduoti
- ⑧ Labiau įtempti

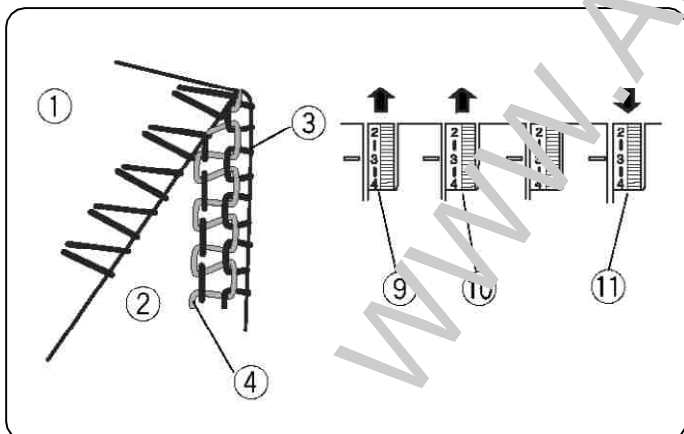

Nesubalansuotas adatos siūlo arba kilpiklio siūlo įtempimas (1)

Paveiksliuke pavaizduotas rezultatas, kai yra per daug įtemptas apatinio kilpiklio siūlas arba per silpnai įtemptas adatos siūlas.

Veiksmas:

Atpalaiduoti apatinio kilpiklio siūlo įtempimą arba padidinti adatos siūlo įtempimą.

- ⑨ Kairės adatos siūlo įtempimo diskelis
- ⑩ Dešinės adatos siūlo įtempimo diskelis
- ⑪ Apatinio kilpiklio siūlo įtempimo diskelis

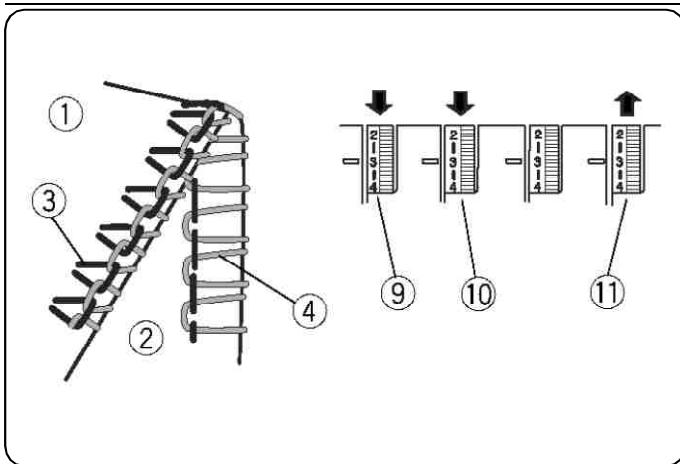

Nesubalansuotas adatos siūlo arba kilpiklio siūlo įtempimas (2)

Paveiksliuke pavaizduotas rezultatas, kai yra per daug įtemptas adatos siūlas ir / arba per silpnai įtemptas apatinio kilpiklio siūlas

Veiksmas:

Atpalaiduoti adatos siūlo įtempimą arba padidinti apatinio kilpiklio siūlo įtempimą.

- ⑨ Kairės adatos siūlo įtempimo diskelis
- ⑩ Dešinės adatos siūlo įtempimo diskelis
- ⑪ Apatinio kilpiklio siūlo įtempimo diskelis

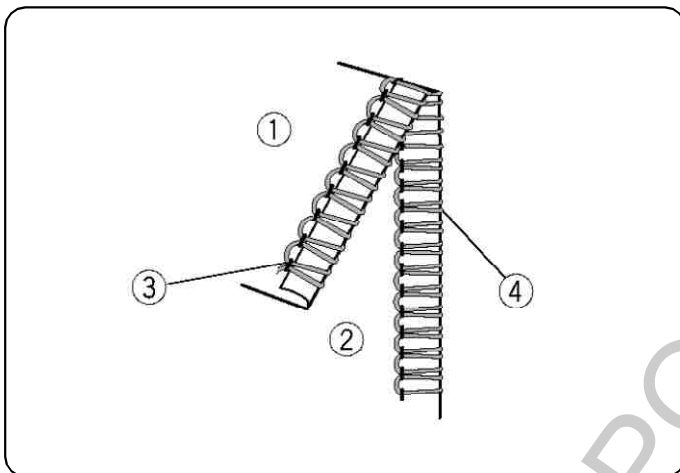

Teisingas įtempimas siūlėms voleliu

* Paveiksliuke kairėje pavaizduota siūlė, kuri atlieka, esant teisingam siūlų įtempimui.

Keičiamą siūlkreipį nustatykite apatinėje padėtyje.

Viši šiti nustatymai tokie pat kaip atliekant 3-jų siūlų siūlę voleliu (žiūr.35 pusl.)

Tačiau įtempimo nustatymai gali kisti priklausomai nuo audinio tipo ir naudojamų siūlų.

Atlikite bandomąją siūlę ant tokio paties audinio atraižos ir tokiais pačiais siūlais, su kuriais norite pasiekti geriausią rezultatą. Esant būtinumui, suderinkite įtempimą.

- ① Blogoji audinio pusė
- ② Geroji audinio pusė
- ③ Adatos siūlas
- ④ Apatinio kilpiklio siūlas

Adatų ir siūlų tarpusavio ryšys

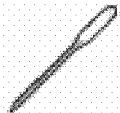
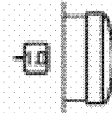
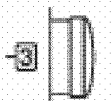
Audinio tipas		Siūlo tipas	Adata	Dygsnio ilgis	Diferencialinis audinio padavimas
					
Lengvi	Organza Žoržetas Batistas Krepdešinas Pamušalinis audinys	Medvilnė Nr.80-100 Šilkas Nr.80-100 Sintetika Nr.80-100	HA-1 SP No.11	2.0-3.0	0.5-1.0
Vidutiniai	Medvilnė, linas, paprasti audiniai	Medvilnė Nr.60-100 Šilkas Nr.60-100 Sintetika Nr.60-100	HA-1 SP No. 11 — 14	2.5-3.5	1.0
Sunkūs	Tvidas, džinsas, paltinis storas audinys	Medvilnė Nr.50-60 Šilkas Nr.50-60 Sintetika Nr.50-60	HA-1 SP No. 14	3.0-5.0	1.0
Mezginiai	Megzta medžiaga	Medvilnė Nr.60-80 Sintetika Nr.60-80 Putlusis nailonas (kilpikliui) Putlusis poliesteris (kilpikliui)	HA-1 SP No. 11 — 14	2.5-4.0	1.0-2.2

* Kaip reguliuoti dygsnio ilgį ir diferencialinį audinio padavimą žiūr. 11 pusl.

PASTABA: Jūsų overlokas dirba su standartinėmis siuvimo adatomis (HA-1, Nr.8, Nr.11).

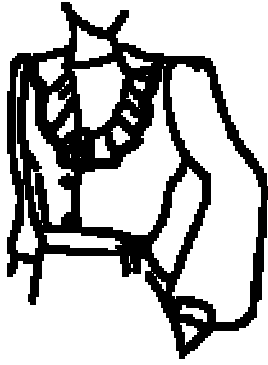

PALENKIMO SIŪLĖ VOLELIU, PICOT APKRAŠTAVIMAS IR SIAURAS PALENKIMAS

Mašinos nustatymas, siūlas, audinys ir įtempimo relė įtempimas gali kisti priklausomai nuo audinio tipo ir storio, o taip pat nuo naudojamo siūlo.

	Siūlė voleliu	Picot kraštavimas	Siauras palenkimas
Dygsnio ilgis			
Diferencialinis audinio padavimas			
Adatos plokštelės nustatymo varžtas			
Adata	Naudokite dešinę adatą: HA-1 SP Nr.11		
Siūlas adatai	Sintetika: Nr.80-100		
Viršutinio ir apatinio kilpiklių siūlai	Putlusis nailonas, putlusis poliesteris, Sintetika: Nr.80-100	Sintetika: Nr.60-100 Silkas: Nr.50-100	Putlusis nailonas, putlusis poliesteris, Sintetika: Nr.80-100
Audinys	Lengvieji audiniai kaip organza, krepdešinas, batistas ir žoržetas		
Apatinio kilpiklio pirminio įtempimo perjungėjas			
Keičiamas siūlėkrepis			
Standartiniai įtempimų nustatymai			
Teisingas siūlo įtempimas	<p>Blogoji audinio pusė Apatinio kilpiklio siūlas Geroji audinio pusė Adatos siūlas Viršutinio kilpiklio siūlas</p>	<p>Blogoji audinio pusė Apatinio kilpiklio siūlas Geroji audinio pusė Adatos siūlas Viršutinio kilpiklio siūlas</p>	<p>Blogoji audinio pusė Apatinio kilpiklio siūlas Geroji audinio pusė Adatos siūlas Viršutinio kilpiklio siūlas</p>

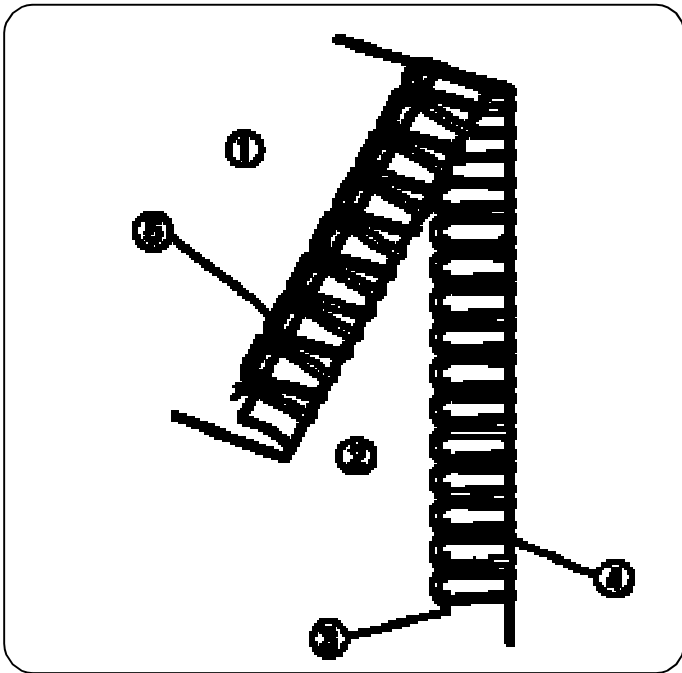

Siūlo įtempimas

Siūlei voleliu ir picot kraštavimui

Teisingas įtempimas

Paveiksluke iš kairės pavaizduota siūlė, kuri suformuota, esant teisingam siūlų įtempimui. Tačiau įtempimų nustatymai gali kisti priklausomai nuo naudojamų audinių tipų.

- ① Blogoji audinio pusė
- ② Geroji audinio pusė
- ③ Dešinės adatos siūlas
- ④ Viršutinio kilpiklio siūlas
- ⑤ Apatinio kilpiklio siūlas

Siūlo įtempimų reguliavimas

1. Visus įtempimo reguliavimo diskelius nustatykite kaip pavaizduota 34 pusl..
2. Tada pasukite ir patikrinkite rezultatą.
3. Jeigu bendroje siūlėje siūlų įtempimo balansas pasirodė nepatenkinamas, tai su diskelių pagalba reguliuokite siūlų įtempimą.

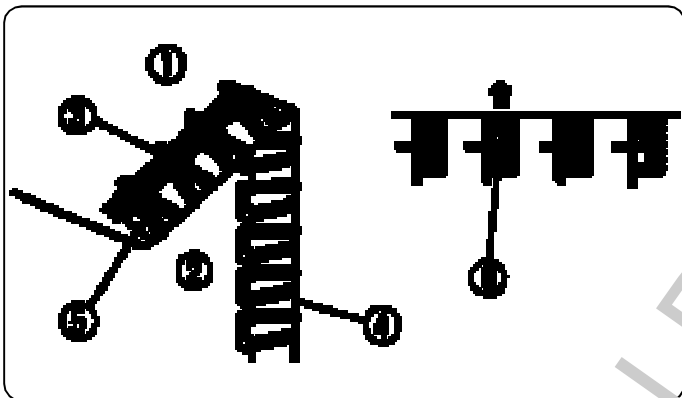

Dešinės adatos siūlo įtempimas per mažas

Paveiksluke pavaizduota siūlė, kai dešinės adatos siūlas per mažai įtemptas.

Veiksmas:

Padidinti dešinės adatos siūlo įtempimą

- ⑥ Dešinės adatos siūlo įtempimo diskelis

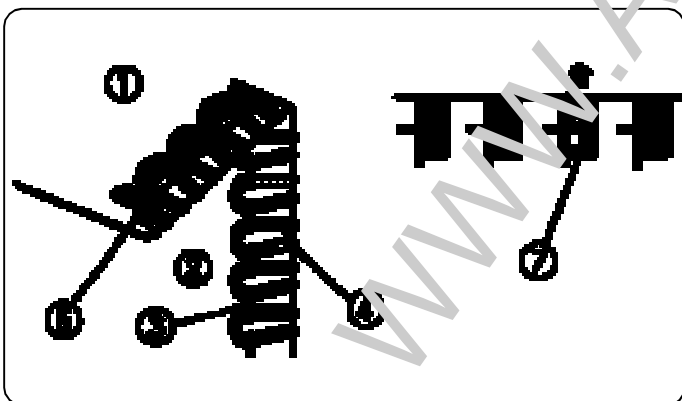

Viršutinio kilpiklio siūlo įtempimas per mažas

Paveiksluke pavaizduota siūlė, kai viršutinio kilpiklio siūlas per mažai įtemptas.

Veiksmas:

Padidinti viršutinio kilpiklio siūlo įtempimą

- ⑦ Viršutinio kilpiklio siūlo įtempimo diskelis

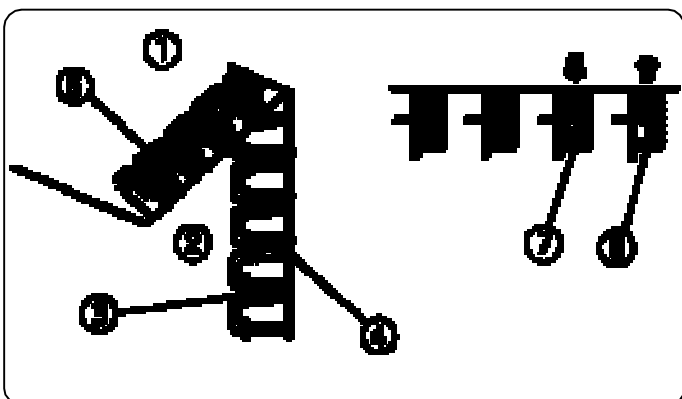

Nesubalansuotas kilpiklio siūlo įtempimas

Paveiksluke pavaizduota siūlė, kai yra per daug įtemptas viršutinio kilpiklio siūlas arba per silpnai įtemptas apatinio kilpiklio siūlas.

Veiksmas:

Atpalaiduoti viršutinio kilpiklio siūlo įtempimą arba padidinti apatinio kilpiklio siūlo įtempimą

- ⑦ Viršutinio kilpiklio siūlo įtempimo diskelis
- ⑧ Apatinio kilpiklio siūlo įtempimo diskelis

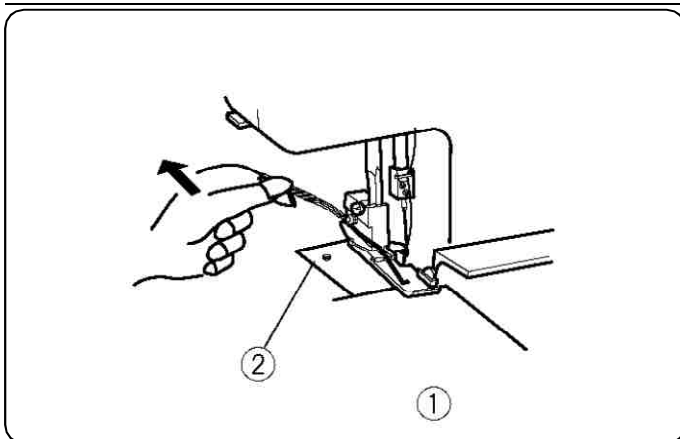

Norint pasiekti geriausių rezultatų

Palenkimo siūlė voleliu

Pradedant ir užbaigiant siuvimą lengvai patempkite siūlų grandinėlę atgal.

- ① Audinys
- ② Siūlų grandinėlė

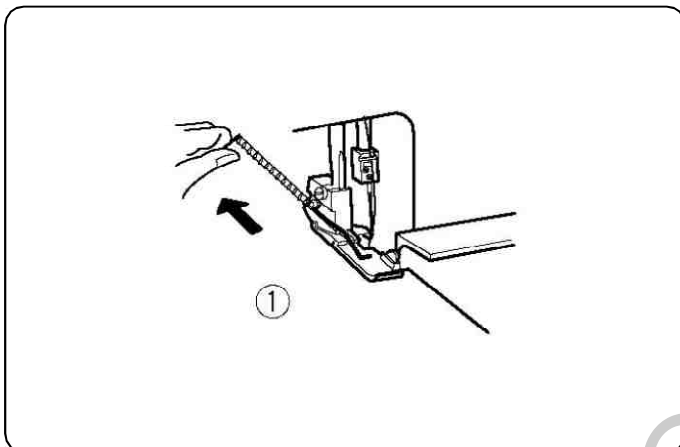

Picot kraštavimas

Siuvant lengvai patempkite audinį atgal

- ① Audinys

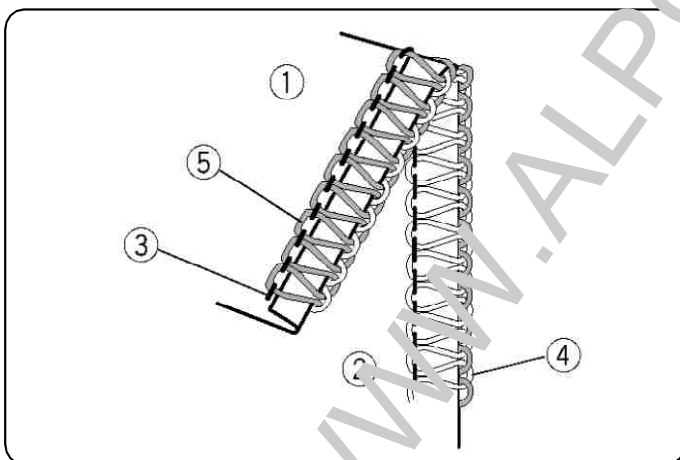

Siauram palenkimui

Teisingas įtempimas

Paveiksliuke iš kairės pavaizduota siūlė, kuri suformuota, esant teisingam siūlų įtempimui.

- ① Blogoji audinio pusė
- ② Geroji audinio pusė
- ③ Dešinės adatos siūlas
- ④ Viršutinio kilpiklio siūlas
- ⑤ Apatinio kilpiklio siūlas

* Nustatymų pakeitimui, žiūr. 30 pusl.

DEKORATYVINIS SIUVIMAS

- * Teisingai nustatant siūlų įtempimą, žiūr.28, 29, 31 pusl.
- * Kad pasiekti geresnių rezultatų, pradedant ir užbaigiant siuvimą lengvai patempkite siūlų grandinėlę atgal.

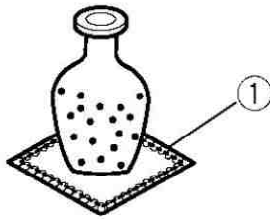

- ① Krašto apmėtimas

Siūlas ir audinys

Audinys	Siūlas	
Nuo vidutinių iki sunkių	Adatų siūlai	Sintetika: Nr.60-80 Šilkas: Nr.50-80
	Viršutinio kilpiklio siūlai	Susuktas siūlas kilpoms Lengvi vilnoniai siūlai
	Apatinio kilpiklio siūlai	Sintetika: Nr.60-80 Šilkas: Nr.50-80

Mašinos nustatymas

- ① Adatos plokštelės nustatymo rankenėlė: S
- ② Viršutinis peilis: Pakeltas
- ③ Apatinio kilpiklio pirminio įtempimo perjungiklis: STD
- ④ Keičiamas siūlkreipis: 3/4

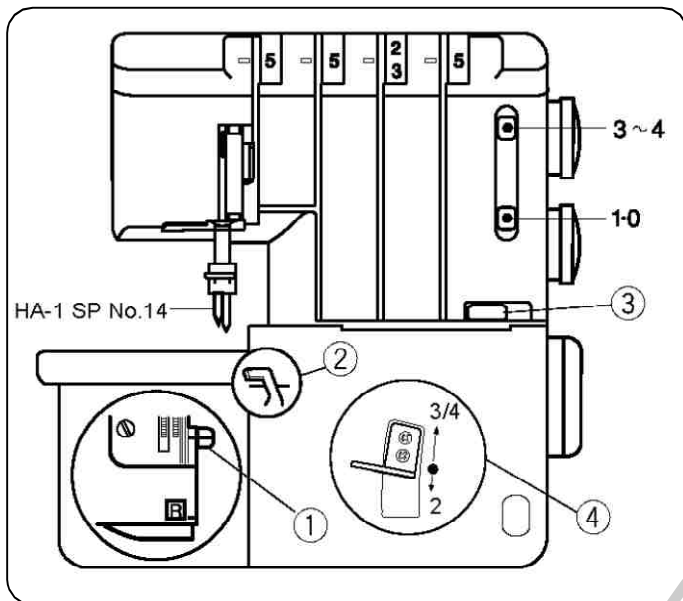

RAUKINUKAI

- * Teisingai nustatant siūlų įtempimą, žiūr.30, 31, 33 pusl.

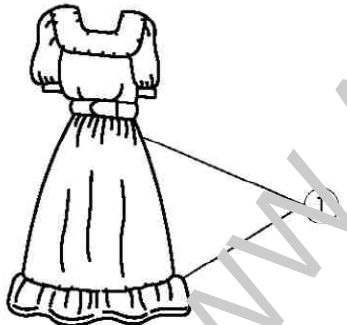

- ① Raukinukai

Siūlas ir audinys

Audinys	Siūlas	
Nuo lengvų iki vidutinių austinių medžiagų	Adatų siūlai	Sintetika: Nr.60-80 Šilkas: Nr.50-80
	Viršutinio kilpiklio siūlai	Sintetika: Nr.60-80 Šilkas: Nr.50-80
	Apatinio kilpiklio siūlai	Sintetika: Nr.60-80 Šilkas: Nr.50-80

Mašinos nustatymas

- ① Adatos plokštelės nustatymo rankenėlė: S
- ② Viršutinis peilis: Pakeltas
- ③ Apatinio kilpiklio pirminio įtempimo perjungiklis: STD
- ④ Keičiamas siūlkreipis: 3/4

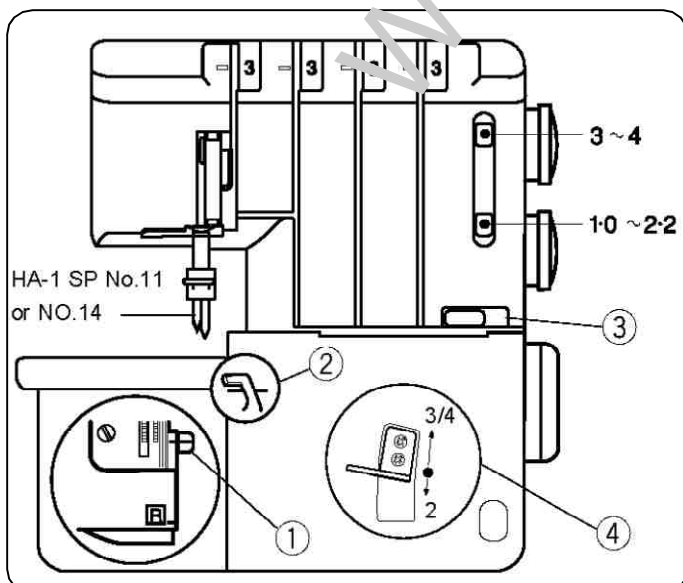

SMULKIOS KLOSTĖS

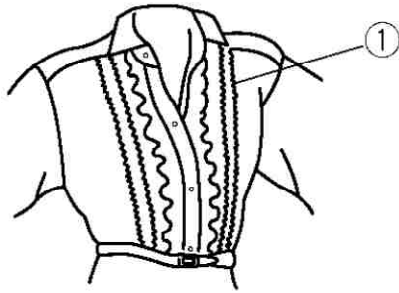

* Siūlų įtempimo balanso reguliavimui (siauros palenkimo siūlės) žiūr. 36 pusl.

① Smulkios klostės

Siūlas ir audinys

Audinys	Siūlas	
Nuo lengvų iki vidutinių medžiagų	Dešinės adatos siūlai	Sintetika: Nr.60-80 Šilkas: Nr.50-80
	Viršutinio kilpiklio siūlai Apatinio kilpiklio siūlai	Sintetika: Nr.60-100 Šilkas: Nr.50-100

Mašinos nustatymas

- ① Išimkite kairę adatą
- ② Adatos plokštelės nustatymo rankenėlė: R
- ③ Viršutinis peilis: Nuleistas
- ④ Apatinio kilpiklio pirminio įtempimo perjungiklis: STD
- ⑤ Keičiamas siūlkreipis: $\frac{3}{4}$

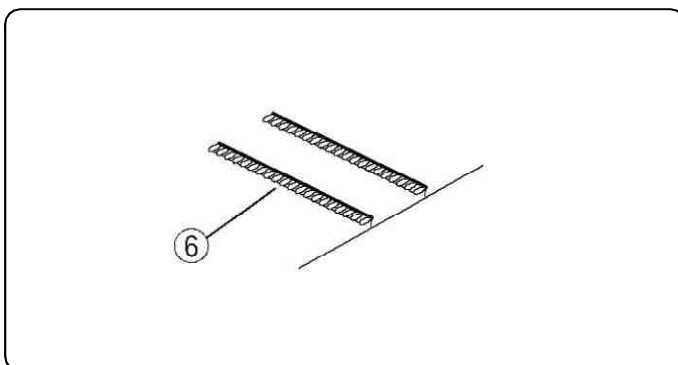
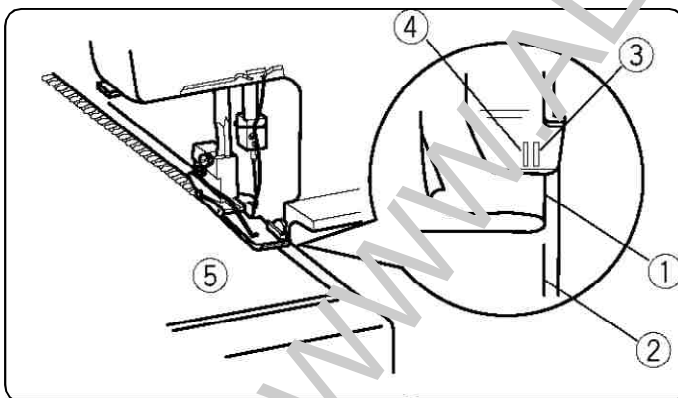
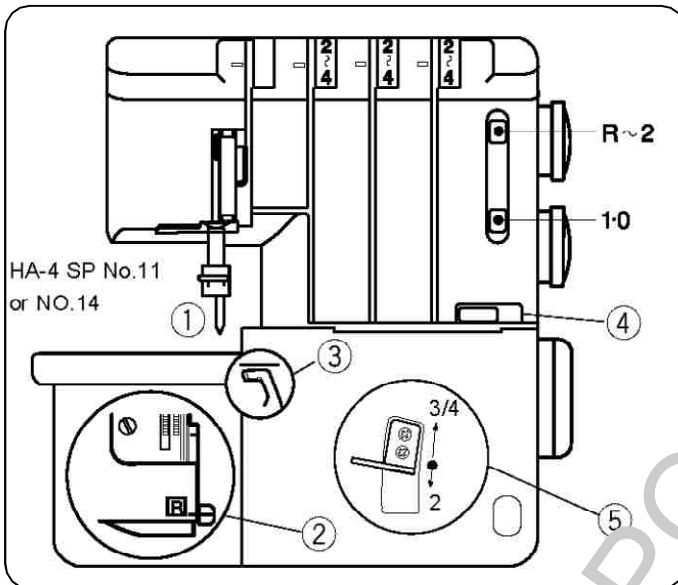

Siuvimas

Išjunkite maitinimą
Išimkite kairę adatą
Atjunkite viršutinį peilį
Įjunkite maitinimą, nusiūkite palenktą kraštą, vedant jį pagal kreipiančiąją liniją.

- ① Sulenktas kraštas
- ② Kreipiančioji linija ant adatos plokštelės
- ③ Dešinės adatos padėties linija ant prispaudimo pėdelės
- ④ Kairės adatos padėties linija ant prispaudimo pėdelės
- ⑤ Geroji medžiagos pusė

Atlenkite klostę ir išlyginkite (supresuokite) ją į vieną pusę.

PASTABA: Užbaigus siūti gražinkite viršutinį peilį į pirmąją padėtį.

⑥ Smulkios klostės

MAŠINOS PRIEŽIŪRA

Viršutinio peilio keitimas

Kad nuimti:

1. Išjunkite mašinos maitinimą ir ištraukite kištuką iš tinklo rozetės.
2. Atidarykite šoninį dangtelį ir kilpiklių dangtelį
3. Pasukite į save smagrą, kad viršutinis peilis pakiltų į viršutinę padėtį.
4. Atsukite šešiakampį varžtą ir nuimkite peilį.

Kad uždėti:

1. Naują peilį įstatyti į išėmą peilio laikiklyje ir stabdiklyje.
Tuomet lengvai užveržkite šešiakampį varžtą.
2. Pasukite smagrą, kad peilis užimtų apatinę padėtį.
Atpažindukite šešiakampį varžtą, sureguliuokite viršutinio peilio padėtį taip, kad viršutinio peilio kraštas būtų užėjęs 0.8 – 1.5 mm ant apatinio peilio krašto, kaip parodyta paveiksliuke
3. Uždarykite šoninį dangtelį ir kilpiklių skyriaus dangtelį.

- ① Viršutinis peilis
- ② Šešiakampis varžtas
- ③ Stabdiklis
- ④ Apatinis peilis

Valymas aplink viršutinį peilį

1. Atjunkite maitinimą ir ištraukite kištuką iš tinklo rozetės
2. Atidarykite kilpiklių skyriaus dangtelį.
Su šepetėliu dulkėms valyti ištraukite gabaliukus audinio ir siūlgalius.

- * Valymui aplink viršutinį peilį ir audinio kreiptuvus galima naudoti dulkių siurbį.
- * Apatinis peilis gali normaliai veikti vienerius metus. Tačiau jeigu po peiliu patektų segtukas arba kitoks kietas daiktas, tai tuomet prireiktų keisti abu peilius - viršutinį ir apatinį.

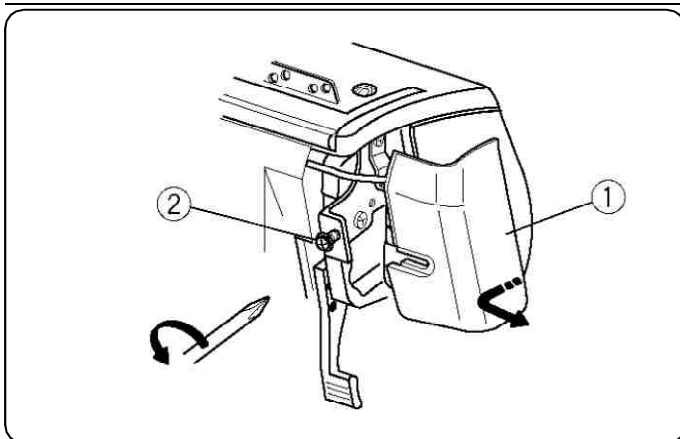

Lemputės keitimas

1. Išjunkite mašinos maitinimą ir ištraukite kištuką iš tinklo rozetės.
2. Atsukite priekinės panelės tvirtinimo varžtą. Nuimkite priekinę panelę.

- ① Priekinė panelė
- ② Tvirtinimo varžtas

Kad išimti lempuotę:

Pastumkite aukštyn ir pasukite į kairę.

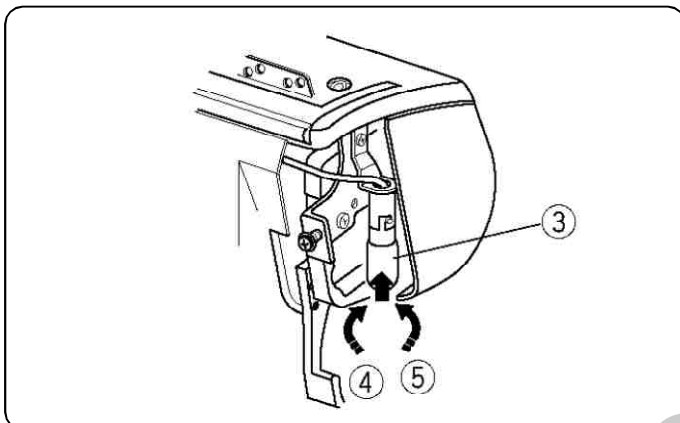

Kad įdėti naują:

Pastumkite aukštyn ir pasukite į dešinę.

Uždėkite priekinę panelę ir įsukite tvirtinimo varžtą.

- ③ Lempuotė
- ④ Kad išimti
- ⑤ Kad įdėti

PASTABA

- * Maksimalus mašinoje naudojamas lempuotės galios galingumas 15 W.
- * Lempuotė gali būti karšta. Keičiant būkite atsargūs.

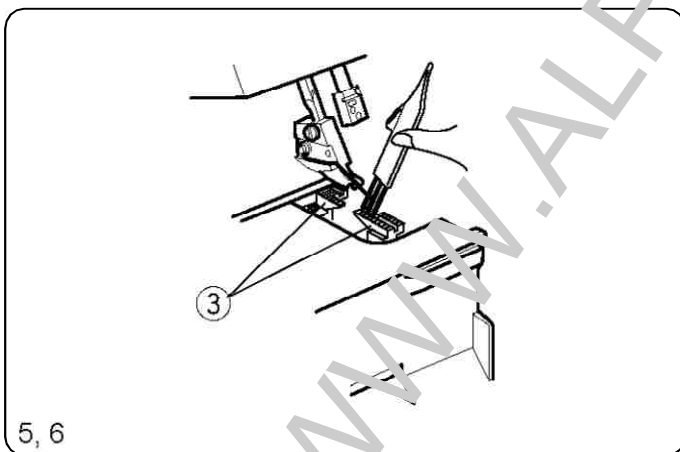

5, 6

Audinio padavimo dantukų valymas

1. Išjunkite mašinos maitinimą ir ištraukite kištuką iš tinklo rozetės.
2. Atidarykite šoninį dangtelį ir kilpiklių skyriaus dangtelį.
3. Nuimkite adatą ir prispaudimo pėdelę.
4. Atsukite adatos plokštelės fiksavimo varžtą ir nuimkite adatos plokštelę.

- ① Adatos plokštelė
- ② Adatos plokštelės fiksavimo varžtas

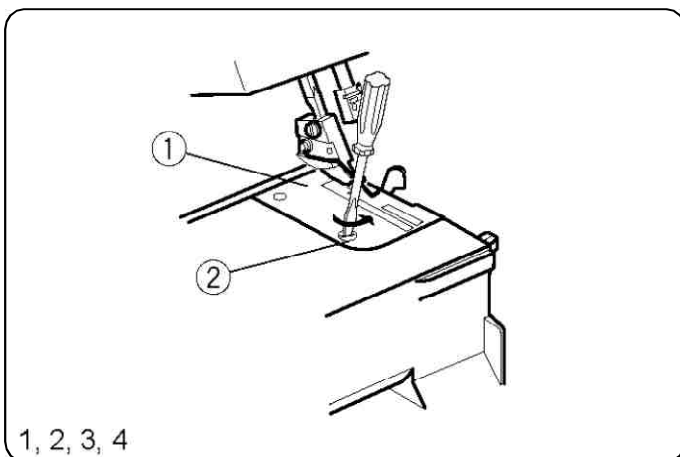

1, 2, 3, 4

5. Šepetėliu apvalykite padavimo dantukus, galima naudoti dulkių siurbį.
6. Iš naujo pastatykite į vietas adatos plokštelę, prispaudimo pėdelę ir adatą. Uždarykite šoninį ir kilpiklių skyriaus dangtelius.

- ③ Medžiagos padavimo dantukai.

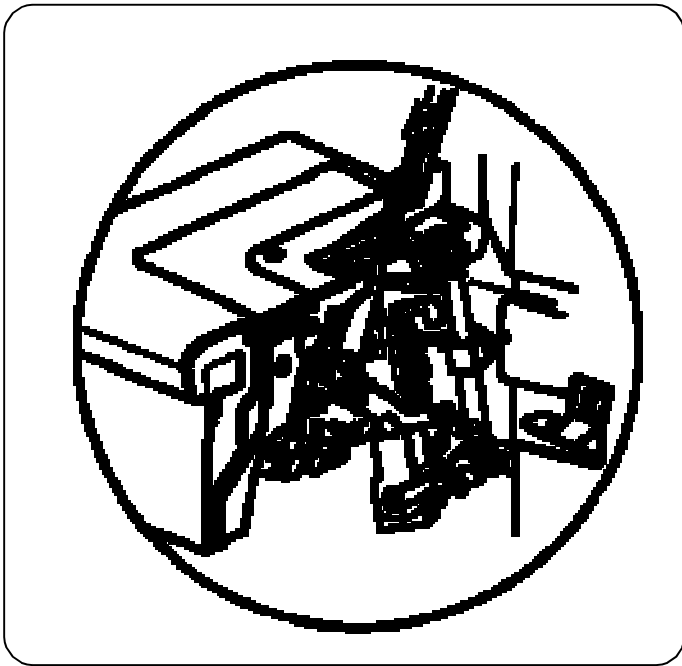

Mašinos tepimas

Pakanka įlašinti po keletą lašų kokybiškos alyvos į mašinos dalis, nurodytas rodyklėmis.

Normaliai eksploatuojant, mašiną rekomenduojame tepti vieną kartą per savaitę ir kas dešimt valandų, eksploatuojant nepertraukiamai.

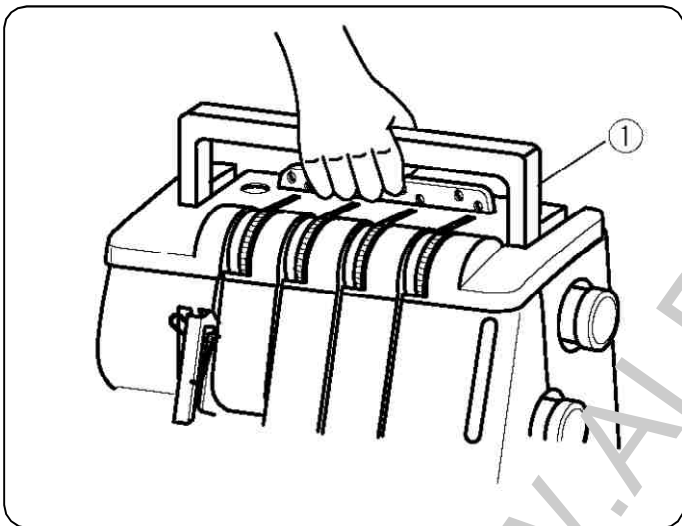

Mašinos pėnešimas

Kai reikia nešti mašiną, pakelkite rankenėlę, kaip parodyta paveiksliuke.

① Rankenėlė

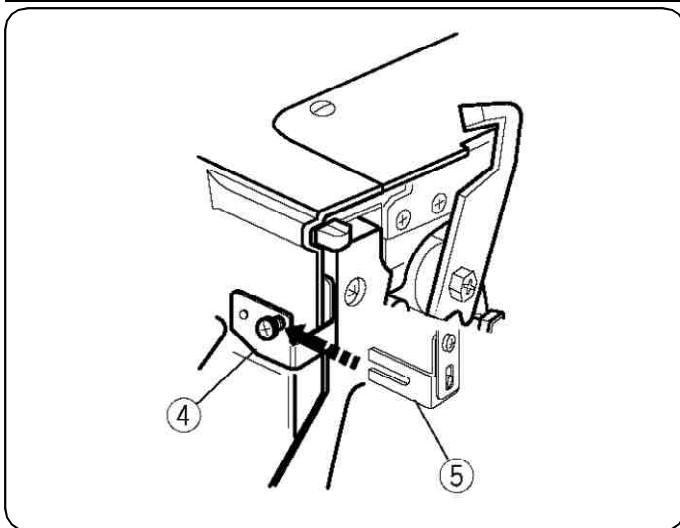

Papildomų įrenginių montажinė plokštė

Ši plokštė turi būti sumontuota, jeigu naudojate tokius papildomus parinktinus įrenginius:

- Ornamentų prisiuvimo pėdelė
- Raukinukų pėdelė
- Elastinės juostelės prisiuvimo pėdelė
- Gaminio kreiptuvas

Papildomų įrenginių montажinės plokštės nustatymas

1. Nuimkite papildomą staliuką.
2. Užpakalinę plokštės dalį pilnai įstatykite į išpjovą šoninėje panelėje pagal viršutinį kraštą.
3. Atpalaiduokite varžtą ir iš dešinės įstatykite įrenginį. Užveržkite varžtą, kad fiksuoti įrenginį.
4. Esant būtinumui, uždėkite papildomą staliuką.

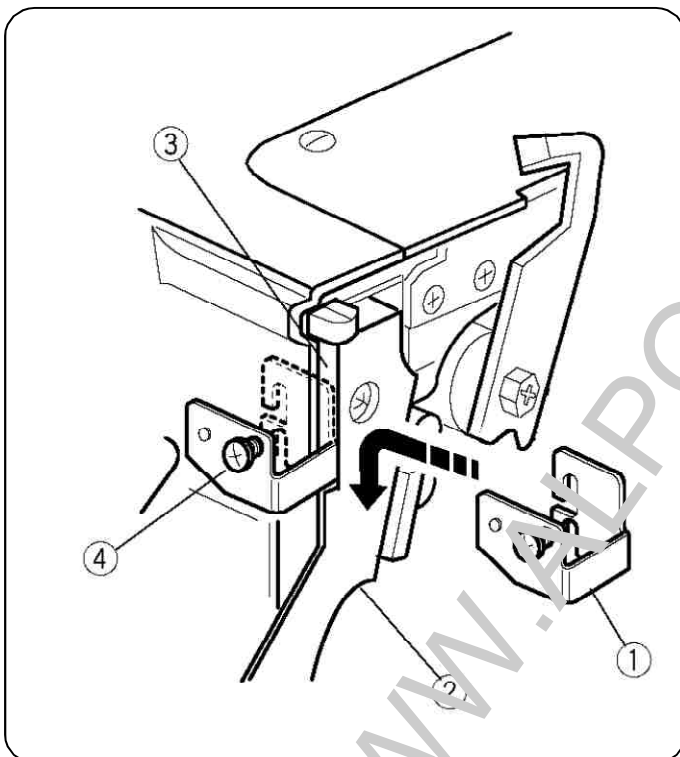

- ① Montažinė plokštė-laikiklis
- ② Šoninė panelė
- ③ Išpjova
- ④ Tvirtinimo varžtas
- ⑤ Įtaisas

Susipažinkite su kiekvieno statomo įtaiso instrukcija.

Jeigu montажinė plokštė sumontuota ant mašinos, tai atidarant kilpiklių skyriaus dangtelį, būtinai nustumkite jį pilnai į dešinę.

Kaip nuimti montажinę plokštę

1. Nuimkite papildomą staliuką.
2. Atpalaiduokite tvirtinimo varžtą ir nuimkite įtaisą.
Lengvai užveržkite tvirtinimo varžtą.
3. Patraukite įtaisų montажinę plokštę aukštin, kad atkabinti ją, nuimkite ją dešinėn.

Gedimai ir jų šalinimas

Gedimas	Galimas gedimas	Pastaba
Netolygiai paduodamas audinys	1.Padavimo dantukai užsiteršę dulkėmis 2.Pakelta prispaudimo pėdelė	Žiūr. 41 pusl. Nuleiskite prispaudimo pėdelę
Lūžinėja adatos	1.Neteisingai įstatyta adata 2.Adata atbuko arba sulinko 3.Stipriai tempiasi audinys	Žiūr.6 pusl Žiūr. 6 pusl. Netraukite stipriai audinio
Trūkinėja siūlas	1.Mašinoje neteisingai įvertas siūlas 2.Perdaug įtempti adatų arba kilpiklių siūlai. 3.Neteisingai įstatyta adata 4.Adata atbuko arba sulinko	Žiūr. pusl.14-24, 31 ir 33 Žiūr.pusl.29, 30, 32, 34, 35 ir38 Žiūr. 6 pusl Žiūr. 6 pusl.
Praleidžiami dygsniai	1.Adata atbuko arba sulinko 2.Mašinoje neteisingai įverti siūlai 3.Neteisingai įstatyta adata	Žiūr. 6 pusl. Žiūr. pusl.14-24, 31 ir 33 Žiūr. 6 pusl.
Netvarkinga negraži siūlė	1.Neteisingai nustatyta adata ir kilpiklių siūlai 2.Mašinoje neteisingai įverti siūlai 3.Adata ir/arba siūlas neatitinka siuvamai medžiagai 4.Siūlas nepraeina pro įtempimo diskelius	Žiūr.pusl.29, 30, 32, 34, 35 ir33 Žiūr. pusl.14-24, 31 Žiūr.pusl. 36, 40, 41 Žiūr. 16, 19, 21 ir 23
Raukšlėjasi siūlė	1.Perdaug įtempti adatų arba kilpiklių siūlai. 2.Mašinoje neteisingai įverti siūlai 3.Neteisingai nustatyta audinio diferencialinio padavimo reikšmė	Žiūr.pusl.29, 30, 32, 34, 35 ir38 Žiūr. pusl.14-24, 31 ir 33 Žiūr.8 pusl.
Mašina neveikia	1.Elektros tinklo kabelio kištukas neišgalio įstatytas į sieninę rozetę 2.Išjungtas maitinimas	Žiūr.3 pusl Žiūr.3 pusl
Netvarkingai nukerpamas audinys	1.Neteisingai sureguliuota viršutinio peilio padėtis 2.Atbukęs viršutinis peilis	Žiūr. 42 pusl. Pakeiskite peilį (Žiūr.42 pusl.)

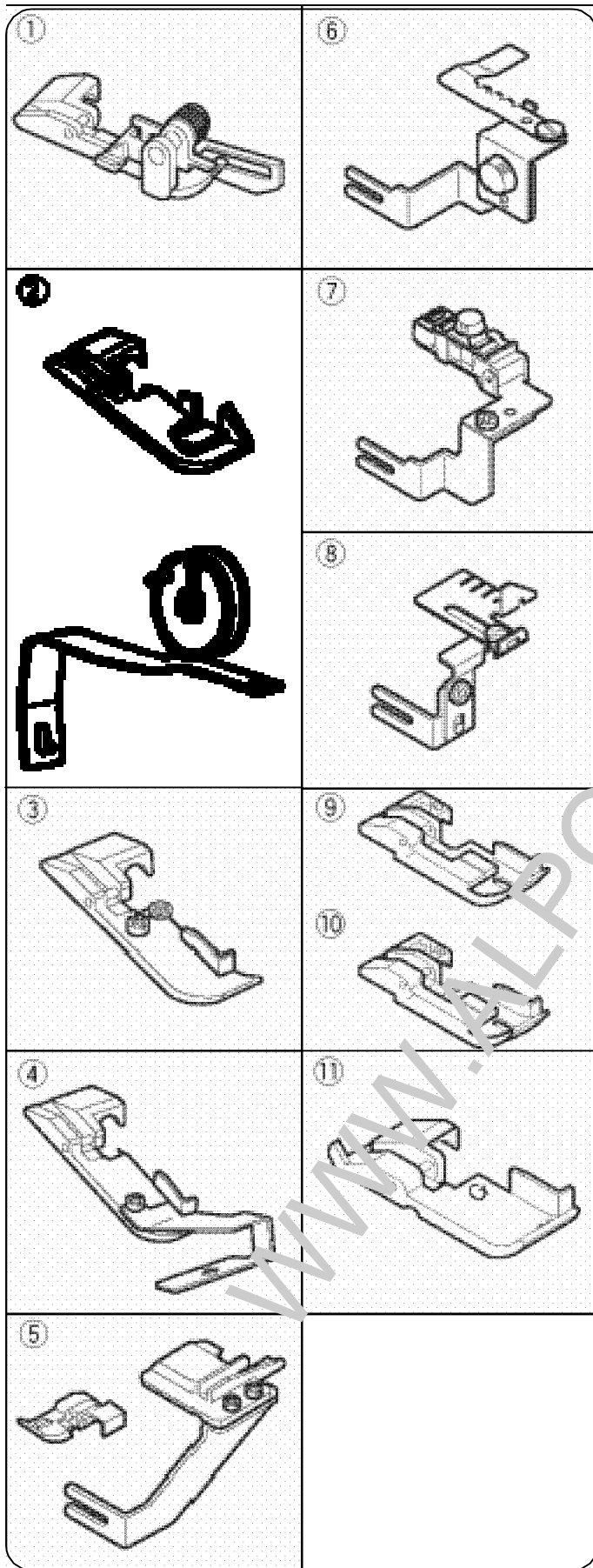

PAPILDOMOS PAGALBINĖS PRIEMONĖS

①	Paslėpto dygsnio pėdelė	Naudojama rankogaliams, sijonų palankams apsiūti su paslėpto dygsnio siūlėmis
②	Juostelės prisiuvimo pėdelė su juostelės būgneliu	Naudojama prisiuvant juostelę ant pečių arba pagal rankovių prisiuvimo angos liniją, kad išvengti išsitempimo arba dekoracijai. Veikia gerai su juostelės arba su virvelės prisiuvimo pėdelėmis.
③	Virvelės prisiuvimo pėdelė (1)	Naudojama dekoratyvinės virvelės prisiuvimui iš viršaus
④	Virvelės prisiuvimo pėdelė su kreiptuvu (2)	Naudojama dekoratyvinės virvelės prisiuvimui iš apačios
⑤	Dekoravimo įtaisai	Naudojamas drabužių dekoravimui, rutuliukais, karoliukais, prisiuvant stambias virveles (kordus)
⑥	Raukinukų įtaisai	Naudojamas siuvant rankoves, rankogalius, apykakles ir t.t.
⑦	Elastinių raukinukų įtaisai	Naudojamas elastinių ir dekoratyvinių juostelių prisiuvimui ir pan.
⑧	Drabužio kreiptuvas	Naudojamas, kad pagelbėti atliekant pastovaus pločio siūlių užleidimą ir apmėtant plokščia siūle arba siuvant siauromis klostėmis.
⑨	Pėdelė paruošto kanto prisiuvimui (maždaug 3 mm)	Naudojamos siuvamo gaminių pakraščių sustiprinimui arba dekoruojant pakraštį.
⑩	Pėdelė paruošto kanto prisiuvimui (maždaug 1,6 mm)	
⑪	Klosčių pėdelė	Naudojama rankovių, papečių siuvimui, klostavimui gofravimui ir pan.

Dalių numeriai

- | | |
|---------------|---------------|
| ① 200-203-104 | ⑦ 200-218-102 |
| ② 200-204-208 | ⑧ 200-216-100 |
| ③ 200-207-108 | ⑨ 200-219-103 |
| ④ 200-208-109 | ⑩ 200-220-107 |
| ⑤ 200-214-108 | ⑪ 200-248-101 |
| ⑥ 200-217-101 | |