

**SIUVAMŪJŲ MAŠINŲ NV  
VARTOTOJO INSTRUKCIJA**

[WWW.ALPOVIDRIT.lt](http://WWW.ALPOVIDRIT.lt)

**NV10  
NV30  
NV50**

**NV15  
NV20  
NV35  
NV55**

## TURINYS

Saugumo taisyklės	4
Siuvamosios mašinos ypatybės	5
Papildomos dalys.	5
Pagrindinės Sudedamosios dalys ir funkcijos	8
Adata ir prispaudimo kojelė	10
Operacijų mygtukai	10
Operacijų panelė	11
Siuvamosios mašinom įjungimas ir išjungimas	12
Skistųjų kristalų ekranas	12
Siuvamosios mašinos atliekamų operacijų keitimas	13
Siuvamosios mašinos parinktys	14
Ritės vyniojimas	15
Ritės įstatymas	21
Viršutinio siūlo įvėrimas	24
Siūlo įvėrimas į adatą	29
Dvigubos adatos naudojimas	31
Apatinio siūlo ištraukimas	34
Adatos patikrinimas	36
Adatos keitimas	37
Prispaudimo kojelės keitimas	39
Prispaudimo kojelės laikilio nuėmimas ir uždėjimas	43
Vaikščiojančios kojelės naudojimas	44
Darbas su cilindro formos audiniais ir didelių dydžių medžiagų siuvimas	45
Siuvimo pagrindai	47
Siūlės užtvirtinimas	51
Siūlo nupjovimas	53
Siūlo įtempimas	54
Dygsnio ilgio ir pločio nustatymas	56
Siuvimo krypties keitimas	58
Storų medžiagų siuvimas	58
Plonų medžiagų siuvimas	59
Dygsniai	60
Siuvimas naudojant kojelę "G", "I"	62
Siuvimas naudojant krašto nupjoviklį	63
Pagrindiniai dygsniai	65
Paslėptas dygsnis	66
Sagos kilpos apsiuvimas	66
Siūlės užtvirtinimo dygsnis	68
Sagos įsiuvimas	70
Užtrauktuko įsiuvimas	73
Trikotažinių medžiagų siuvimas	76
Dekoratyviųjų dygsnių siuvimas	77
Kombinuotų dygsnių siuvimas	79
Veidrodinio atspindžio dygsnių siuvimas	82
Sukurtų dygsnių kombinacijų išsaugojimas	83
Siuvamosios mašinos priežiūra	83
Ritės šaudyklės valymas	83
Adatos plokštelės nuėmimas	85

Galimi gedimai ir jų šalinimas	86
Klaidos žinutės	89

WWW.ALPOVIDA.LT

## Saugumo taisyklės

Naudodamiesi siuвамaja mašina, laikykitės pagrindinių saugumo taisyklių.  
Prieš pradėdami naudotis siuвамaja mašina, atidžiai perskaitykite visą instrukciją.

### Įspėjimas:

- Nepalikite siuвамajos mašinos be priežiūros, kai ji yra įjungta į elektros tinklą. Visuomet išjunkite siuвамają mašiną iš rozetės, pabaigus darbą ir prieš valydami ją.
- Neleiskite siuвамaja mašina naudotis kaip žaislu. Dirbdami būkite ypač atidūs, jei netoliese yra vaikų.
- Nenaudokite siuвамajos mašinos, jeigu yra pažeistas jos įjungimo laidas ar šakutė, jei ji dirba netinkamai arba buvo panardinta į vandenį. Jeigu atsirado kokių nors gedimų, nuneškite siuвамają mašiną pirkimo vietą arba į remonto centrą.
- Nenaudokite siuвамajos mašinos su užsikimšusiomis ventiliacijos angomis. Patikrinkite, ar mašinos ir kojinių pedalo ventiliacijos angos neužsikimšusios dulkelėmis ar siuavimo atliekomis.
- Nekrapštykite ir nieko nekiškite į mašinoje esančias kiaurymes.
- Siuвамają mašiną naudokite tik patalpoje.
- Nejunkite mašinos, jeigu šalia yra aerozolio dulkių arba patalpoje naudojamas grynas deguonis.
- Norėdami išjungti mašiną, nustatykite jos pagrindinį jungiklį ties padėtimi "O" ir ištraukite iš rozetės šakutę.
- Niekada netraukite šakutės iš rozetės už laido: traukite šakutę, o ne laidą.
- Saugokite pirštus nuo judančių mašinos dalių, ypač siuвамajos mašinos adatos.
- Visuomet naudokite nurodytą adatų plokštę. Netinkama adatų plokštė gali sulaužyti adatą.
- Nenaudokite sulinkusios ar atbukusios adatos.
- Siūnant nereikia medžiagos nei stumti, nei traukti. Taip elgdamiesi galite sulenkti ar sulaužyti adatą.
- Įverdami siūlą, keisdami adatą ar kojele taip pat įstatydami ritę, nustatykite mašinos jungiklį ties "O" padėtimi.
- Nuimdami mašinos apsauginius skydelius, tepdami juos ar atlikdami kitus valymo darbus, ištraukite šakutę iš rozetės.

**Naudokite tuos priedus, kurie yra rekomenduojami gamintojo ir yra aprašyti šioje instrukcijoje.**

**Ši mašina yra pritaikyta siūti namuose.**

**Saugokite šią instrukciją.**

### Techninių prietaisų su dviguba izoliacija aptarnavimo taisyklės

Tokie prietaisai vietoj įžeminimo turi dvi izoliacijos sistemas. Juose nenumatyta jokių įžeminimo gnybtų ir nereikia bandyti jų įžeminti. Techniškai aptarnaudami šiuos prietaisus, būtina apie juos gerai išmanyti, laikytis tam tikrų saugumo priemonių, todėl tokius darbus turi atlikti specialistas, turintis atitinkamą kvalifikaciją. Atsarginės dalys, naudojamos tokiuose prietaisuose, turi būti identiškos naudojamoms prietaiso gamintojo.

**Prietaisai su dviguba izoliacija žymimi dvigubu kvadratėliu.**

## SIUVAMOSIOS MAŠINOS YPATYBĖS

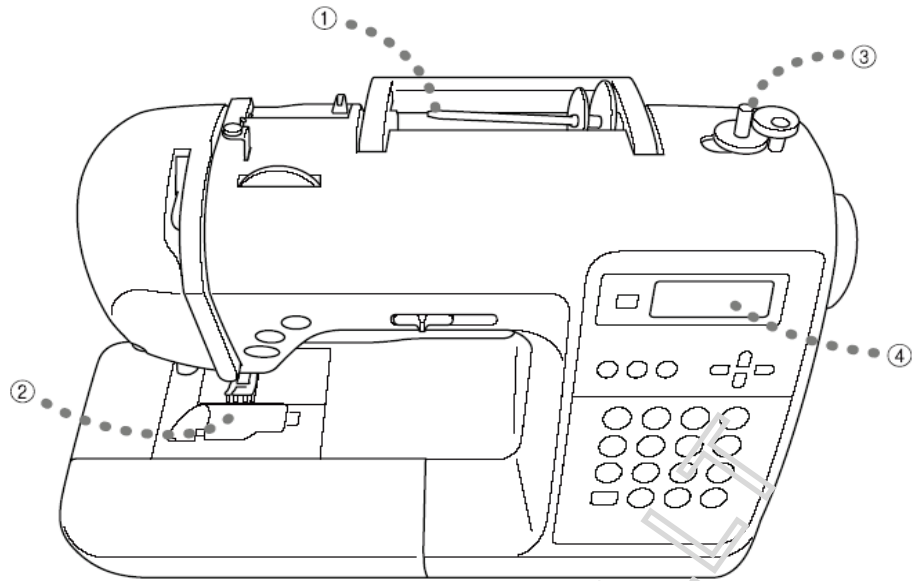

1. Lengvas viršutinio siūlo įvėrimas.
2. Paprastas apatinio siūlo įvėrimas. Sekdami rodyklėmis, greitai ir paprastai įversite apatinį siūlą
3. Paprastas ritės privyniojimas.
4. Dygsnių pasirinkimo ekranas. Naudodamiesi juo galite išsirinkti jums reikiamą dygsnį..

## PAPILDOMOS DALYS

Papildomos dalys, esančios siuvamosios mašinos dėžutėje.

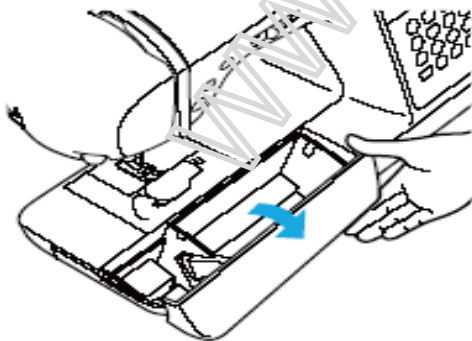

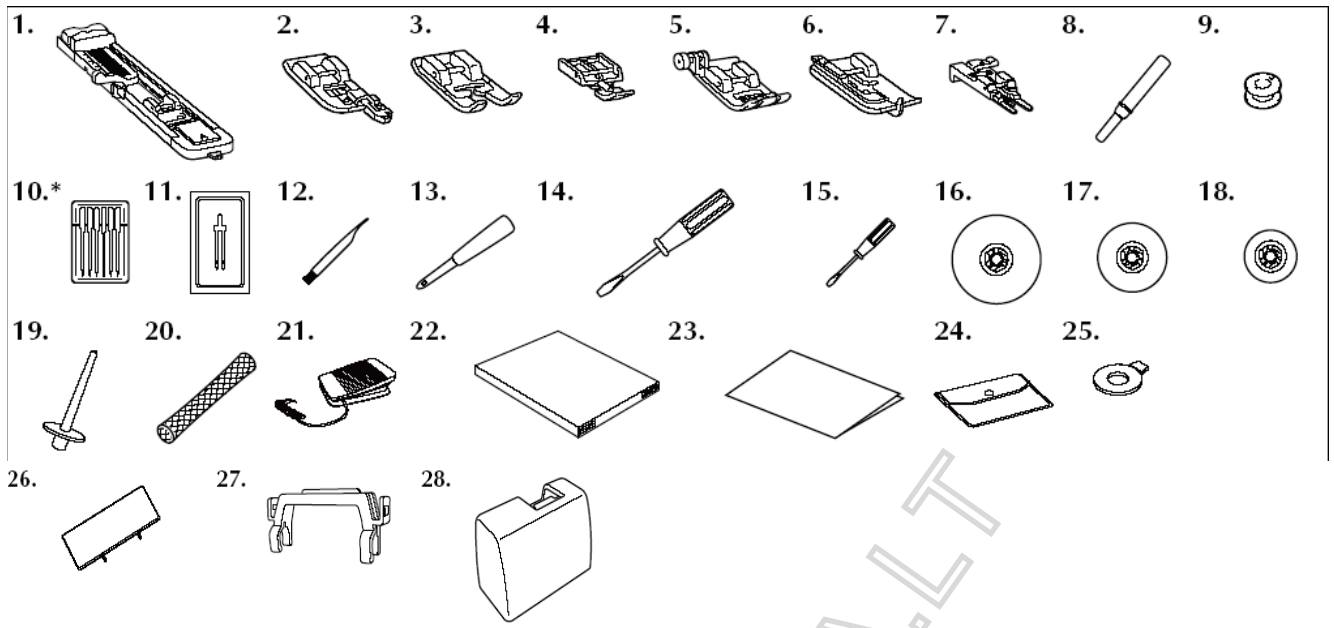

Nr.	Pavadinimas	Kodas	Nr.	Pavadinimas	Kodas
1.	Sagos kilpos kojelė "A"	XC2691-033	15./	Atsuktuvas (mažas) (tik NV30/NV50)	XC8349-051
2.	Krašto apsiuvimo kojelė "G"	XC3098-031	16	Siūlo ritės galvutė (didelė)	X55648-051
3.	Monogramming foot "N" (tik NV30/NV50)	XD0810-031	17.	Siūlo ritės galvutė (vidutinė)	130012-054
4.	Užtrauktuko kojelė "I"	X59370-021	18.	Siūlo ritės galvutė (maža)	XE1372-001
5.	Zigzago kojelė "J"	XC3021-051	19.	Atsarginė siūlo ritės ašis	130013-154
6.	Paslėpto dygsnio kojelė "R"	X56409-051	20.	Ritės tinklelis	XA5523-020
7.	Sagos kojelė "M"	130489-001	21.	Pedalas	XD0501-021
8.		X54243-051	22.	Instrukcija	XE2408-001
9.	Ritė (4)	SFB (XA5539-151)	23.	Svarbiausių charakteristikų gidas	XE2416-001
10.	Adatų plokštelė (tik NV30/NV50)	X58358-021	24.	Papildomas krepšys siuvimo mašinai laikyti	XC4487-021
11.	Dviguba adata	X59296-121	25.	Disko pavidalo atsuktuvo galvutė	XC1074-051
12	Valymo šepetėlis	X59476-021	26.	Dygsnių pavyzdžių lentelė	XE2441-001

Nr.	Pavadinimas	Kodas	Nr.	Pavadinimas	Kodas
				(tik NV50)	
13.	Kilpos rėžtukas (tik NV30/NV50)	135793-001	27.	Dygsnių pavyzdžių lentelės laikiklis (tik NV50)	XE2238-001
14.	Atsuktuvus (didelis)	XC8349-051	28	Kietasis Siuvimo mašinos korpusas	XE2446-001

### Dygsnių lentelės pritvirtinimas

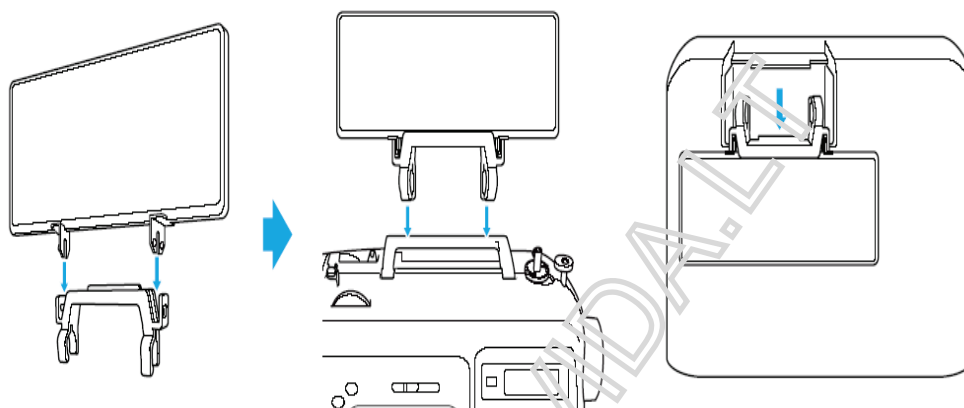

### Papildomi priedai

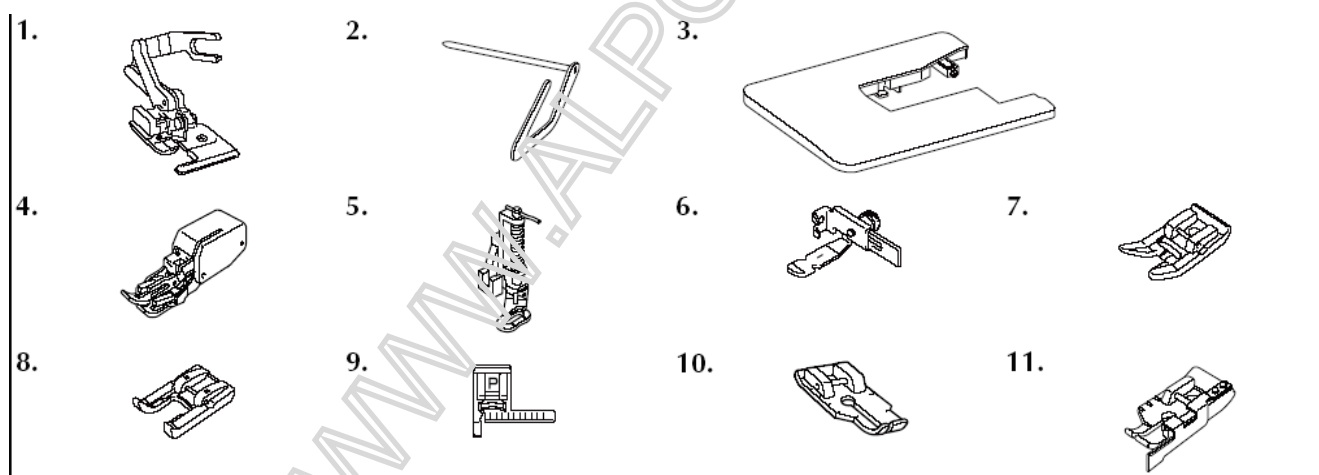

Nr.	Pavadinimas	Kodas	Nr.	Pavadinimas	Kodas
1	Krašto nuploviklis	F054 (XC3879-002)	7		F007N (XC1949-002)
2	Dygsniavimo vadovas	F016N (XC2215-002)	8	Atviro piršto kojelė	F027N (XC1964-002)
3	Platus stalis	WT8 (XE247-001)	9	Dygsnio kojelė "P" su vedliu	F035N (XC1969-002)
4	Vaikštanti kojelė	F033N	10	¼ colių dygsniavimo	F001N

Nr.	Pavadinimas	Kodas	Nr.	Pavadinimas	Kodas
		(XC2214-002)		kojelė	(XC1944-052)
5	Dygsniavimo kojelė	F005N (XC1948-002)	11	¼ colių dygsniavimo kojelė su vedliu	F057 (XC7414-252)
6	Reguliuojama užtrauktuko/ornamentų kojelė	F036N (XC1970-002)			

Pastaba

Norėdami įsigyti papildomų priedų arba dalių, kreipkitės į artimiausią įgaliotą pardavėją.

## PAGRINDINĖS SUDEDAMOSIOS DALYS IR FUNKCIJOS

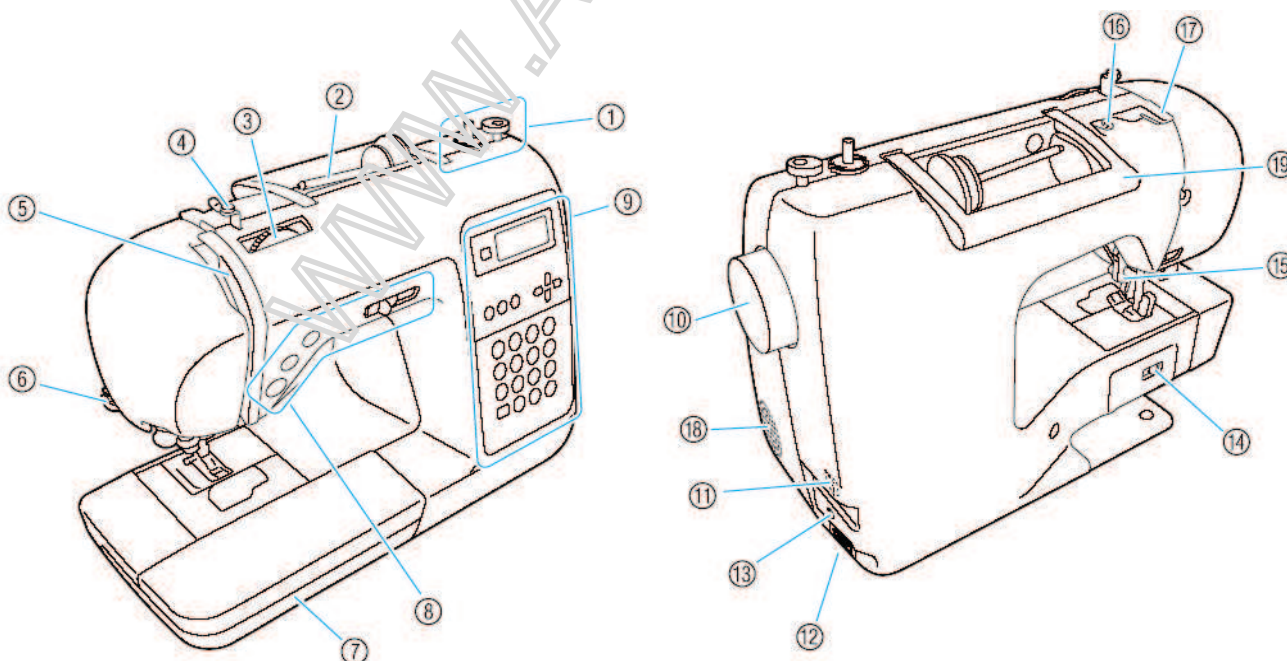

1. Ritės vyniojimas

11. Įjungimo mygtukas



<p>2. Ritės strypelis</p> <p>3. Viršutinio siūlo įtempimo reguliatorius</p> <p>4. Siūlo kreiptuvas ritės vyniojimui</p> <p>5.</p> <p>6. Siūlo nupjoviklis</p> <p>7. Nuimamas stalelis su reikmenimis viduje</p> <p>8. Valdymo mygtukai</p> <p>9. Valdymo panelė</p> <p>10. Smagratis</p>	<p>12. Elektros laido įjungimo lizdas</p> <p>13. Kojinio pedalo įjungimo lizdas</p> <p>14. Transporterio pozicijos jungiklis. Naudojamas transporterio nuleidimui.</p> <p>15. Prispaudimo kojelės laikiklis</p> <p>16. Siūlo kreiptuvas ritės vyniojimui</p> <p>17. Viršutinio siūlo dangtis</p> <p>18. Ventiliacijos anga</p> <p>19. Rankena</p>
--	---

WWW.ALPOVIDA.LT

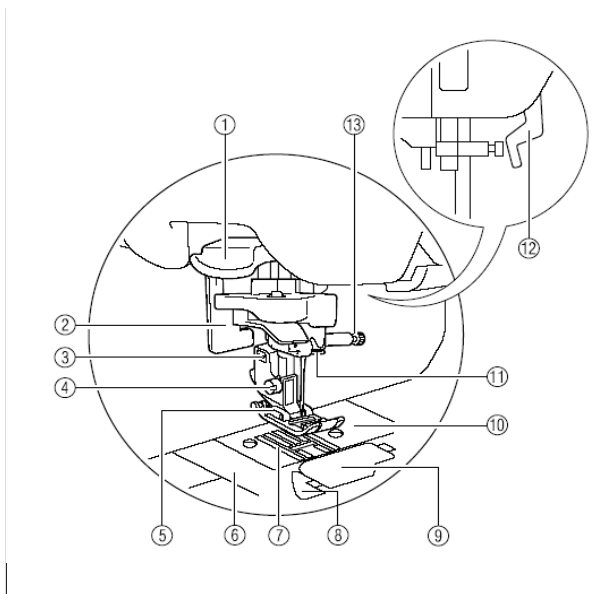

## ADATA IR PRISPAUDIMO KOJELĖ

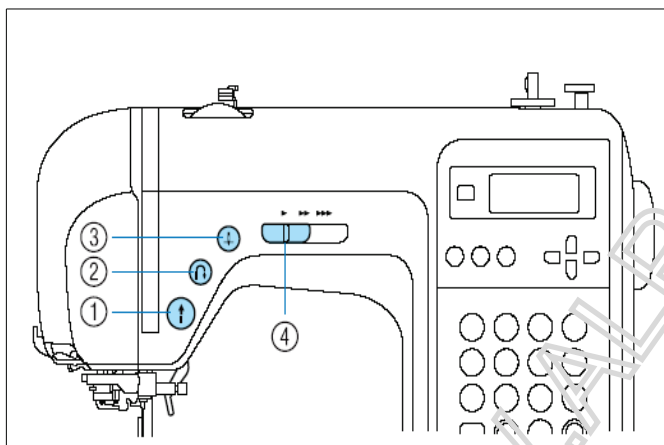

1. Siūlo įvėrimo į adatą svirtelė.
2. Sagos kilpos apsiuvimo svirtis
3. Prispaudimo kojelės laikiklis
- 4.
5. Prispaudimo kojelė
6. Adatų plokštelės dangtis
- 7.
8. Greitas apatinio siūlo ištraukimas
9. Ritės dangtis
10. Adatų plokštelė
- 11.
12. Prispaudimo kojelės laikiklis
13. Adatos priveržimo atsuktukas

## OPERACIJŲ MYGTUKAI

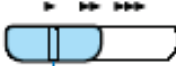

1. Start/Stop mygtukas.  Naudojamas pradedant ar baigiant siūti.
2. Atbulinės eigos mygtukas.  Naudojamas siūlės užtvirtinimui jos pradžioje ir pabaigoje.
3. Adatos padėties mygtukas.  Naudojamas adatos nuleidimui arba pakėlimui. Paspaudus mygtuką du kartus, padaro vieną dygsnį.
4. Siuvimo greičio kontrolės mygtukas. Naudojamas siuvimo greičiui pasirinkti. 

## OPERACIJŲ PANELE

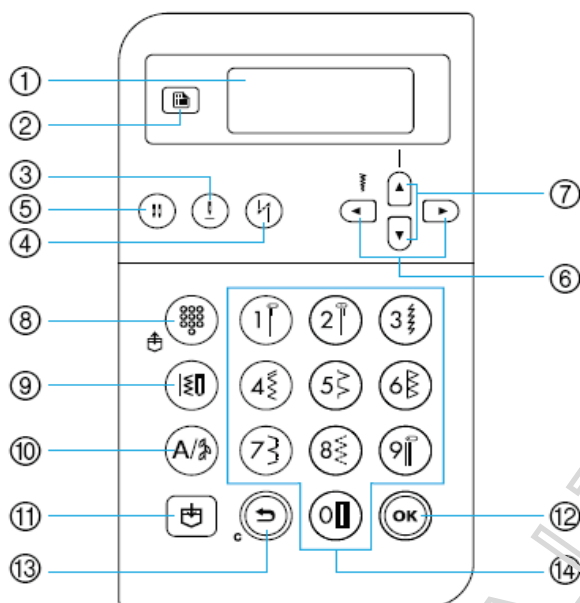

1. Skystųjų kristalų ekranas.

2. Siuvamosios mašinos nustatymų mygtukas.



3. Adatos pozicijos nustatymo mygtukas.



4. Siūlės užtvirtinimo mygtukas.



5. Adatos (viengubos/dvigubos) pasirinkimo mygtukas



6. Siūlės pločio reguliavimo mygtukai



7. Siūlės ilgio reguliavimo mygtuka



i



8. Nustatytų paprastųjų dygsnių/užprogramuotų dygsnių mygtukas (numeriams priskirtų arba užprogramuotų dygsnių įvedimui)



9. Paprastųjų (tiesaus, zigzago ir kt.) dygsnių pasirinkimo mygtukas



10. Dekoratyvinių dygsnių pasirinkimo mygtukas.



11. Atminties mygtukas



12. OK mygtukas – patvirtinti pasirinkimą arba atlikti operaciją.



13. Anuliavimo mygtukas – atsisakyti operacijos ir grįžti į ankstesnį meniu punktą. Be to, šiuo mygtuku anuliuojamas paskutinį kartą pasirinktas dygsnių derinys



14. Skaičių mygtukai – naudojami pasirinkti 10 dažniausia naudojamų dygsnių. Renkantis kitus dygsnius, naudojami surinkti jų numerį

## SIUVAMOSIOS MAŠINOS ĮJUNGIMAS IR IŠJUNGIMAS

### Siuvamosios mašinos įjungimas

1. Įsitikinkite, kad siuvamosios mašinos maitinimo ir šviesos mygtukas nustatytas ties "O" padėtimi.
2. Įjunkite siuvamąją mašiną į elektros tinklą.

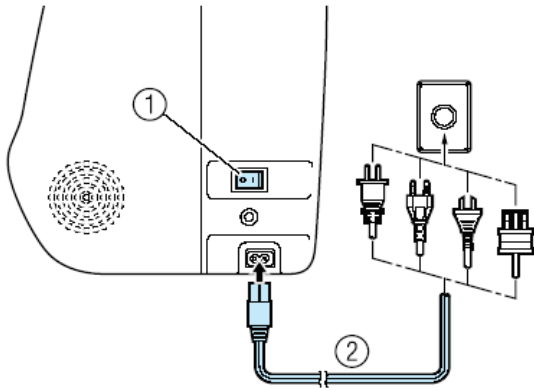

1. Pagrindinis siuvamosios mašinos įjungimo/išjungimo mygtukas
2. Elektros laido įjungimo lizdas

3. Nustatykite siuvamosios mašinos maitinimo ir šviesos mygtuką ties "I" padėtimi.

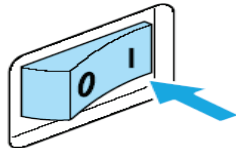

### Siuvamosios mašinos išjungimas

1. Įsitikinkite, kad siuvamoji mašina nesiūna.
2. Nustatykite siuvamosios mašinos maitinimo ir šviesos mygtuką ties "O" padėtimi.

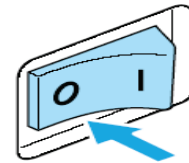

3. Ištraukite elektros laidą iš elektros lizdo.
4. Ištraukite elektros laidą iš siuvamosios mašinos elektros laido įjungimo lizdo.

## SKYSTŲJŲ KRISTALŲ EKRAMAS

Skystųjų kristalų ekranas yra siuvamosios mašinos priekyje, dešinėje pusėje, ekrane rodo pasirinktus dygnius, klaidą, jei operacija atlikta neteisingai. Kai siuvamoji mašina yra įjungta, skystųjų kristalų ekranas taip pat įsijungia.

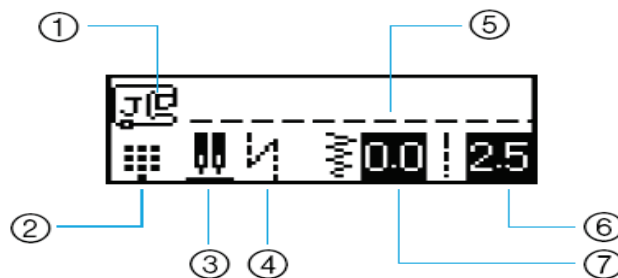







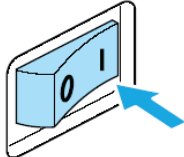

1. Prispaudimo kojėlė, kuri reikalinga pasirinktam dygniui siūti.

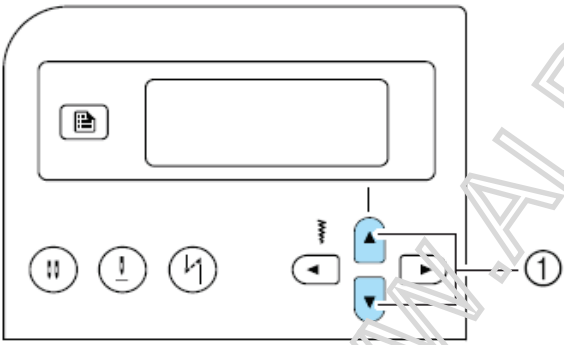
2. Dygsnio tipas.
3. Dvigubos/viengubos adatos padėtis
4. Automatinis užtvirtinimo dygsnis
5. Pasirinktas dygsnis
6. Dygsnio ilgis (mm)
7. Dygsnio plotis (mm)

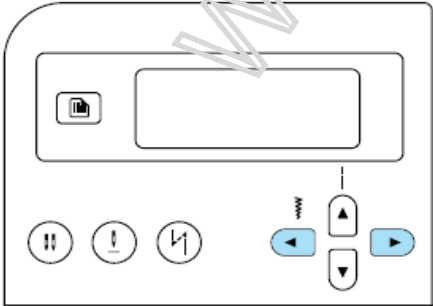
## SIUVAMOSIOS MAŠINOS ATLIEKAMŲ OPREACIJŲ KEITIMAS

Įvairios siuvamosios mašinos operacijos ir reguliavimas gali būti keičiamos.

 <p>Įsijungia siuvamosios mašinos skystųjų kristalų ekranas.</p>	<p>1. Įjunkite siuvamąją mašiną.</p>
 <p>Pasirodo nustatymų ekranas</p>	<p>2. Paspauskite  (nustatymų mygtukas) siuvamosios mašinos operacijų panelėje</p>
 <p>1. Dygsnio ilgio mygtukai</p>	<p>3. Paspauskite  arba  (dygsnio ilgio mygtukas) norint pasirinkti reikiamą dygsnį ar mašinos atributą.</p>
 <p>Nustatymai keičiasi</p>	<p>4. Paspauskite  arba  (dygsnio pločio mygtukas) norint pasirinkti reikiamą nustatymą.</p>
	<p>5. Paspauskite  (gerai) arba  (pabaiga/išvalyti) mygtuką.</p>

## SIUVAMOSIOS MAŠINOS PARINKTYS

Pavadinimas	Įrankio ženklas	Detalės
Dygsnių kombinacijos peržiūra		Peržiūrima sukurta dygsnių kombinacija.
Veidrodinio vaizdo funkcija		Veidrodinio vaizdo dygsnis vertikaliai ašiai atžvilgiu.
Dygsnio pakartojimas		Nustatoma, ar dygsnis bus kartojamas, ar ne.
Pradinė adatos pozicija		Pasirenkamas tiesus dygsnis, kuriuo bus pradamas siuvimas.
Dygsnio pločio kontrolė		Dygsnio pločio pasirinkimas, naudojant siuvimo greičio kontrolę.
Klaidos aliarmas		Nurodo, ar įjungtas garsinis signalas.
Skystųjų kristalų ekrano ryškumas		Nustatomas skystųjų kristalų ekrano ryškumas.
Vertikaliųjų siūlės reguliavimas		Nustato viršutinę ir apatinę dygsnio padėtį.

## RYŠKUMO REGULIAVIMAS SKYSTŪJŲ KRISTALŲ EKRANE

## KALBOS KEITIMAS

## RITĖS VYNIJIMAS/ĮSTATYMAS

Šiame skyriuje paaiškinta kaip privynioti ritę, bei kaip ją įstatyti.

### TINKAMOS RITĖS PASIRINKIMAS

- Naudokite tik tai šiuo kodu pažymėtą ritę:

**SA156, SFB(XA5539-151**

- Prie šio mašinos modelio pridėtos ritės yra jam specialiai pritaikytos. Jei naudosite ritės iš kitų modelių, galite sugadinti mašiną.

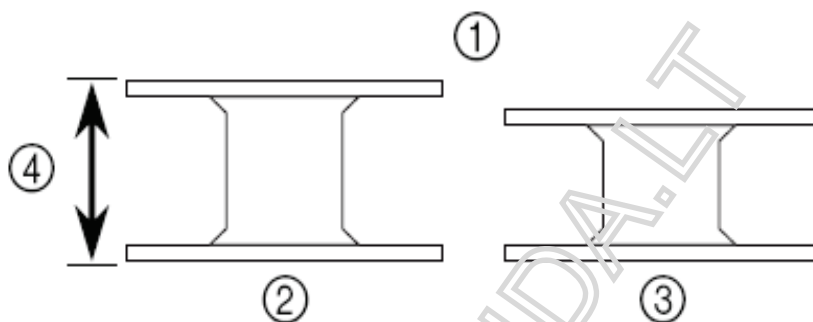

1. Tikrasis dydis
2. Šiam modeliui
3. Kitam modeliui
4. 11.5 mm

### Ritės vyniojimas

Siūlą veskite kaip parodytą paveikslelyje ir apvyniokite aplink ritelę.

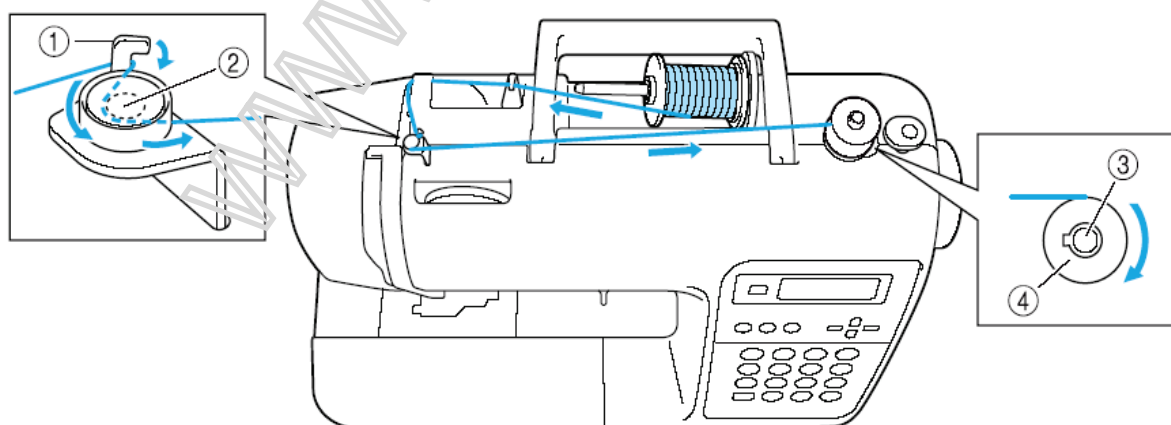

Ritės vyniojimas

1. Siūlo užkabinimas – ritės vyniojimo vedlio pradžia
2. Pretenzijos diskas
3. Ritės kėliklio rankena
4. Ritė



Pastaba. Siūlo vyniojimas ant ritės parodytas ant siuvimo mašinos punktyrine linija.

WWW.ALPOVIDA.LT

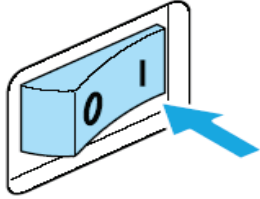
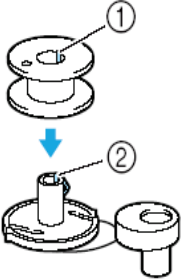
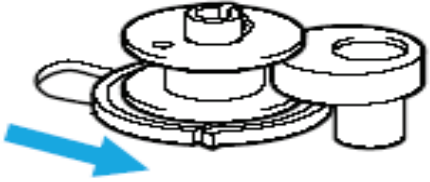
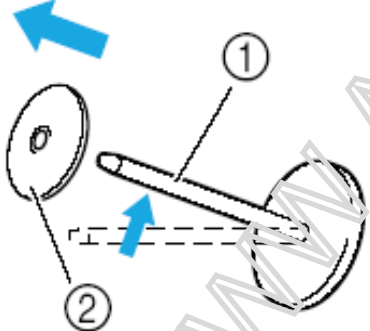
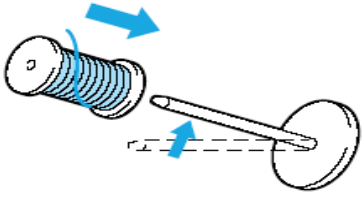

	<p>1. Įjunkite siuvamąją mašiną.</p>
 <p>1. Griovelis ritėje 2. Išsikišimas ant rankenėlės</p>	<p>2. Uždėkite ritę ant ritės kėliklio rankenėlės taip, kad išsikišimas ant rankenos įtilptų į griovelį ritėje</p>
	<p>3. Paslinkite ritės kėliklio rankenėlę į dešinę, kol ji atsidurs savo vietoje.</p>
 <p>1. Ritės stiebelis 2. Ritės dangtelis</p>	<p>4. Nuimkite ritės dangtelį nuo stiebelio.</p>
	<p>5. Pakelkite ritės strypą, kaip parodyta paveikslėlyje, ir uždėkite siūlą ritę ant stiebelio.</p>

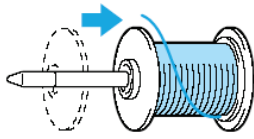

6. Uždėkite ritės dangtelį ant ritės stiebelio kaip parodyta paveikslėlyje.

**!** Atsargiai! Naudokite tik siūlų ritę atitinkantį dangtelį.

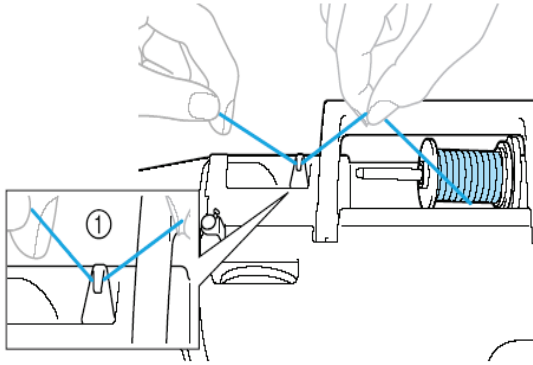

1. Siūlo kreiptukas

7. Laikydami ritę dešine ranka, kaire ranka traukite siūlą už siūlo kreiptuko į priekį, kaip parodyta paveikslėlyje.

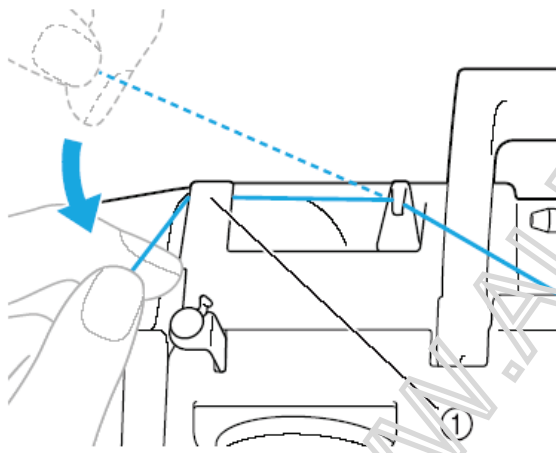



1. Siūlo vedlio dangtelis

8. Verkite siūlą pagal siūlo vedlį iš galo į priekį.

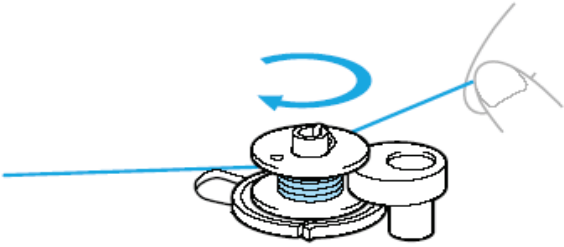
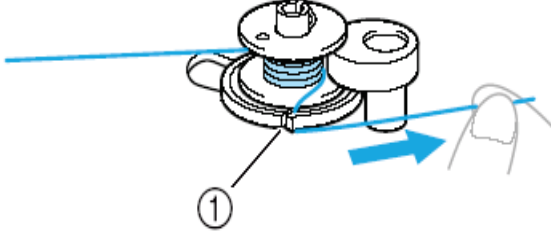
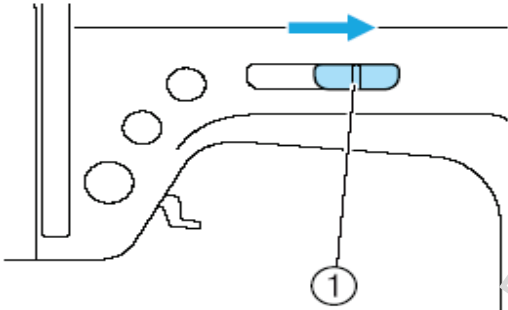
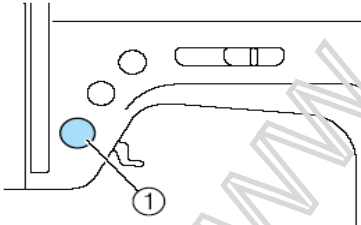

1. Siūlo, vyniojamo ant ritės, kabliukas  
2. Įtempimo diskas

9. Truktelkite siūlą šiek tiek į dešinę, užkabinkite jį ant ritės kabliuko (1 numeris paveikslėlyje) ir vyniokite siūlą tarp diskų prieš laikrodžio rodyklę tiek, kiek įmanoma.

	<p>10. Laikydami siūlą, kurį vyniojote pagal siūlo vedlį, kairiąją ranką, dešiniąją ranką, užbaikite siūlo vyniojimą, apvyniodami ritę 5 ar 6 šešis kartus pagal laikrodžio rodyklę.</p>
 <p>1. Ritės privyniojimo įpjova</p>	<p>11. Ištraukite siūlą ir praveskite jį pro ritės privyniojimo įpjovą</p>
 <p>1. Siuvimo greičio reguliatorius</p>	<p>12. Pastumkite siuvimo greičio reguliatorių į dešinę (greik, kokiu greičiu norite siūti).</p>
 <p>1. Star/stop mygtukas</p>	<p>13. Paspauskite start/stop mygtuką vieną kartą</p> <p> - star/stop mygtukas</p>
	<p>14. Kai ritės vyniojimas sulėtės, paspauskite start/stop mygtuką vieną kartą tam, kad sustabdytumėte.</p> <p> - star/stop mygtukas</p>

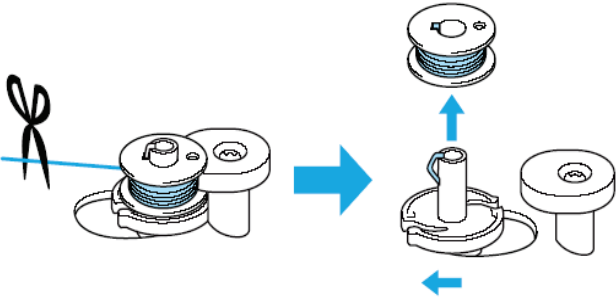
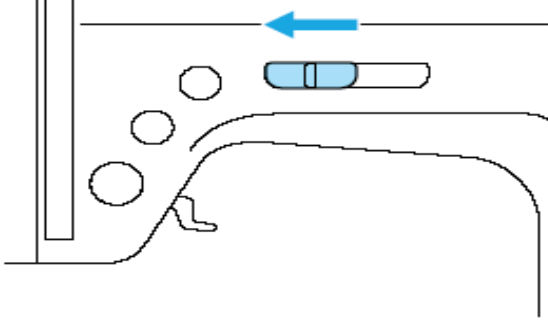

	<p>15. Nukirpkite siūlą, patraukite ritės vyniojimo mechanizmą į kairę, nuimkite ritę nuo vyniojimo mechanizmo</p>
	<p>16. Pastumkite siuvimo greičio reguliatorių į jo įprastą poziciją.</p>

WWW.ALPOVIDA.LT

## RITĖS ĮSTATYMAS

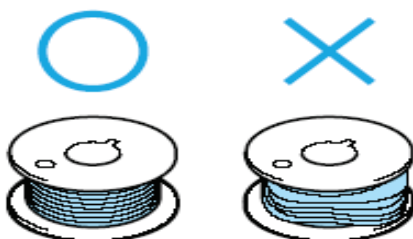
Įsitikinkite, jog ritė yra privyniota teisingai. Jei ritė privyniota neteisingai, siūnant adata gali sulūžti, taip pat bus blogas siūlo įtempimas.

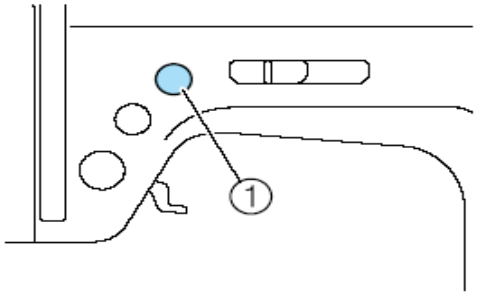

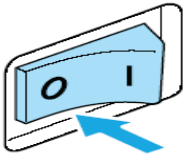
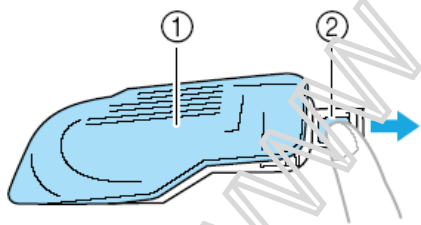
 <p>1. Adatos pozicijos mygtukas</p>	<p>1. Pakelkite adatą, paspauskite adatos pozicijos mygtuką vieną arba du kartus, pakelkite kojelės prispaudimo svirį.</p> <p>Adatos pozicijos mygtukas </p>
	<p>2. Išjunkite siuvamąją mašiną</p>
 <p>1. Ritės dangtelis 2. Skląstis</p>	<p>3. Stumtelėkite šaudyklės mechanizmo dangtelio skląstį į dešinę.</p>
	<p>4. Nuimkite dangtelį 5. Laikykite ritę su dešine ranka, o siulą su kaire.</p>

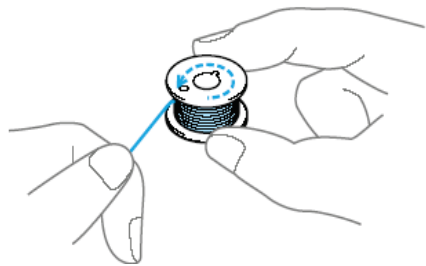

- Būkite atsargūs, neišmeskite ritės.

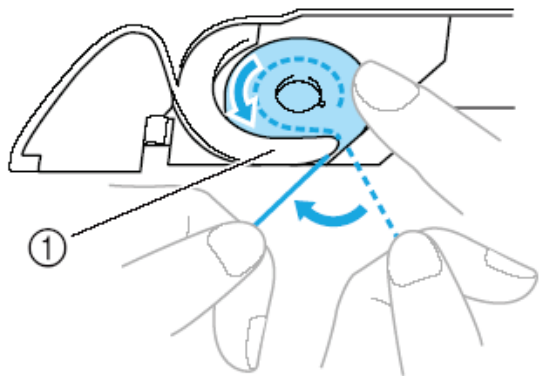

1. Antgalis

6. Įstatykite ritę dešiniąja ranka į šaudyklę taip, kad siūlas vyniotūsi į kairę pusę, o kairiąja ranka užvyniokite siūlą po antgaliu.

Atsargiai! Įsitikinkite, kad ritę įstatėte taip, kad siūlas vyniotūsi teisinga kryptimi, kitu atveju, siūlas gali nuplyšti arba siūlo įtempimas bus netinkamas.



Pastaba. Kaip ritės siūlas turi būti veriamas per ritės gaubtuką yra parodyta ženklais. Įsitikinkite, kad siūlą įvėrėte taip, kaip parodyta paveikslėlyje.

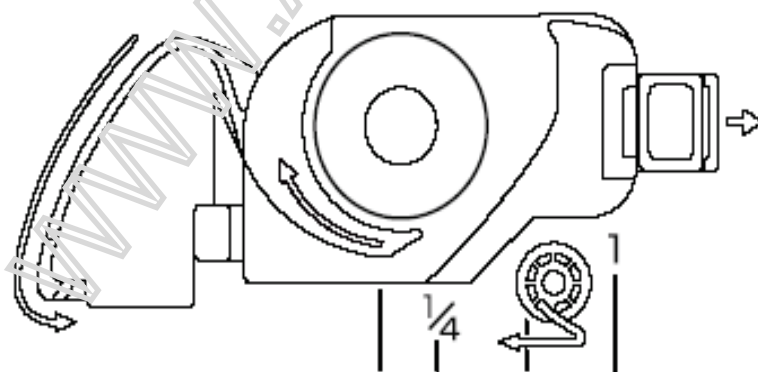

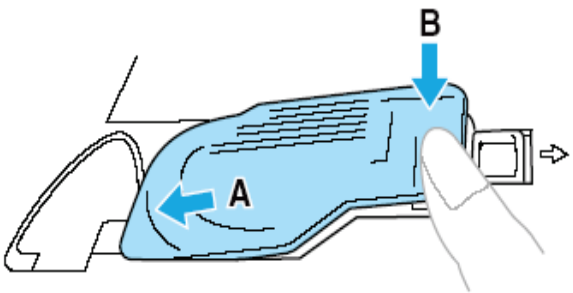
<p>1. Griovelis 2. Siūlo nupjoviklis</p>	<p>7. Verkite siūlą per griovelį tuomet patraukite siūlą į save ir nupjaukite siūlo pjovikliu. Įsitikinkite, kad siūlas yra teisingai užvyniotas, jei ne, pervyniokite siūlą iš naujo.</p>
	<p>8. Uždėkite ritės dangtelį. Įdėkite antgalį į ritės dangtelio mažesnįjį kairinį šoną (A) ir tuomet lengvai stumtelėkite į dešinę pusę (B).</p>

## Viršutinio siūlo įvėrimas

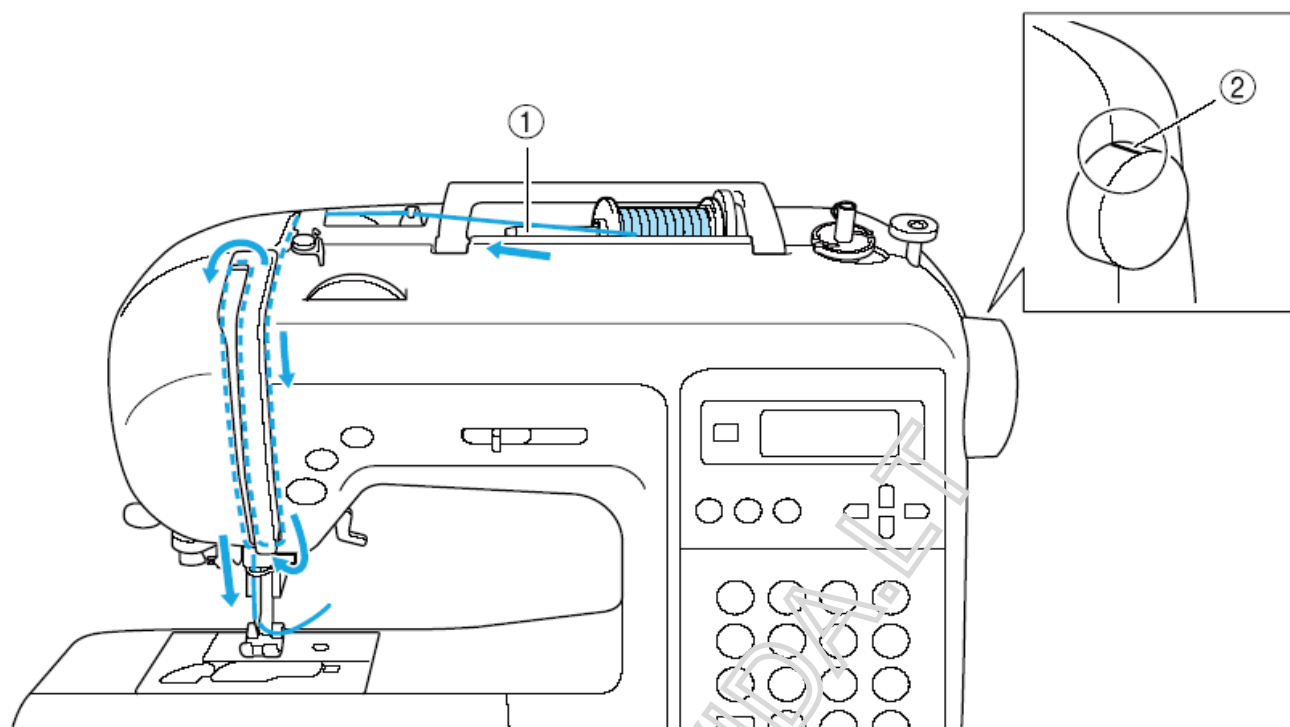

1. Ritės ašis
2. Žymė ant smagračio

	<p>1. Įjunkite siuvamąją mašiną.</p>
	<p>2. Pakelkite prispaudimo kojelės svirtį į viršų.</p>
	<p>3. Paspauskite  adatos pozicijos nustatymo mygtuką kartą ar du, kol adata atsidurs aukščiausioje savo pozicijoje. Adata aukščiausioje savo pozicijoje atsiranda tuomet, kai smagračio žyma yra viršuje (taip, kaip parodyta paveikslėlyje)</p>

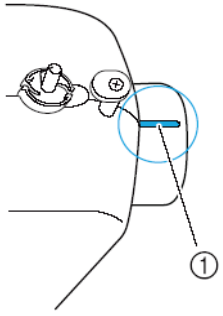
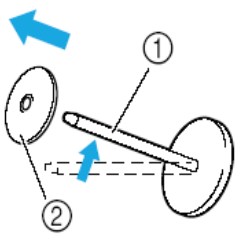
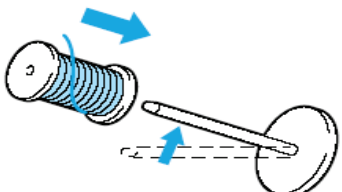
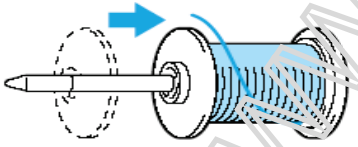
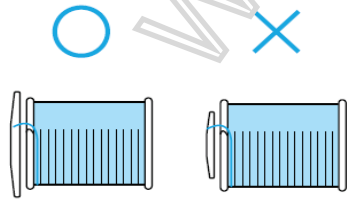

	 <p>1. Žyma ant smagračio</p>
 <p>1. Ritės strypas 2. Ritės dangtelis</p>	<p>4. Nuimkite ritės dangtelį nuo ritės strypo.</p>
	<p>5. Pakelkite ritės strypą, kaip parodyta paveikslėlyje ir uždėkite siūlą ritę.</p>
	<p>6. Uždėkite ritės dangtelį, kaip parodyta paveikslėlyje.</p>
	<p><b>Dėmesio!</b> Rinkinyje yra trijų skirtingų dydžių ritės dangteliai, tai leidžia pasirinkti atitinkamo dydžio dangtelį pagal ritės dydį. Jei ritės dangtelis per mažas, siūlas gali patekti į ritės plyšį ir todėl gali nulūžti adata.</p>

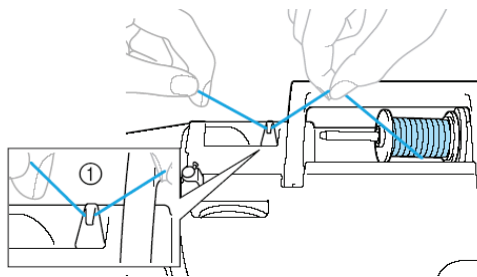

1. Siūlo įvėrimo vedlys

7. Dešine ranka lengvai laikydami siūlą, kairiąja ranka taip pat paimkite siūlą ir užvirkite taip, kaip parodyta paveikslėlyje.

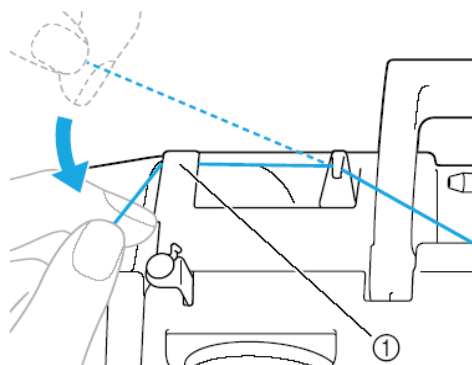

1. Siūlo kreipiamoji plokštelė

8. Perkiškite siūlą po siūlo kreipiamąją plokštelę ir ištraukite siūlą į viršų.

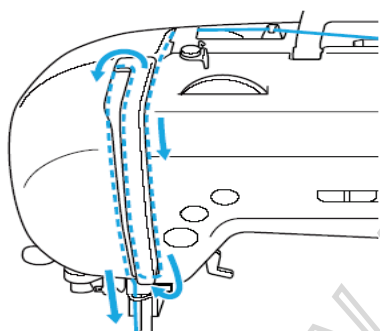

9. Vėkite siūlą, laikydamiesi eilės tvarkos, kuri pažymėta ant siuvimo mašinos numeriukais.

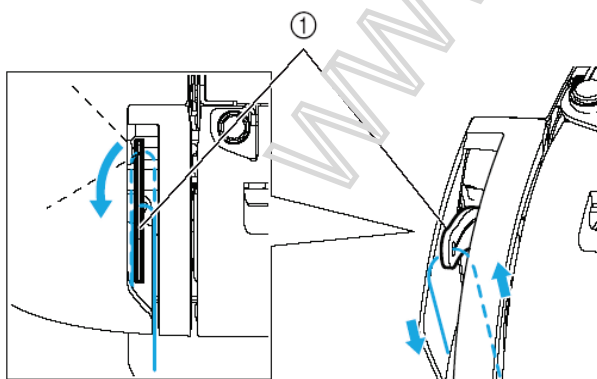

1. Siūlo pakilimo svirtelė

10. Perkiškite siūlą per siūlo pakilimo svirtelę, esantį už adatos iš dešinės į kairę.

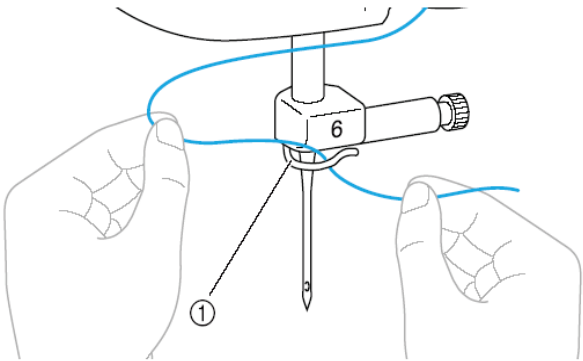
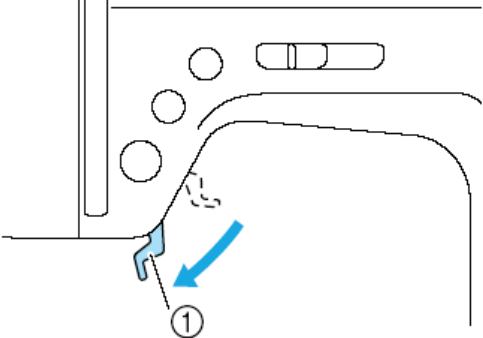
 <p>1. Siūlo užkabinimo kabliukas</p>	<p>11. Užkabinkite siūlą kaip parodyta paveikslėlyje.</p>
 <p>1. Prispaudimo kojėlės svirtis</p>	<p>12. Nuleiskite prispaudimo kojėlės svirtį, kaip parodyta paveikslėlyje.</p>
<p>1. Adatos įvėrėjas į siūlą</p> <p>2. Siūlas</p> <p>3. Kabliukas</p>	<p>13. Leidžiant žemyn, siūlo įvėrimo į adatą svirtelę, užkabinkite siūlą kaip parodyta paveikslėlyje.</p>

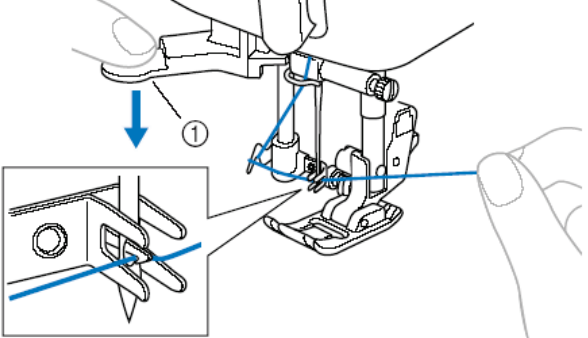
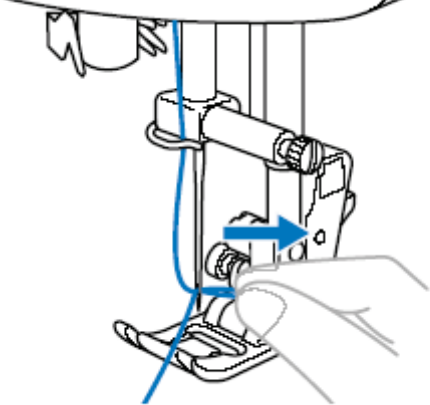
	<p>14. Pagaukite siūlą, kaip parodyta paveikslėlyje</p>
	<p>15. Pakelkite siūlo įvėrimo į adatą svirtelę tuomet paimkite už siūlo galo ir ištraukite siūlą, kuris jau bus pralindęs pro adatos skylutę (pusiau automatinis siūlo įvėrimas)</p>
	<p>16. Pakelkite prispaudimo kojelės svirtelę ir prakiškite siūlo galą pro kojelę, palikdami apie 5 cm siūlo galą.</p>

## Siūlo įvėrimas į adatą (NV30 ir NV50)

1. Siūlo vedlio diskas
2. Siūlo vedlys

1. patraukite siūlo galą į kairę pusę, tuomet tvirtai truktelkite siūlą iš priekio per pjoviklį siūlo vedlio diske.

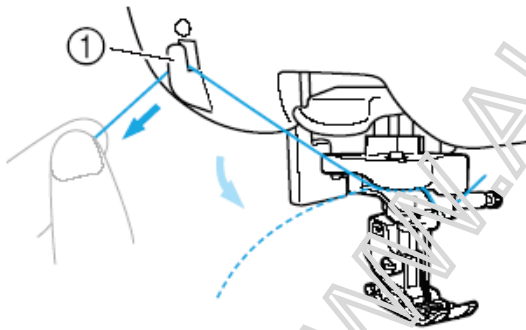

1. Siūlo nupjoviklis

2. Nupjaukite siūlą siūlo pjovikliu, esančiu kairėje siuvmosios mašinos pusėje

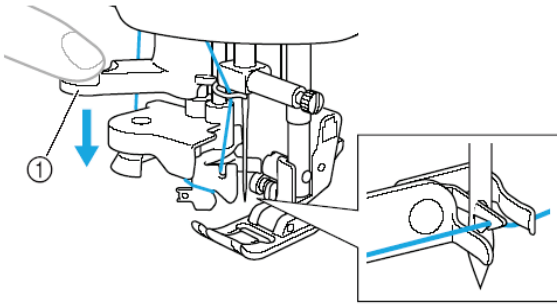

1. Siūlo įvėrimo svirtis

3. Nuleiskite siūlo įvėrimo svirtelę, esančią kairėje siuvamosios pusėje, žemyn, tuomet lėtai atleiskite svirtelę.

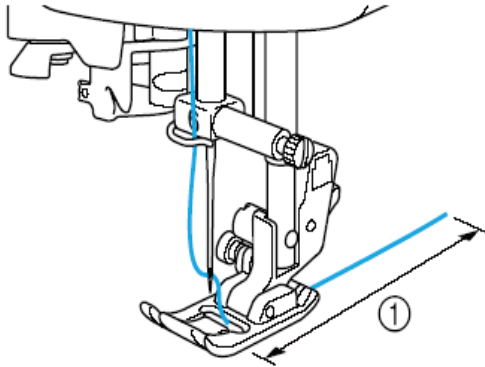

1. 5 cm

4. Pakelkite prispaudimo kojelės svirtį aukštyn ir praveskite siūlą po kojele į siuvamosios mašinos priešingą pusę. Siūlo ilgis turėtų būti ne mažiau kaip 5 cm.

WWW.ALPOVIDA.LT

## Neautomatinis siūlo įvėrimas į adatą

Naudojant specialų siūlą (itin ploną), dvigubą adatą, kuri negali būti naudojama su viengubos adatos siūlu, reikia įverti siūlą rankiniu būdu, nenaudojant automatinio siūlo įvėrimo, taip, kaip aprašyta šioje instrukcijos dalyje.

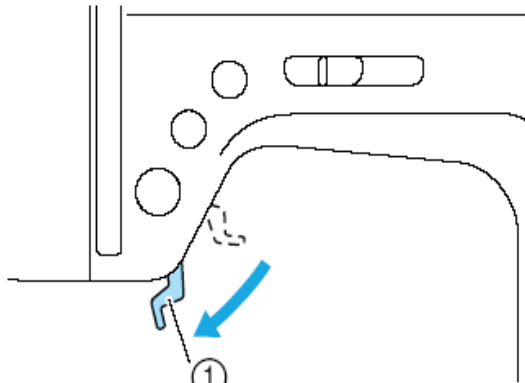
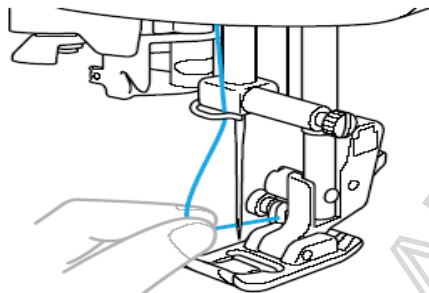
	<p>1. Įverkite viršutinį siūlą taip, kaip jau buvo aprašyta “Viršutinio siūlo įvėrimas”</p>
 <p>1. Prispaudimo kojelės svirtelė</p>	<p>2. Nuleiskite prispaudimo kojelės svirtelę.</p>
	<p>3. Įverkite siūlą pro adatos skylutę iš priekio į galą.</p>
	<p>4. Pakelkite prispaudimo kojelės svirtį aukštyn ir praveskite siūlą po kojele į siuvamosios mašinos priešingą pusę. Siūlo ilgis turėtų būti ne mažiau kaip 5 cm.</p>

## Dvigubos adatos naudojimas



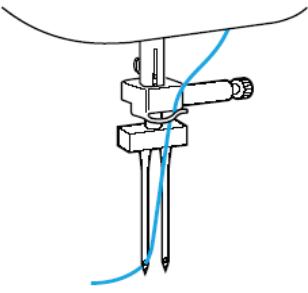
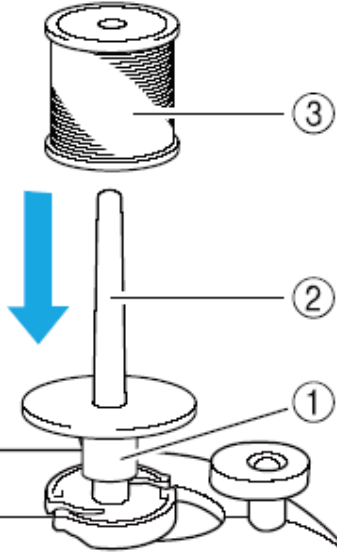
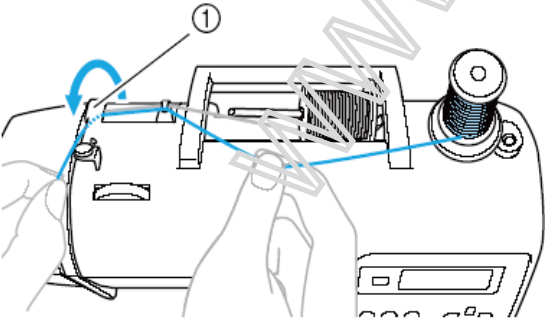

Jūs galite su dviem adatom siūti lygiagrečius vienodo ilgio ir formos dygšnius su dviem skirtingais siūlais. Viršutiniai siūlai turi būti vienodo plonumo ir kokybės.

**⚠ Dėmesio!**

Niekada nenaudokite sulenktos adatos, ji gali lengvai sulūžti, taip pat lengva susižeisti.

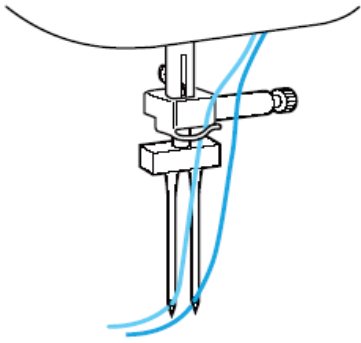
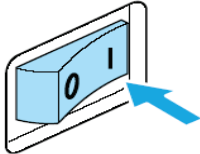
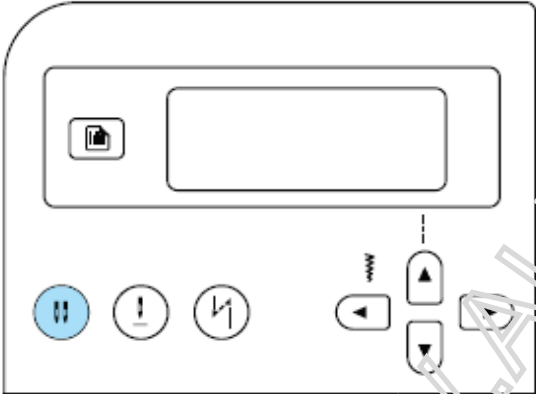
	<ol style="list-style-type: none"> <li>1. Įstatykite dvigubą adatą (taip pat kaip ir viengubą, apie tai rašoma skyrelyje „Adatos keitimas“)</li> <li>2. Įverkite viršutinį siūlą į kairiąją adatą</li> <li>3. Taip pat įverkite kitą siūlą į dešiniąją adatą.</li> </ol>
 <ol style="list-style-type: none"> <li>1. Ritės vyniojimoašis</li> <li>2. Papildomas ritės strypas</li> <li>3. Ritė su privyniotu siūlu</li> </ol>	<ol style="list-style-type: none"> <li>4. Įstatykite papildomą ritės strypą.</li> </ol>
 <ol style="list-style-type: none"> <li>1. Siūlo vedlio dangtelis</li> </ol>	<ol style="list-style-type: none"> <li>5. Įstatykite ritę ir ištraukite apatinį siūlą.</li> <li>6. Įverkite viršutinį siūlą į dešinę pusę taip pat, kaip apatinis siūlas buvo ištrauktas į kairę pusę.</li> </ol>

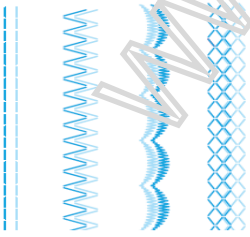

	<p>7. Įverkite siūlą į dešinę adatą rankiniu būdu.</p>
	<p>8. Uždėkite zigzago kojelę „J“</p> <p>9. Įjunkite siuvamąją.</p>
	<p>11. Pasirinkite dygsnį</p> <p>12. Paspauskite  (adatos pasirinkimo mygtukas)</p> <ul style="list-style-type: none"> <li>• Pasirodžius šiam simboliui ant ekrano įjungta dvigubos adatos funkcija. </li> <li>• Tam, kad išjungtų viengubos adatos funkcija, paspauskite  mygtuką dar kartą, kuomet ant ekrano pasirodys šis  simbolis</li> </ul> <p>Išjungus mašiną, dvigubos adatos funkcija neišnyksta</p>
 <p>Siuvimo dviguba adata pavyzdys</p>	<p>13. Pradėkite siūti</p>

## Apatinio siūlo ištraukimas

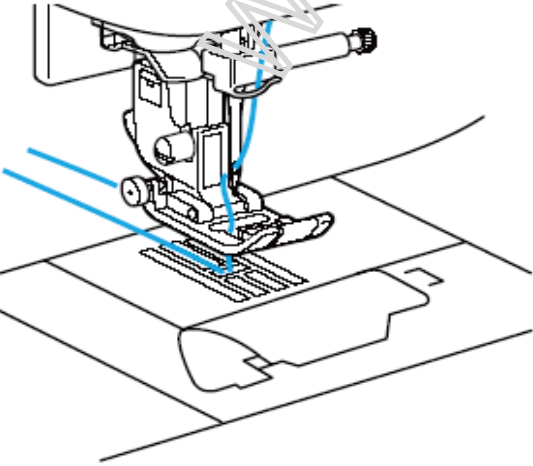
	<ol style="list-style-type: none"><li>1. Įstatykite ritę į šaudyklę</li><li>2. Praveskite siūlą pro griovelį. Nenupjaukite siūlo.</li></ol>
1. Adatos padėties mygtukas	<ol style="list-style-type: none"><li>3. Kaire ranka prilaikydami viršutinį siūlą (adata tuo metu yra pakelta), du kartus paspauskite adatos padėties nustatymo mygtuką,  kad pakeltumėte ir vėl pakletumėte adatą.</li></ol>
	<ol style="list-style-type: none"><li>4. Viršutinį siūlą atsargiai patempkite į viršų, kad galėtumėte ištraukti apatinį siūlą.</li></ol>
	<ol style="list-style-type: none"><li>5. Apatinį siūlą ištraukite 10-15 cm ir prakiškite jį po prispaudimo kojele tolyn nuo savęs už mašinos.</li></ol>

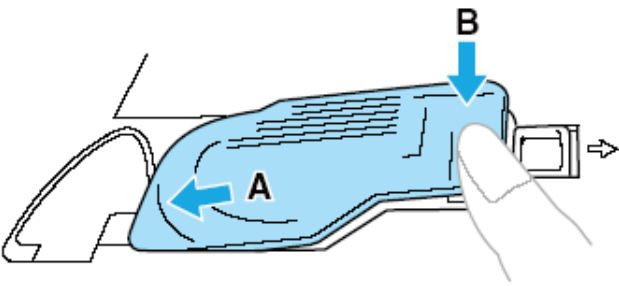
	<p>6. Įstatykite į vietą ritės dangtelį. <i>Pirmiausia</i> įstatykite ritės dangtelio liežuvėlį į kampą esantį apatinėje kairėje pusėje (A), o <i>po to</i> lengvai paspauskite į dešinę pusę (B).</p>
---	--

WWW.ALPOVIDA.LT

## Adatos patikrinimas

Tam, kad siūlė būtų kokybiška, adata turi būti tiesi ir smaili. Norėdami patikrinti, ar adata yra tiesi, padėkite adatą plokščiaja puse į apačią ant plokščio paviršiaus, ir įsitinkinkite kad tarpelis tarp adatos ir plokščio paviršiaus yra lygiagretus per visą adatos ilgį.

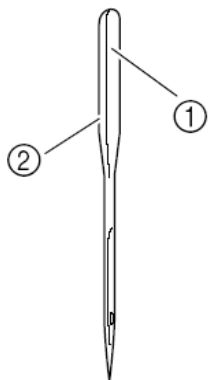

1. Plokščias adatos paviršius
2. Adatos numeris

■ Adata tinkama naudoti

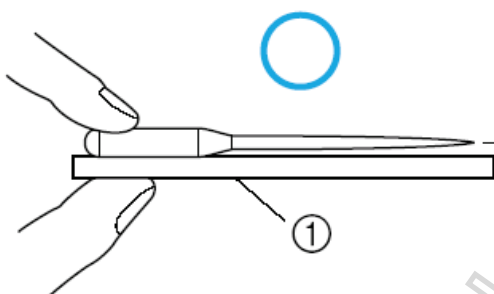

1. Plokščias paviršius

■ Adata netinkama naudoti. Jeigu atstumas nuo adatos iki plokščio paviršiaus per visą adatos ilgį nevienodas, vadinasi adata sulenkta. Pakeiskite adatą.

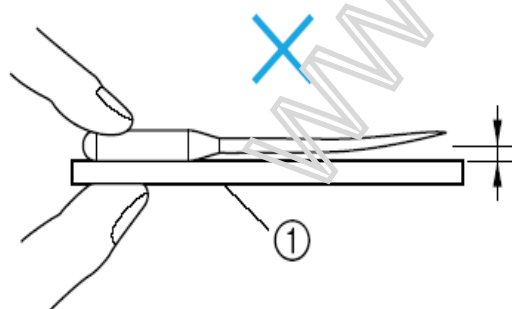

1. Plokščias paviršius

## Adatos keitimas

1. Adatos padėties nustatymo mygtukas	1. Paspauskite adatos padėties nustatymo mygtuką (vieną arba du kartus), kad pakeltumėte adatą.
	2. Išjungite siuvamąją mašiną
1. Prispaudimo kojelės svirtis	3. Nuleiskite prispaudimo kojelės svirtį
1. Adatos varžtas 2. Atsuktuvas	4. Laikydami adatą kaire ranka, atsuktuvu atlaisvinkite adatos varžtą ir išimkite adatą. Atlaisvinant arba prisukant adatos varžtą, nesukite visa jėga, nes galite sugadinti kai kurias mašinos dalis.

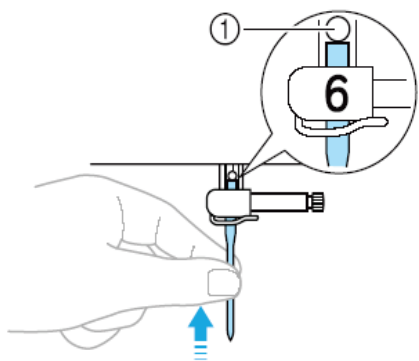

1. Adatos įstatymo kamštukas

5. Laikydami už plokščiosios adatos dalies, įstatykite adatą (stumkitye tol, kol pajusite pasipriešinimą – adatos įstatymo kamštukas).

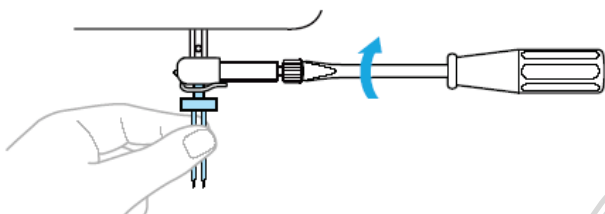
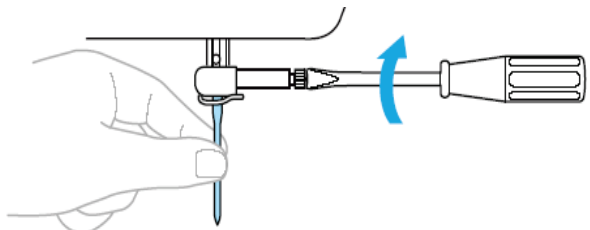

6. Laikydami adatą kaire ranka, gerai prisukite adatos varžtą. Dvigubos adatos pakeitimas atliekamas ta pačia tvarka.

WWW.ALPOVIDA.LT

## Prispaudimo kojelės keitimas

1. Adatos padėties nustatymo mygtukas	1. Paspauskite adatos padėties nustatymo mygtuką(vieną arba du kartus),  kad pakeltumėte adatą.
	2. Išjunkite siuvamąją mašiną
1. Prispaudimo kojelės svirtis	3. Pakelkite prispaudimo kojelės svirtį
1. Juodas mygtukas 2. Siuvimo kojelės laikiklis	4. Norint nuimti siuvimo kejelę, reikia paspausti juodą mygtuką eantį už siuvimo kojelės laikiklio.

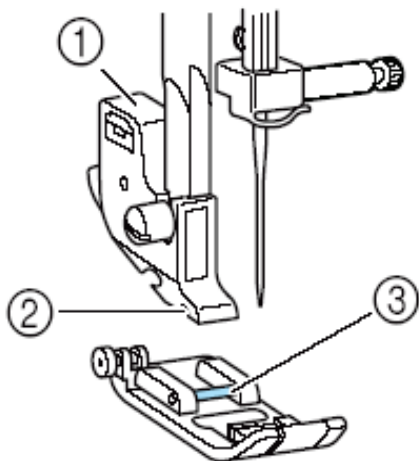

1. Siuvimo kojelės laikiklis
2. Išpjova
3. Strypelis

5. Pritvirtinkite naują kojelę taip, kad jos viduryje esantis strypelis būtų tiesiai po siuvimo kojelės laikiklio išpjova.  
Siuvimo kojelė turi būti įstatyta taip, kad raidė esanti ant kojelės (A, G, I, J, M, N arba R) būtų kojelės laikiklio priekyje.

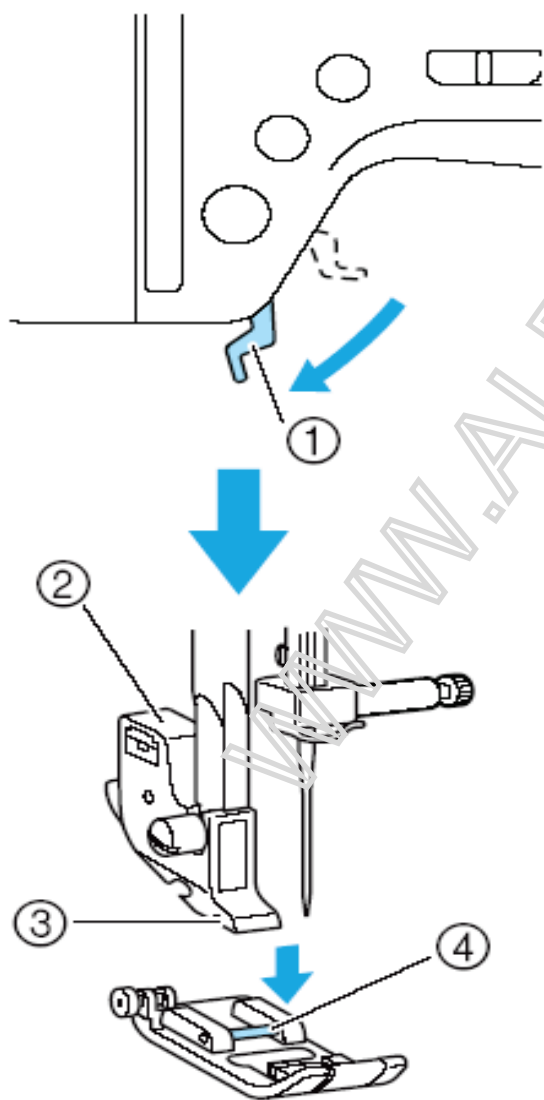

1. Prispaudimo kojelės svirtis
2. Prispaudimo kojelės laikiklis

6. Nuleiskite kojelės svirtį ir įtvirtinkite kojelės strypelį į laikiklį. Jei siuvimo kojelė yra teisingoje padėtyje, kojelė spragtelės į jai skirtą vietą.



- |                            |  |
|----------------------------|--|
| 3. Išpjova<br>4. Strypelis |  |
|----------------------------|--|

WWW.ALPOVIDA.LT

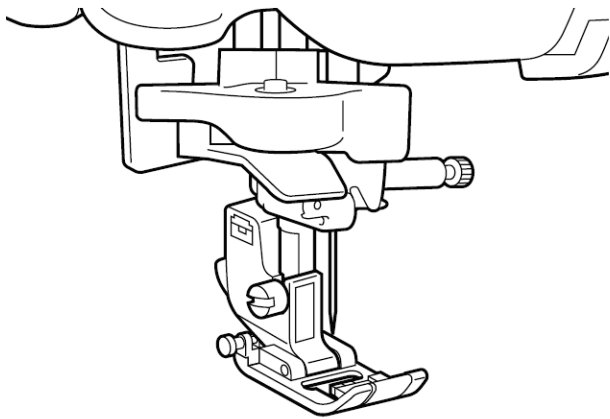

7. Pakelkite prispaudimo kojelės svirtelę ir patikrinkite, ar kojelė teisingai įdėta.



Sagos kilpos apsiuvimo kojelė „A“



Apmėtymo kojelė „G“



Zigzago kojelė „J“



Sagos apsiuvimo kojelė „M“



Monogramming kojelė „N“



Paslėpto dygsnio kojelė „R“



Pastaba. Pasirinkus norimą dygsnį, ekrane pasirodo kojelė, kuri turėtų būti naudojama ta, dygsniui siūti. Prieš pradėdami siūti, patikrinkite, ar teisinga kojelė uždėta, jei ne, išjunkite siuvamąją mašiną ir uždėkite reikiamą kojelę.

## Prispaudimo kojelės laikiklio numėmimas ir uždėjimas

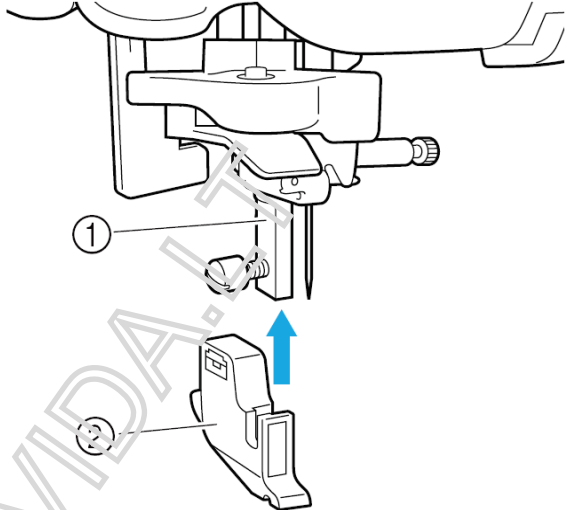
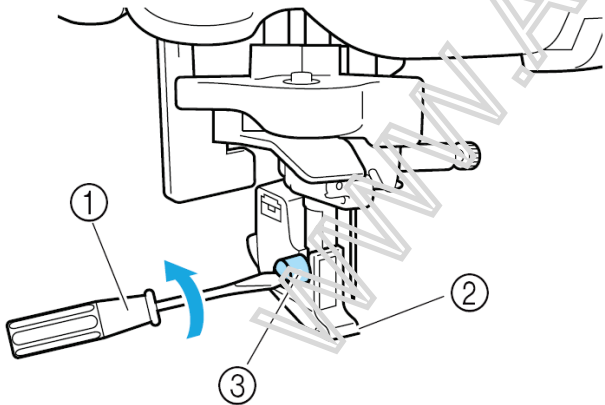
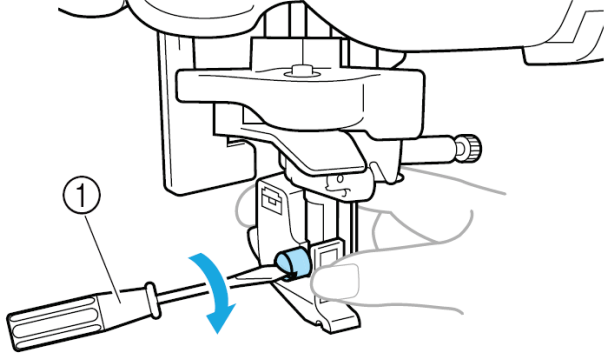
Prispaudimo kojelės laikiklio numėmimas	Prispaudimo kojelės laikiklio uždėjimas
<p>1. Nuimkite prispaudimo kojelę</p>	<p>1. Įstatykite prispaudimo kojelės laikiklį į prispaudimo kojelės laikiklio varžtą.</p>  <p>1. Prispaudimo kojelės laikiklio varžtas 2. Prispaudimo kojelės laikiklis</p>
<p>2. Atsuktuvu atlaisvinkite prispaudimo kojelės laikiklio varžtą.</p>  <p>1. Atsuktuvas 2. Prispaudimo kojelės laikiklis 3. Prispaudimo kojelės laikiklio varžtas</p>	<p>2. Prisukite atsuktuvu prispaudimo kojelės laikiklio varžtą.</p>  <p>1. Atsuktuvas</p>

## Vaikščiojančios kojelės naudojimas

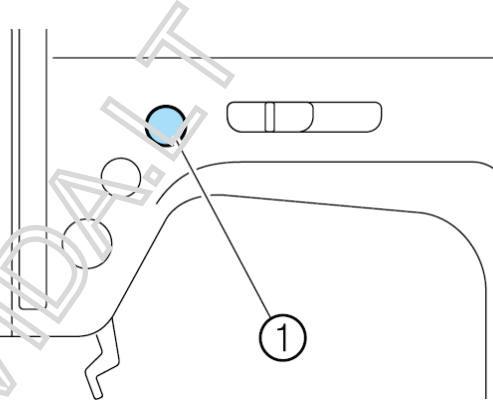
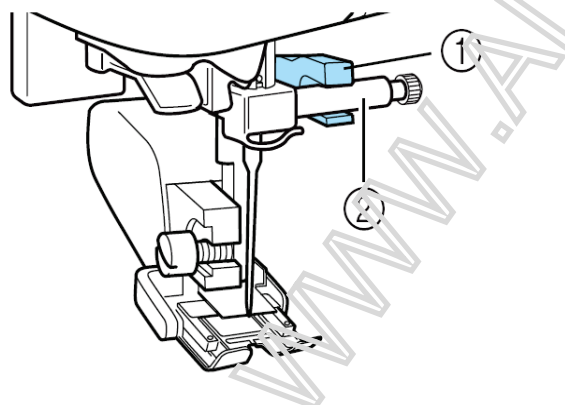
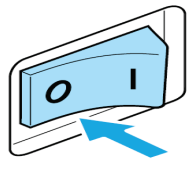
Vaikščiojančios kojelės uždėjimas	Vaikščiojančios kojelės nuėmimas
<p>1. Nuimkite prispaudimo kojelės laikiklį.</p>	<p>1. Paspauskite adatos  pozicijos mygtuką (vieną arba du kartus), kad adata būtų viršuje.</p>  <p>1. Apatos pozicijos mygtukas</p>
<p>2. Sujunkite 1 ir 2 dalis, kurios parodytos paveikslėlyje.</p> 	<p>2. Išjunkite siuviamaą.</p> 
<p>3. Nuleiskite prispaudimo kojelės svirtelę ir prisunite prispaudimo kojelės varžtą atsuktuvu.</p>	<p>3. Pakelkite prispaudimo kojelės svirtelę.</p>

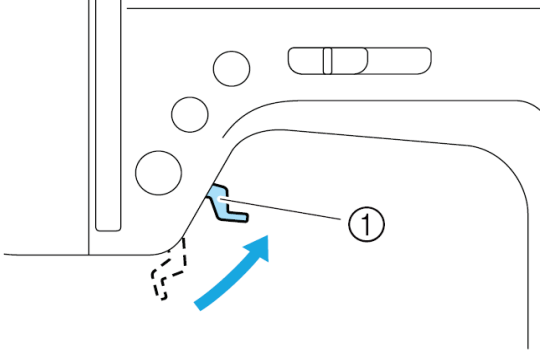
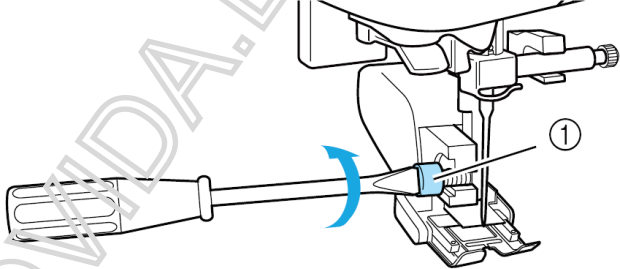
Vaikščiojančios kojelės uždėjimas	Vaikščiojančios kojelės nuėmimas
	 <p>1. Prispaudimo kojelės svirtelė</p>
	<p>4. Atsuktuvu atlaisvinkite prispaudimo kojelės varžtą ir nuimkite vaikščiojančią kojelę.</p>  <p>1. Prispaudimo kojelės varžtas</p>
	<p>5. Uždėkite prispaudimo kojelės laikiklį.</p>

### Cilindrinio tipo ir didelių dydžių medžiagų siuvimas

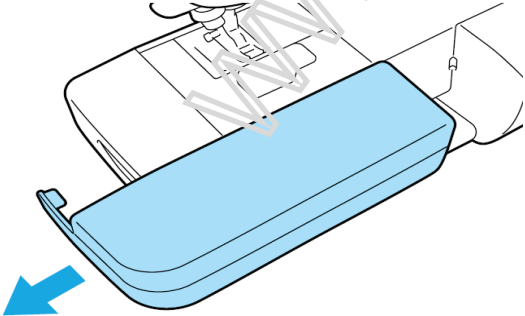
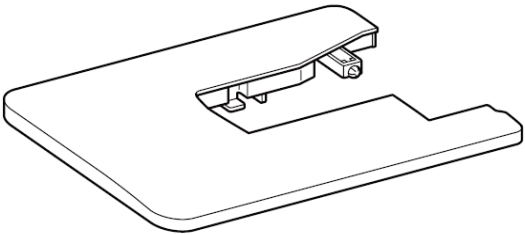
Cilindrinio tipo medžiagų dygiavimas	Didelių dydžių medžiagų siuvimas
<p>1. Nuimkite siuvimo mašinos staliuką pakreipę į kairę.</p> 	<p>Platus staliukas palengvins didelių dydžių medžiagų siuvimą.</p>  <p>1. Atlenkite plataus staliuko kojeles į viršų.</p>

Cilindrinio tipo medžiagų dygnavimas

Didelių dydžių medžiagų siuvimas

2. Uždėkite medžiagą, kurią norite siūti, ant likusios siuvamosios mašinos dalies, (nuėmus stalčiuką) ir pradėkite siūti nuo viršaus.

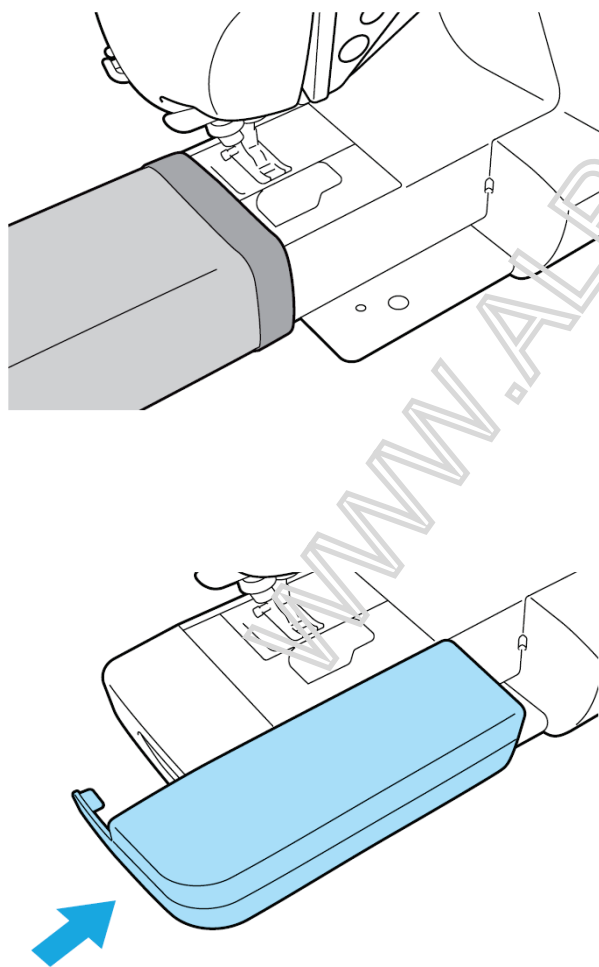

3. Baigę siūti, vėl uždėkite stalčiuką.

2. Nuimkite siuvimo mašinos stalelį pakreipę į kairę.

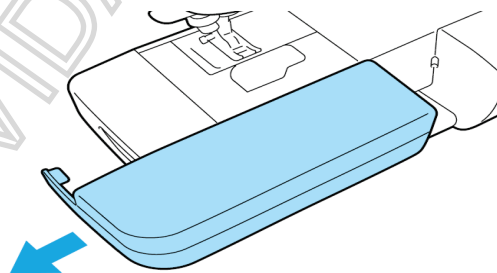
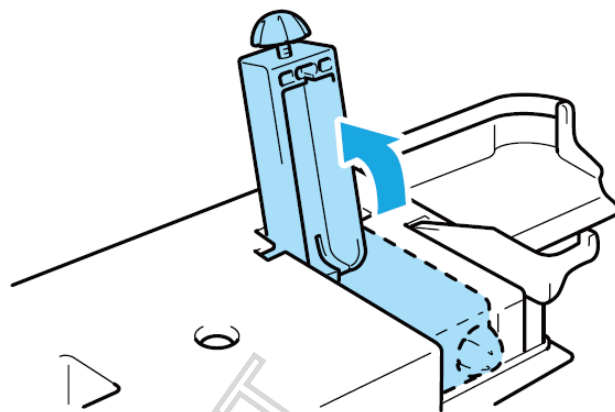

3. Uždėkite platųjį stalelį.

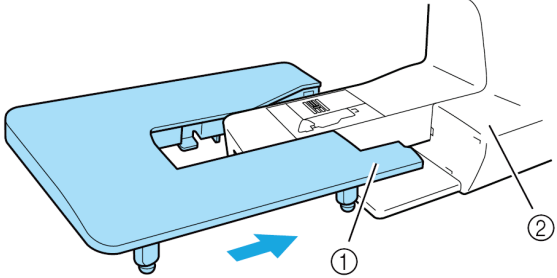
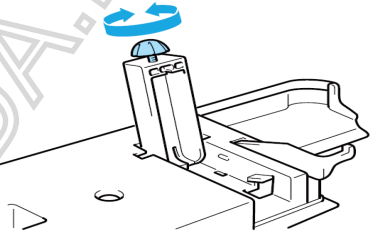
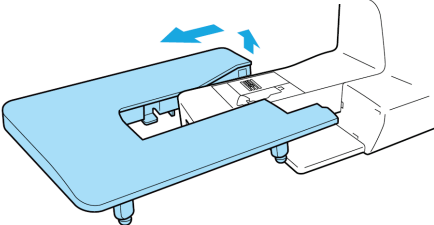
Cilindrinio tipo medžiagų dygniavimas	Didelių dydžių medžiagų siuvimas
	 <p>1. Žemesnis dešinysis kraštas. 2. Siuvimo mašinos stalčiukas</p>
	<p>4. Atsukite plačiojo stalelio kojelių varžtukus tiek, kad aukštis būtų vienodas su siuvimo mašinos stalčiuku.</p> 
	<p>5. Baigę siūti su plačiuoju staleliu, nuimkite jį.</p> 
	<p>6. Uždėkite siuvamosios mašinos įprastą stalelį.</p>

### Siuvimo pagrindai

#### Esminė siuvimo procedūra

1. Įjunkite siuvamąją mašiną
2. Pasirinkite dygsnį
3. Uždėkite reikiamą kojelę
4. Uždėkite medžiagą
5. Pradėkite siūti
6. Nukirpkite siūlą

#### Medžiagos uždėjimas

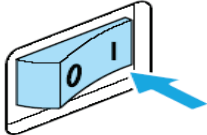
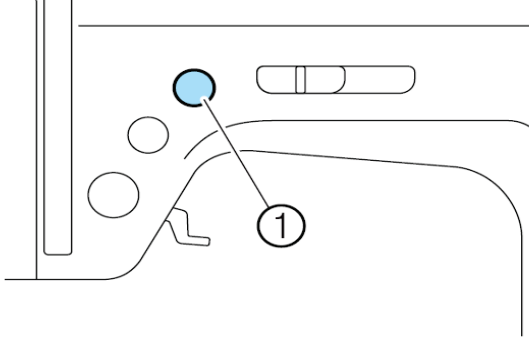
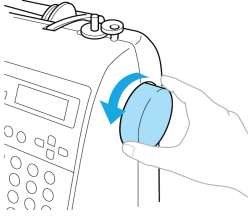
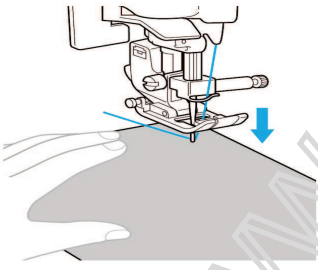
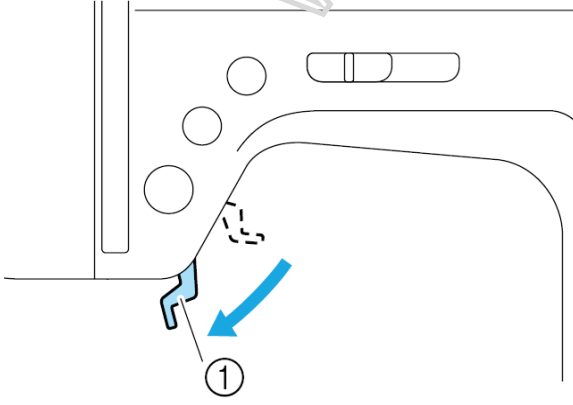
	<p>1. Įjunkite siuvamąją</p>
 <p>1. Adatos pozicijos mygtukas</p>	<p>2. Paspauskite adatos pozicijos mygtuką vieną arba du kartus, kad adata būtų viršuje.</p>
	<p>3. Uždekite medžiagą po prispaudimo kojele</p>
	<p>4. Lakydami siūlo galą ir medžiagą kairiąją ranka, dešine ranka pasukite smagratį į save, kol nusileis adata į dygsniavimo pradžios tašką.</p>
	<p>5. Nuleiskite prispaudimo kojelės svirtelę</p>



1. Prispaudimo kojelės svirtelė

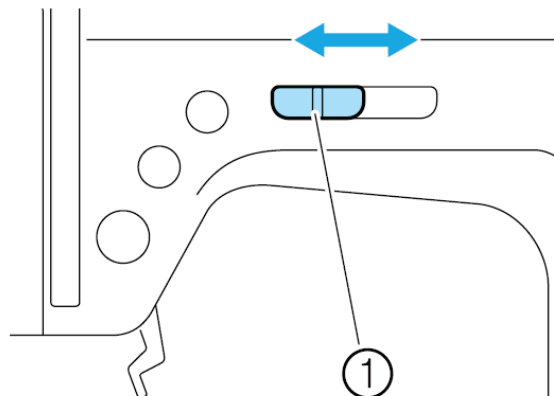

1. Nustatykite siuvimo greitį
1. Siuvimo greičio reguliatorius

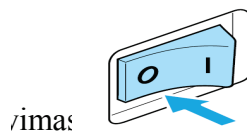

Siuvimas naudojant kojinių pedala

1. Išjunkite siuvamąją

2. Paspauskite start/stop mygtuką vieną kartą

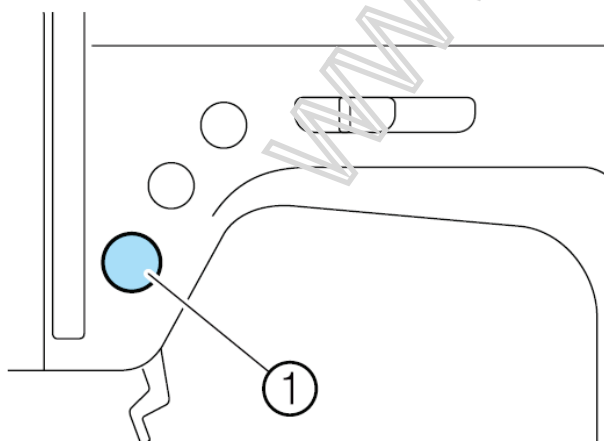

1. Start/stop mygtukas

Siuvamoji pradeda siūti

2. Įjunkite kojinių pedalo laidą į lizdą, esantį siuvamosios mašinos gale.

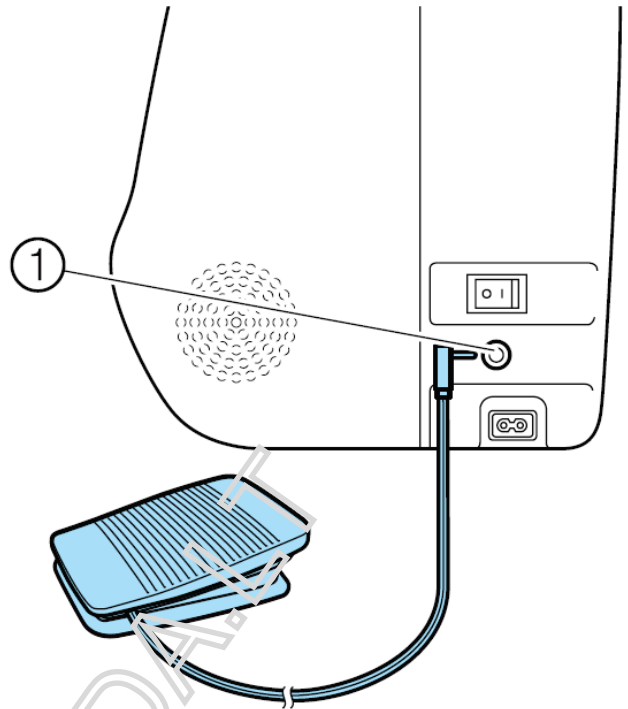
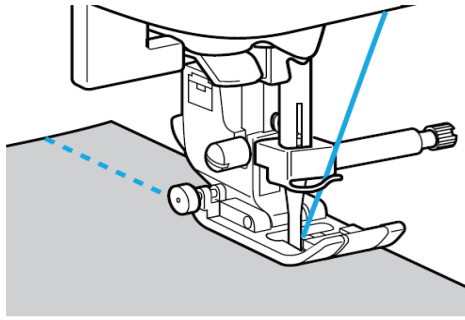

1. Kojinio pedalo laido įjungimo lizdas

3. Norėdami sustabdyti siuvimą, paspauskite start/stop mygtuką vieną kartą

3. Įjunkite siuvamąją

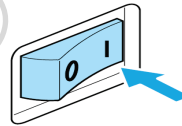

4. Baigę siūti, pakelkite adatą ir nupjuokite siūlą.

4. Nustatykite siuvimo greitį.

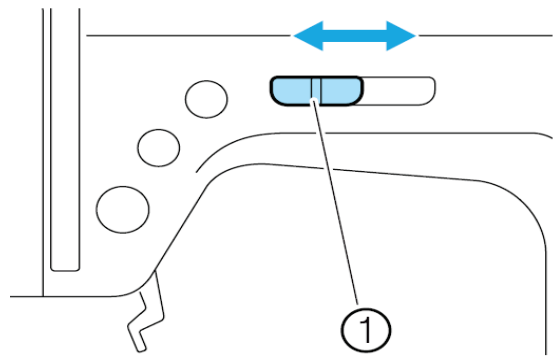

1. Siuvimo greičio nustatymo reguliatorius

5. Kai tik būssite pasiruošę siūti, spustelėkite pedalą.



1. Lečiau



2. Greičiau

6. Baigę siūti, išimkite pedalo laidą iš siuvamojoje

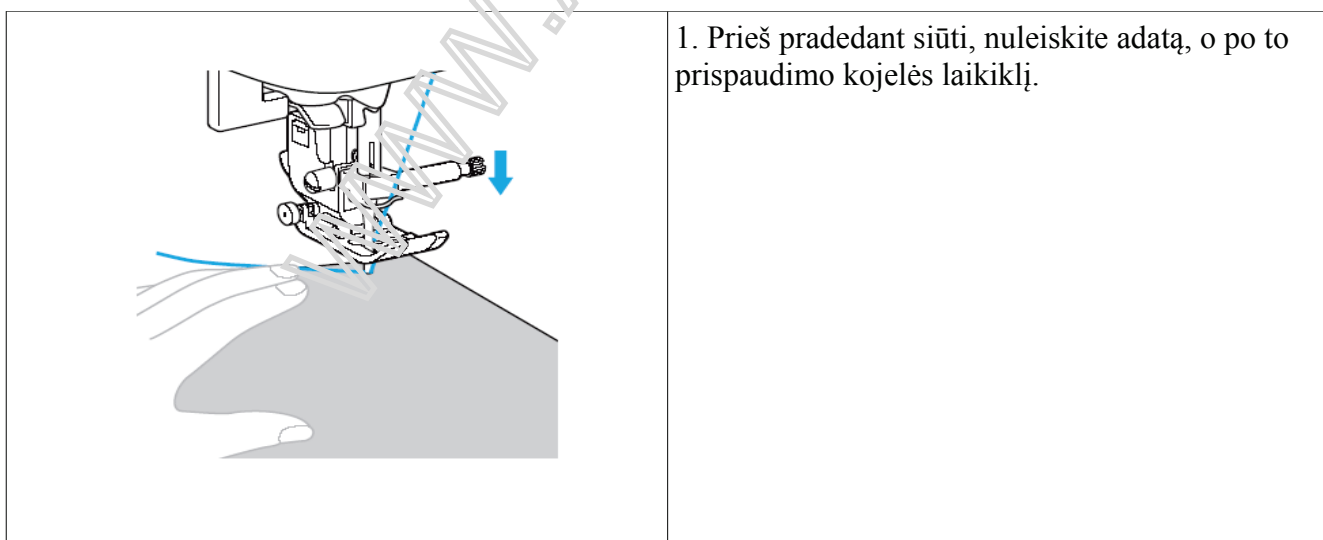
### Stulės užtvirtinimas

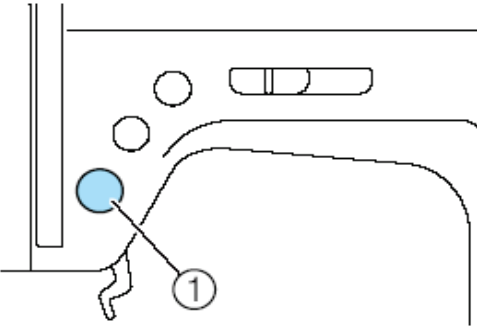

1. Prieš pradėdant siūti, nuleiskite adatą, o po to prispaudimo kojėlės laikiklį.

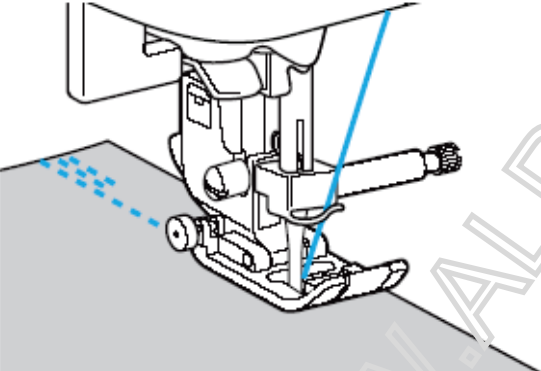
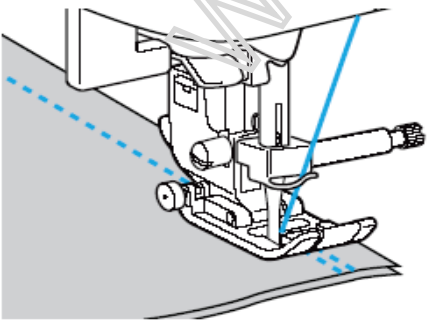
<p>1.</p> 	<p>2. Paspauskite start/stop mygtuką arba spustelkite kojinių pedalą, kad pradėtumėte siūti.</p>
	<p>3. Po 3 ar 5 dygsnių, paspauskite siūlės atbulinės eigos/užtvirtinimo mygtuką ir laikykite paspaudę (kol mygtukas spaudžiamas, mašiną siūna)</p> 
	<p>4. Adatai priartėjus prie siūlės pradžios, atleiskite siūlės atbulinės eigos/užtvirtinimo mygtuką</p> 
	<p>5. Paspauskite start/stop mygtuką arba spustelkite kojinių pedalą, kad vėl pradėtumėte siūti.</p>
	<p>6. Priartėję prie siūlės pabaigos, vėl paspauskite siūlės atbulinės eigos/užtvirtinimo mygtuką ir laikykite 3 – 5 dygniu, po šių dygnių atleiskite atbulinės eigos/užtvirtinimo mygtuką.</p>

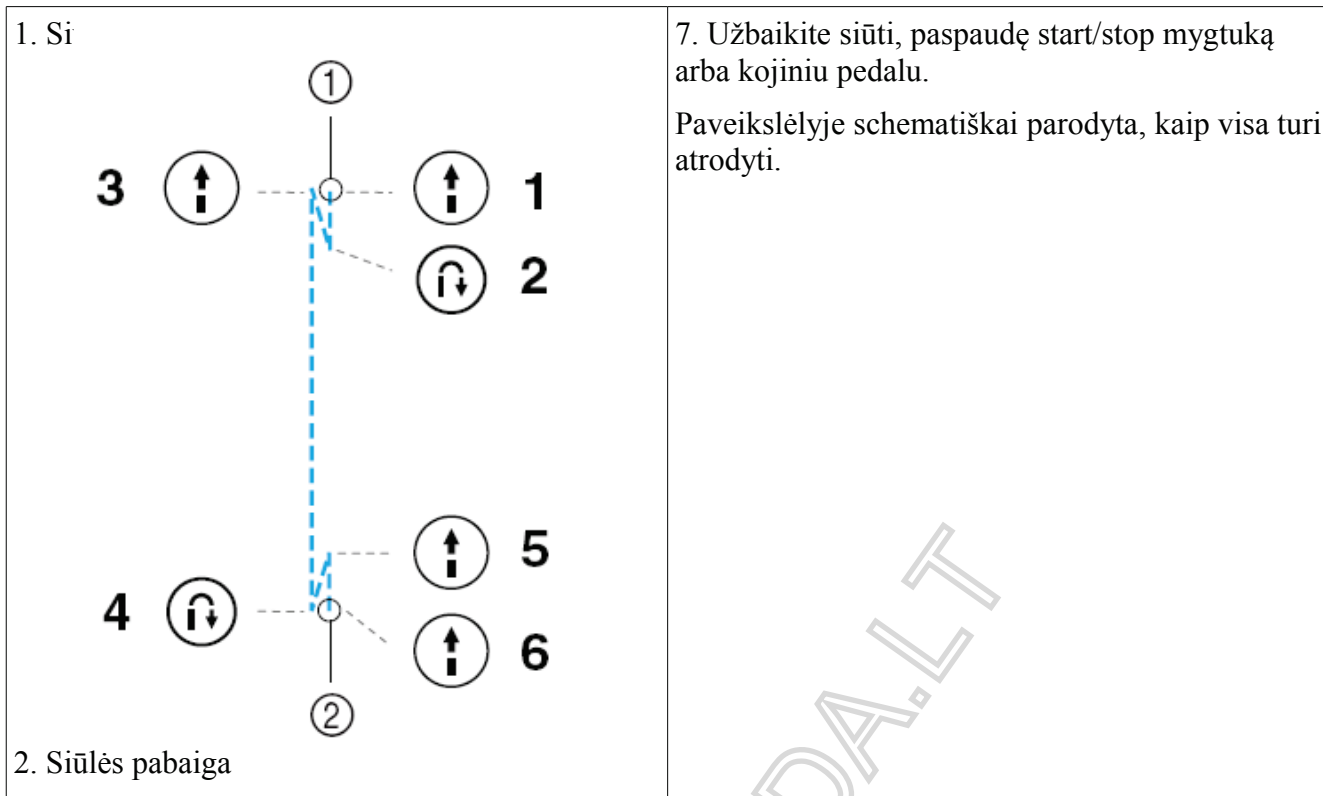

Atbulinės eigos ir siūlės užtvirtinimo dygsniai skiriasi (tai galite matyti paveikslėlyje), kurį dygsnį sius priklausau nuo pagrindinio dygsnio pasirinkimo.

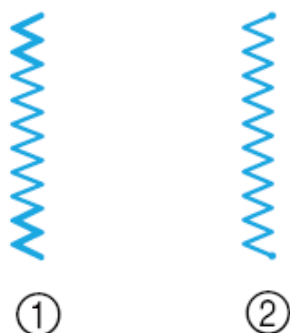

1. Atbulinės eigos dygsnis
2. Siūlės užtvirtinimo dygsnis

Siūlo nupjovimas

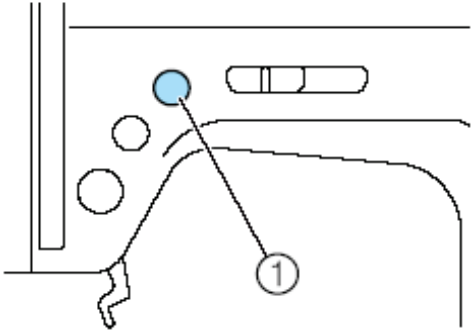
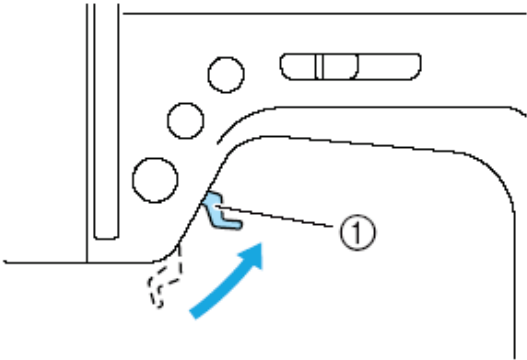
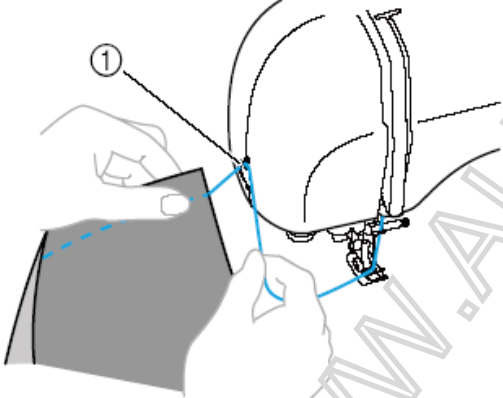
 <p>1. Adatos pozicijos mygtukas</p>	<p>1. Užbaigę siūti (t.y., kai siuvimo mašina jau nebesiūna), įsitikinkite, kad adata yra pakelta, jei ne paspauskite adatos pozicijos mygtuką.</p>
<p>1.</p> 	<p>2. Pakelkite prispaudimo kojelės svirtelę</p>
<p>1.</p> 	<p>3. Patraukę medžiagą į kairę pusę, nupjaukite siūlus nupjovikliu.</p>

## Siūlo įtempimas

Viršutinio siūlo įtempimas

Jums gali tekti keisti siūlo įtempimą dėl įvairių medžiagų ir siūlų tipų naudojimo.  
Taisyklingas siūlo įtempimas

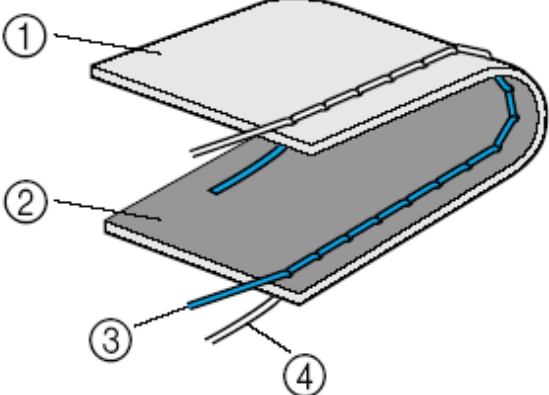
 <ol style="list-style-type: none"> <li>1. Blogoji medžiagos pusė</li> <li>2. geroji medžiagos pusė</li> <li>3. Viršutinis siūlas</li> <li>4. Ritės siūlas</li> </ol>	<p>Viršutinis ir ritės siūlai turi kirstis maždaug medžiagos centre. Iš gerosios medžiagos pusės turi matytis tik apatinis siūlas, iš blogosios turi matytis tik ritės siūlas.</p>
--	--

■ Per tvirtas viršutinio siūlo įtempimas

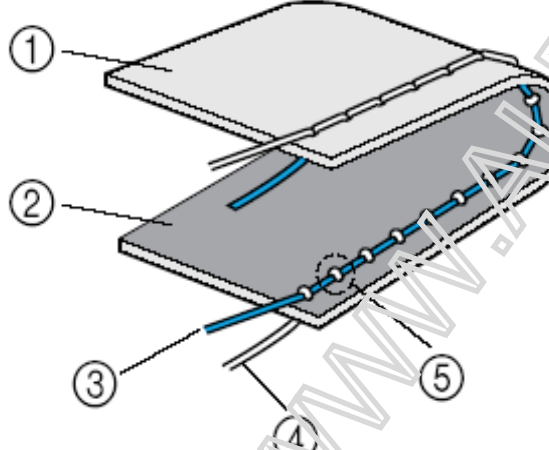
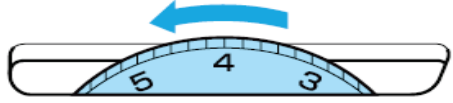

 <ol style="list-style-type: none"> <li>1. Blogoji medžiagos pusė</li> <li>2. Geroji medžiagos pusė</li> <li>3. Viršutinis siūlas</li> <li>4. Ritės siūlas</li> <li>5. Ritės siūlas matyti iš gerosios medžiagos pusės</li> </ol>	<p>Jei ritės siūlas matyti iš gerosios medžiagos pusės, viršutinis siūlas įtemptas per tvirtai.</p>
	<p>Jei viršutinis siūlas įtemptas per tvirtai, reikia siūlo įtempimo reguliatorių pasukti į kairę ir sumažinti įtempimą.</p>

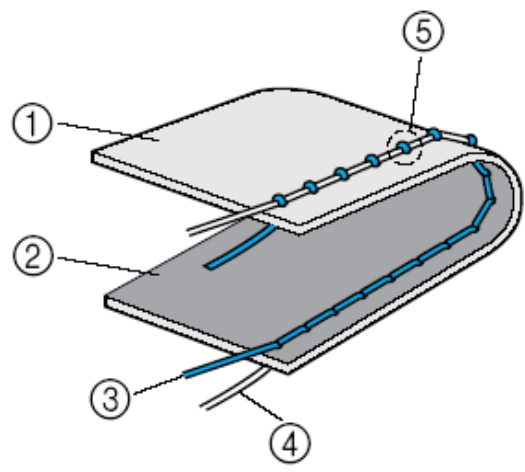
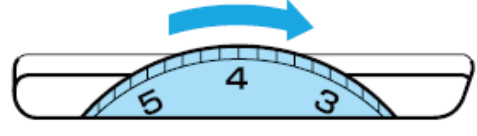
■ Per silpnas viršutinio siūlo įtempimas

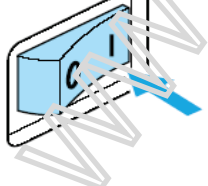

 <ol style="list-style-type: none"> <li>1. Blogoji medžiagos pusė</li> <li>2. Geroji medžiagos pusė</li> <li>3. Viršutinis siūlas</li> <li>4. Ritės siūlas</li> <li>5. Viršutinis siūlas matyti iš blogosios medžiagos pusės</li> </ol>	<p>Jei viršutinis siūlas matosi iš blogosios medžiagos pusės, reikia, kad viršutinis siūlas įtemptas per silpnai.</p>
	<p>Jei viršutinis siūlas įtemptas per silpnai, reikia siūlo įtempimo reguliatorių pasukti į dešinę ir padidinti įtempimą.</p>

### Dygsnio ilgio ir pločio nustatymas

Dygsnio pločio (siauresnio arba platesnio) nustatymas.



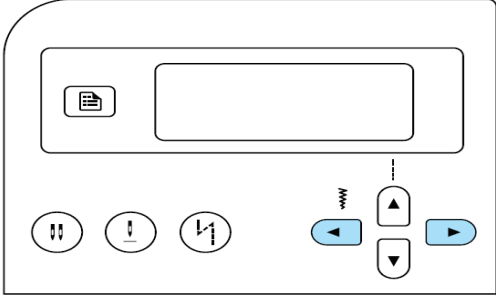

	<ol style="list-style-type: none"> <li>1. Įjunkite siuvamąją mašiną</li> </ol>
 <p>Ekране matysis, kokį dygsnį esate pasirinkę.</p>	<ol style="list-style-type: none"> <li>2. Pasirinkite dygsnį</li> </ol>

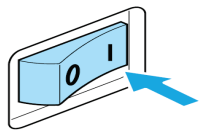

<p>Dygs</p> 	<p>3. Norėdami susiaurinti dygsnį, paspauskite  norėdami praplatinti dysnį, paspauskite </p>
---	--

Pastaba. Tam, kad atsistatytų standartinis dygsnio plotis, paspauskite tą patį mygtuką dar kartą. Pasirinkę tiesų dygsnį ir norėdami pakeisti jo plotį, keičiantis pločiui, keisis ir adatos padėtis: didinant plotį, adata pasistums į dešinę, mažinant – į kairę. Jei ekrane pasirodo šis simbolis  reiškia, kad nustatymai yra negalimi.

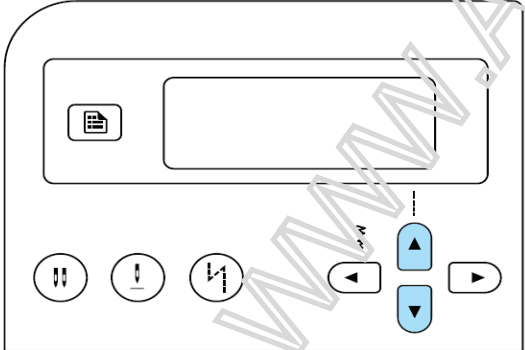
### Dygsnio ilgio nustatymas

	<p>1. Įjunkite siuvamąją mašiną</p>
 <p>Ekране matysis, kokį dygsnį esate pasirinkę</p>	<p>2. Pasirinkite dygsnį</p>
 <p>Dygsnio ilgio keitimo mygtukai</p>	<p>3. Norėdami pailginti dygsnį spauskite,  norėdami, sutrumpinti dygsnį, spauskite </p>

Pastaba. Norėdami nustatyti standartinį dygsnio ilgį, paspauskite tą patį mygtuką dar kartą.  Šis simbolis reiškia, kad nustatymai yra negalimi.

## Siuvimo krypties keitimas

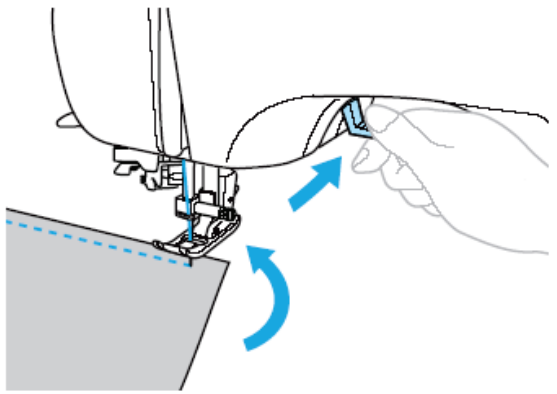
	1. Kai siūlė priartės prie medžiagos krašto ir norėsite keisti kryptį, sustabdykite siuvimo mašiną.
	2. Pakelkite prispaudimo kojelės svirtelę ir pasukite medžiagą.
	3. Nuleiskite prispaudimo kojelės svirtelę ir tęskite siuvimą.

## Storų medžiagų siuvimas

### **Jei medžiaga netelpa po prispaudimo kojele**

Jei medžiaga yra per stora pakišti ją po prisoaudimo kojele, pakelkite prispaudimo kojelės svirtelę į jos aukščiausią poziciją.

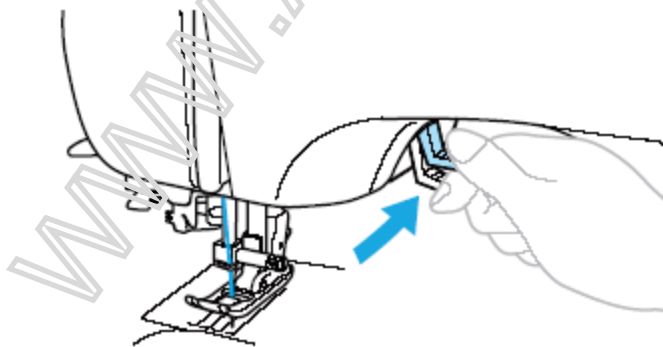

- Jei medžiaga raukšlėjasi ir dėl to ir dėl to neįmanoma pradėti siūti

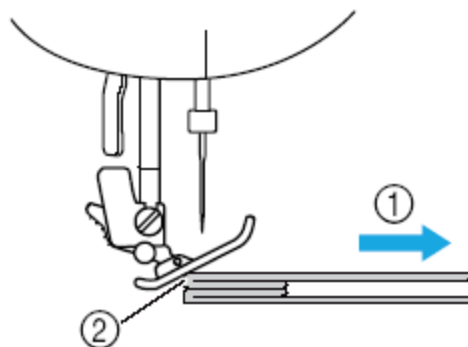

1. Siuvimo kryptis
2. Kojelės nuslydimas nuo medžiagos

<p>A line drawing of a sewing machine with a hand adjusting the pressure foot. A blue arrow labeled '1' points to the foot, and another blue arrow points to the zigzag foot lever.</p>	<ol style="list-style-type: none"> <li>1. Paklekite prispaudimo kojelės svirtelę</li> <li>2. Paspauskite juodą mygtuką, esantį į kairę nuo zigzago kojelės "J", laikykite nuspaudę šį mygtuką ir nuleskite prispaudimo kojelę.</li> </ol>
	<ol style="list-style-type: none"> <li>3. Atleiskite mygtuką.</li> </ol>

Atsargiai! Jei medžiaga yra storesnė nei 6 mm arba stumsite medžiagą per stipriai, adata gali sulinkti arba sulūžti.

### Ploaų medžiagų siuvimas

Siūdami plonas medžiagas, gali taip atitikti, jog medžiaga raukšlės ir bus neįmanoma arba labai sudėtinga siūti. Tam, kad to išvengti, tiesiog padėkite lapą popieriaus arba specialios medžiagos po medžiaga, kurią norite siūti. Baudę siuvimą, išimkite popieriaus lapą.

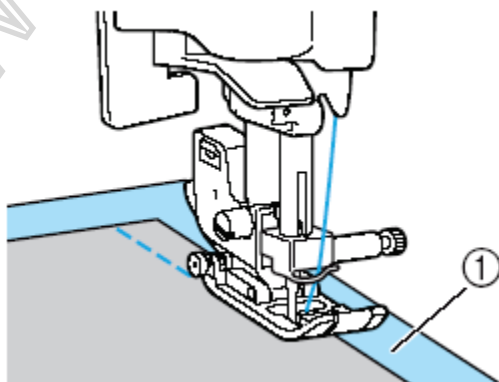

1. Popieriaus lapas arba speciali medžiaga

### Sudaigstyčių medžiagų siuvimas

Pirmiausia sudaigstykite medžiagas, o tada siukite.

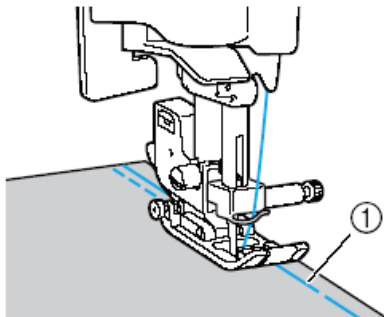



1. Sudaigstyta medžiaga

## Dygsniai

### Dygsnio pasirinkimas

■ Tiesioginis dygsnio pasirinkimas

Tam, kad pasirinktumėte dygsnį, paspauskite 

Surinkite norimo dygsnio numerį: galite pasirinkti iš jau esamų užprogramuotų dygsnių ir dygsniu, kuriuos pats susikūrėte 



WWW.ALPOVIDA.LT

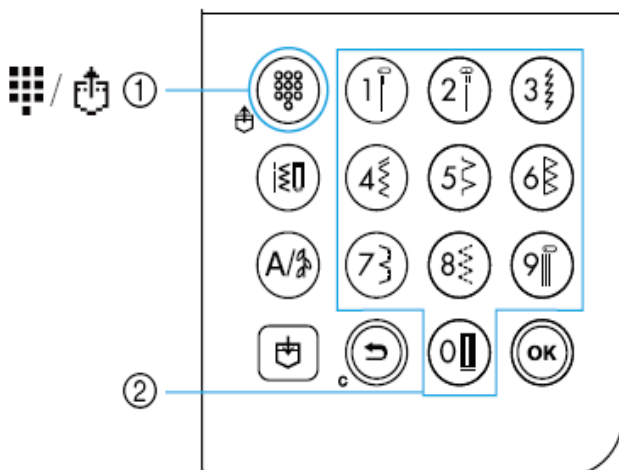



3. Mygtukas prieš pasirinkant jau dygsnį.
4. Numeriniai mygtukai (reikalingi surenkant norimo dygsnio numerį)

- Sukurtų dygsnių pasirinkimas

 Dygsniai, kurie yra dažniausiai naudojami, yra nustatomi užprogramuojant tam tikrais numeriais. Norėdami siūti naujai užprogramuotais dygsniais, mygtuko paspaudimu (norimo dygsnio numerio) pasirinkite dygsnį.

- Užprogramuotų dygsnių pasirinkimas

 Dažniausiai naudojami dygsniai ir jų kombinacijos gali būti užprogramuotos ir išsaugotos, naudojant šį  mygtuką ir skaitinius mygtukus.

- Dygsnio pasirinkimas surenkant skaičius (dygsnio numerį)

Paspaudę siuvimo būdų vieną iš mygtukų  ar  surinkite norimo dygsnio numerį.

	<ol style="list-style-type: none"> <li>1. Paprasto dygsnio pasirinkimo mygtukas</li> <li>2. Dekoratyvinio dygsnio pasirinkimo mygtukas</li> <li>3. Numeriai</li> </ol>
--	--





- Paprasti dygsniai (1 – 80)  
Galima pasirinkti iš 80 skirtingų dygsnių: overlokiniai, trikotažiniai, dekoratyviniai ir kt.
- Simbolių dygniai (1 – 55)  
Galima pasirinkti iš 55 skirtingų simbolių: raidės, skaičiai, Gotikinio stiliaus raštai.
- Dekoratyviniai dygsniai (1 – 62)  
Galima pasirinkti iš 62 skirtingų dekoratyvinių dygsnių.
- Dygsnių kombinacijos  
Galite sukurti savo dygsnių kombinaciją mygtuku 



Pastaba. Paspaudę mygtuką vieną kartą, siuvimo būdas bus šis , paspaudus du kartus -







Apmėtymo  dygsniai



- Siuvinimas, naudojant kojelę „G“

<i>Dygsnio pavadinimas</i>	<i>Užprogramuotas dygsnis</i>	<i>Skaitinis mygtukas</i>	<i>Dygsnio plotis (mm)</i>	<i>Dygsnio ilgis (mm)</i>
Apmėtymo dygsnis, naudojant „G“ kojelę	08 		2,5 – 5,0 (užprogramuota 3,5)	1,0 – 4,0 (užprogramuota 2,0)
Apmėtymo dygsnis, naudojant „G“ kojelę	09 		2,5 – 5,0 (užprogramuota 5,0)	1,0 – 4,0 (užprogramuota 2,5)
Apmėtymo dygsnis, naudojant „G“ kojelę	10 		3,5 – 5,0 (užprogramuota 5,0)	1,0 – 4,0 (užprogramuota 2,5)



Atsargiai! Kiekvienam dygsniui galite pasirinkti pageidaujamą ilgį ir plotį, tačiau parinkę pageidaujamus nustatymus patikrinkite, ar adata neliečia prispaudimo kojelės, lėtai pasukdami smagratį į save.

- Siuvima, naudojant kojelę „J“

<i>Dygsnio pavadinimas</i>	<i>Užprogramuotas dygsnis</i>	<i>Skaitinis mygtukas</i>	<i>Dygsnio plotis (mm)</i>	<i>Dygsnio ilgis (mm)</i>
Zigzago dygsnis, naudojant kojelę „J“	05 		0,0 – 7,0 (užprogramuota 3,5)	0,0 – 4,0 (užprogramuota 1,4)
Dvigubas zigzago dygsnis, naudojant kojelę „J“	06 		1,5 – 7,0 (užprogramuota 5,0)	0,2 – 4,0 (užprogramuota 1,0)
Trigubas zigzago dygsnis, naudojant kojelę „J“	07 		1,5 – 7,0 (užprogramuota 5,0)	0,2 – 4,0 (užprogramuota 1,0)
Apmėtymo dygsnis, naudojant kojelę „J“	11 	–	0,0 – 7,0 (užprogramuota 5,0)	0,5 – 4,0 (užprogramuota 2,5)

Apmėtymo dygsnis, naudojant kojelę "J"	12 	—	0,0 – 7,0 (užprogramuota 5,0)	0,5 – 4,0 (užprogramuota 2,5)
Apmėtymo dygsnis, naudojant kojelę "J"	13 	—	0,0 – 7,0 (užprogramuota 4,0)	1,0 – 4,0 (užprogramuota 4,0)

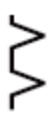
● Siuvinimas, naudojant krašto nupjoviklį

<i>Dygsnio pavadinimas</i>	<i>Užprogramuotas dygsnis</i>	<i>Dygsnio plotis (mm)</i>	<i>Dygsnio ilgis (mm)</i>
Apmėtymo dygsnis, naudojant kojelę "S"	01 	0,0 – 2,5 (užprogramuota 0,0)	0,2 – 5,0 (užprogramuota 2,5)
Apmėtymo dygsnis, naudojant kojelę "S"	08 	3,05 – 5,0 (užprogramuota 3,5)	1,0 – 4,0 (užprogramuota 2,0)
Apmėtymo dygsnis, naudojant kojelę "S"	09 	3,5 – 5,0 (užprogramuota 5,0)	1,0 – 4,0 (užprogramuota 2,5)
Apmėtymo dygsnis, naudojant kojelę "S"	21 	0,0 – 7,0 (užprogramuota 3,5)	0,0 – 4,0 (užprogramuota 1,4)

	1. Nuimkite prispaudimo kojelę
	2. Nuleiskite prispaudimo kojelės svirtelę ir rankiniu būdu įverkite siūlą
	3. Nuleiskite prispaudimo kojelės svirtelę

Pirmą  
paž.

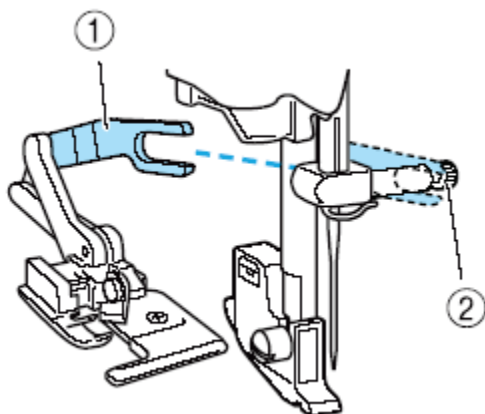

4. Įstatykite krašto nuploviklio kojelę kaip parodyta paveikslėlyje

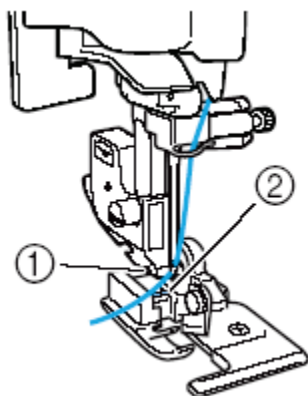

1. Griovelis prispaudimo kojelės laikiklyje

2. Krašto nuploviklio galvutė

5. Pakreipkite krašto nupjoviklį taip, kad jo galvutė lygiuotųsi su grioveliu prispaudimo kojelės laikiklyje (kaip parodyta paveikslėlyje) ir tuomet lėtai nuleiskite prispaudimo kojelės svirtelę.

6. Patikrinkite, ar krašto nupjoviklis gerai prisitvirtino, pakeldami prispaudimo kojelę.

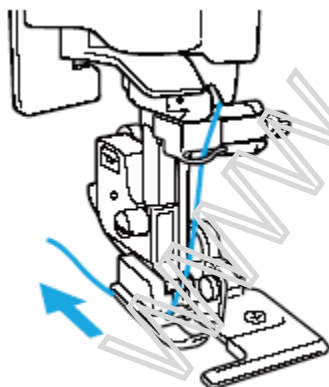

7. Perkiškite apatinį siūlą po krašto nupjovikliu



8. Pasirinkite dygsnį

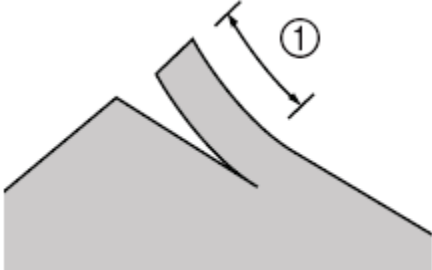
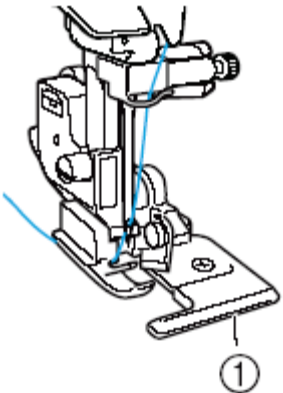
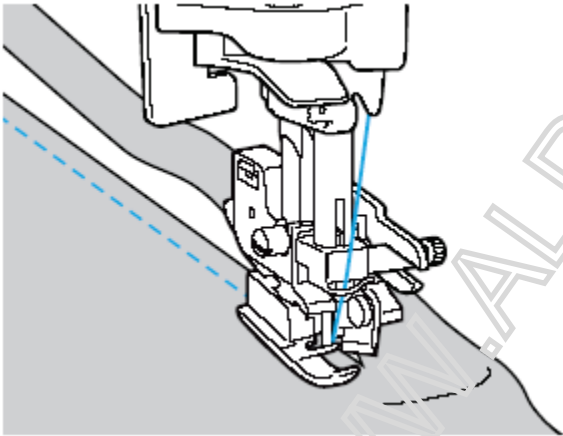





<p>1. 2 c</p> 	<p>9. Įkirpkite medžiagą dygsniavimo pradžioje (apie 2 cm)</p>
 <p>1. Vedlio lėkštelė</p>	<p>10. Padėkite medžiagą. Įkirpimas medžiagoje turėtų būti po vedlio lėkštele, esančia krašto nupjoviklyje.</p>
	<p>11. Įtuleiskite prispaudimo kojelės svirtelę ir pradėkite siūti.</p>



Pastaba. Panaudojus krašto nupjoviklį, išvalykite jį. Jei krašto nupjoviklis nebekerpa medžiagos patepkite pjoviklio aštriąją pusę nedideliu kiekiu aliejaus.

Pagrindiniai dygsniai



<i>Dygsnio pavadinimas</i>	<i>Užrprogramuotas dygsnis</i>	<i>Skaitinis mygtukas</i>	<i>Dygsnio plotis (mm)</i>	<i>Dygsnio ilgis (mm)</i>
Tiesus dygsnis, naudojant kojelę "J" (kairioji adatos padėtis)	01 		0,0 – 7,0 (užprogramuota 0,0)	0,2 – 5,0 (užprogramuota 2,5)









Tiesus dygsnis, naudojant kojelę "J" (centrinė adatos padėtis)	02 		0,0 – 7,0 (užprogramuota 3,5)	0,2 – 5,0 (užprogramuota 2,5)
Trikotažinis dygsnis	03 		0,0 – 7,0 (užprogramuota 0,0)	1,5 – 4,0 (užprogramuota 2,5)

#### Paslėptas dygsnis

<i>Dygsnio pavadinimas</i>	<i>Užprogramuotas dygsnis</i>	<i>Skaitinis mygtukas</i>	<i>Dygsnio plotis (mm)</i>	<i>Dygsnio ilgis (mm)</i>
Paslėptas dygsnis, naudojant kojelę "R"	14 		-3 – 3 (užprogramuota 0,0)	1,0 – 3,5 (užprogramuota 2,0)
Paslėptas dygsnis, naudojant kojelę "R"	15 	-	-3 – 3 (užprogramuota 0,0)	1,0 – 3,5 (užprogramuota 2,0)

#### Sagos kilpos apsiuvimas

<i>Dygsnio pavadinimas</i>	<i>Užprogramuotas dygsnis</i>	<i>Skaitinis mygtukas</i>	<i>Dygsnio plotis (mm)</i>	<i>Dygsnio ilgis (mm)</i>
Sagos kilpos – apsiuvimas, naudojant kojelę "A"	42 	-	3,0 – 5,0 (užprogramuota 5,0)	0,2 – 1,0 (užprogramuota 0,5)
Sagos kilpos – apsiuvimas, naudojant kojelę "A"	43 	-	3,0 – 5,0 (užprogramuota 5,0)	0,2 – 1,0 (užprogramuota 0,5)
Sagos kilpos – apsiuvimas, naudojant kojelę "A"	44 	-	3,0 – 5,0 (užprogramuota 5,0)	0,2 – 1,0 (užprogramuota 0,5)

Sagos kilpos apsiuvimas, naudojant kojelę "A"	45 		3,0 – 5,0 (užprogramuota 5,0)	0,2 – 1,0 (užprogramuota 0,5)
Sagos kilpos apsiuvimas, naudojant kojelę "A"	46 	–	3,0 – 6,0 (užprogramuota 6,0)	0,5 – 2,0 (užprogramuota 0,5)
Sagos kilpos apsiuvimas, naudojant kojelę "A"	47 	–	3,0 – 6,0 (užprogramuota 6,0)	1,0 – 3,0 (užprogramuota 1,5)
Sagos kilpos apsiuvimas, naudojant kojelę "A"	48 	–	0,0 – 6,0 (užprogramuota 5,0)	0,2 – 4,0 (užprogramuota 2,0)
Sagos kilpos apsiuvimas, naudojant kojelę "A"	49 	–	3,0 – 7,0 (užprogramuota 7,0)	0,3 – 1,0 (užprogramuota 0,5)
Sagos kilpos apsiuvimas, naudojant kojelę "A"	50 	–	3,0 – 7,0 (užprogramuota 7,0)	0,3 – 1,0 (užprogramuota 0,5)
Sagos kilpos apsiuvimas, naudojant kojelę "A"	51 	–	3,0 – 7,0 (užprogramuota 7,0)	0,3 – 1,0 (užprogramuota 0,5)
Sagos įsiuvimas	53 	–	2,5 – 4,5 (užprogramuota 3,5)	–

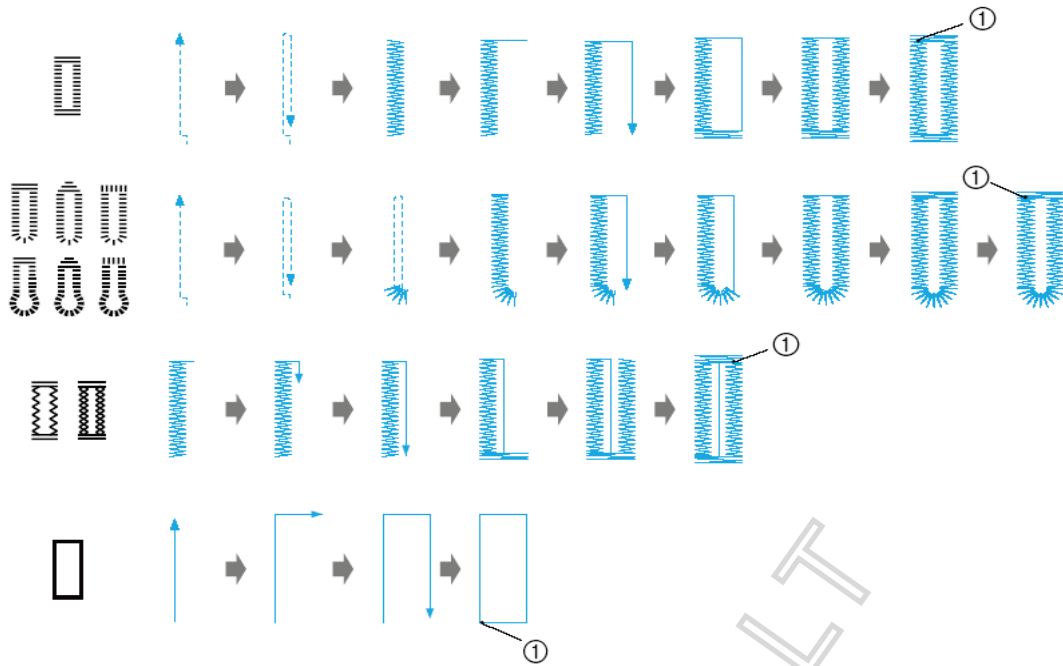

### 1. Siūlės užtvirinimo dygsnis

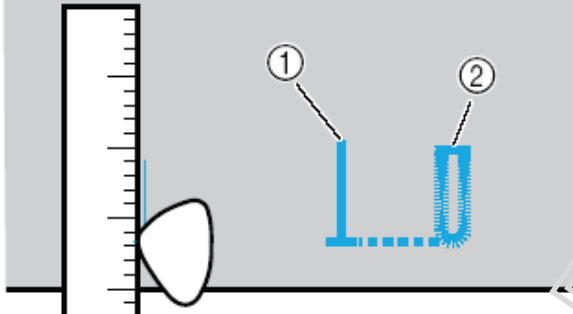
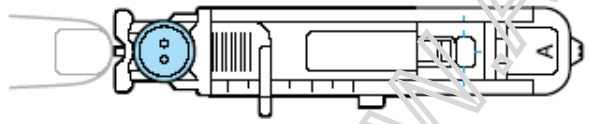
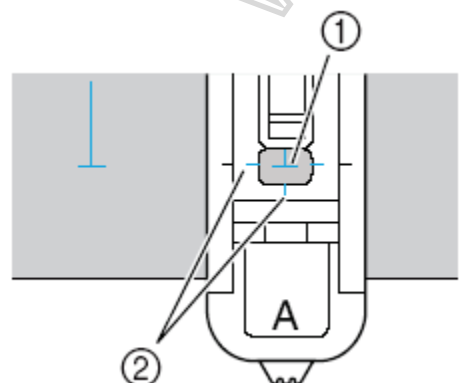

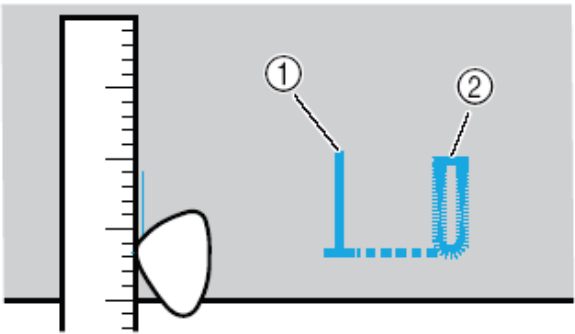
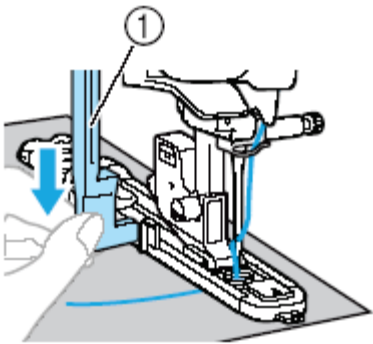
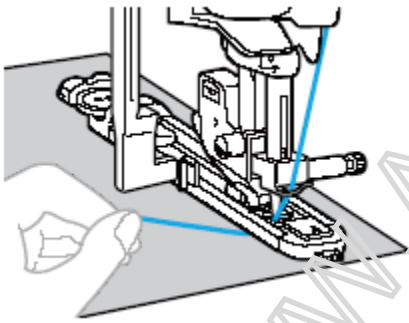

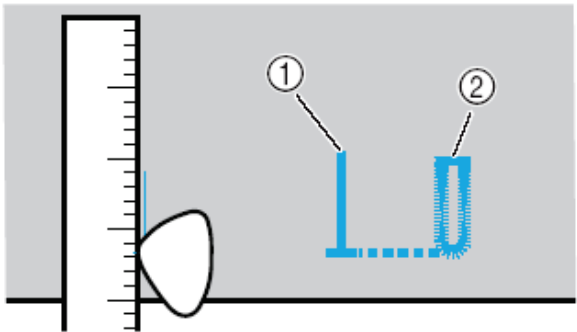
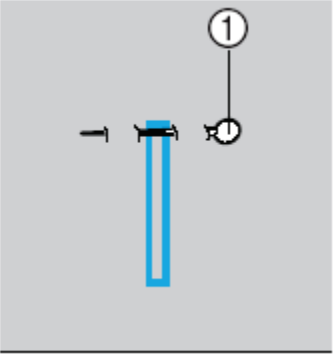
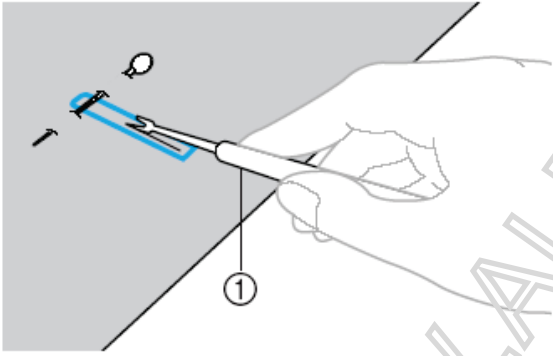
 <p>1,2. Žymėjimai ant medžiagos</p>	<p>1. Kreida ant medžiagos pažymėkite sagos kilpos padėtį ir ilgį</p>
	<p>2. Į sagos kilpos apsiuvimo kojelę "A" įstatykite sagą, kuri bus naudojama, prakišti pro kilpą.</p>
	<p>3. Įtvirtinkite kojelę "A"</p>
 <p>1. Kreidos žymė ant medžiagos</p>	<p>4. Pasirinkite dygsnį</p> <p>5. Medžiaga padėkite taip, kad jos pradžia būtų kojelės pabaigoje ir jūsų žymė būtų lygiagrečiai su raudona žyme ant kojelės. Nuleiskite prispaudimo kojelės svirtelę.</p>

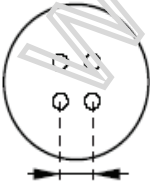

 <p>1,2. Žymėjimai ant medžiagos</p>	<p>1. Kreida ant medžiagos pažymėkite sagos kilpos padėtį ir ilgį.</p>
<p>2. Raudonos žymės ant sagos kilpos apsiuvimo kojelės</p>	
 <p>1. Kilpos apsiuvimo kojelės svirtelė</p>	<p>6. Stumkite kilpos apsiuvimo kojelės svirtelę tiek, kiek įmanoma.</p>
	<p>7. Lengvai laikydami apatinio siūlo galą, pradėkite siūti</p>
	<p>8. Nukirpkite siūlus, pakelkite rpspaudimo kojelės vsirtelę ir ištraukite medžiagą.</p>
	<p>9. Pakelkite sagos kilpos apsiuvimo svirtelę į jos normalią padėtį.</p>

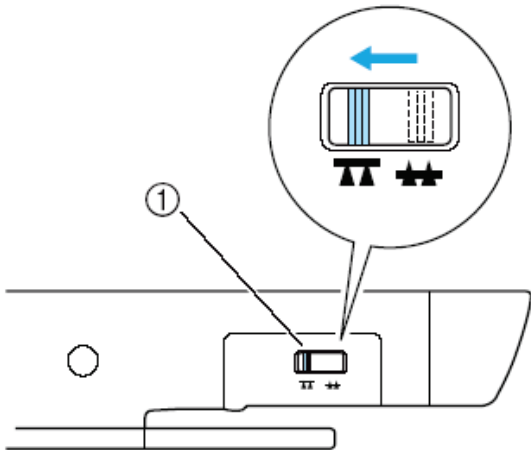
 <p>1,2. Žymėjimai ant medžiagos</p>	<p>1. Kreida ant medžiagos pažymėkite sagos kilpos padėtį ir ilgį.</p>
<p>1. Smeigt</p> 	<p>10. Įsegite smeigtuką, kaip parodyta paveikslėlyje, kad neišiirtų siūlė</p>
<p>1. Pjoviklis</p> 	<p>11. Naudėdami medžiagos pjoviklį, prakirpkite sagai prakišti skirtą medžiagos gabalėlį.</p>

Sagos įsiuvimas

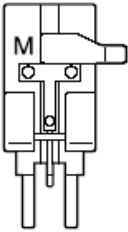
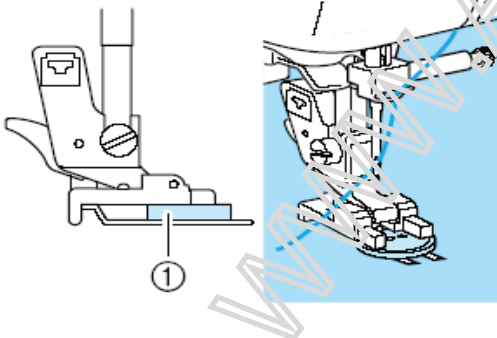
	<p>1. Išmatuokite ilgį tarp sagos skylių</p>
---	--

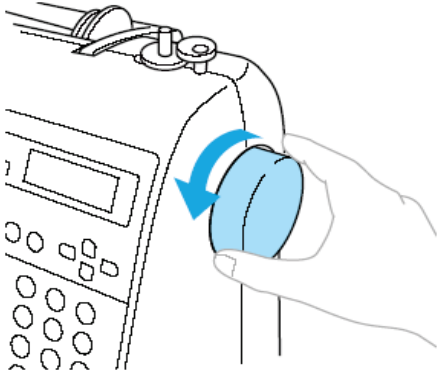
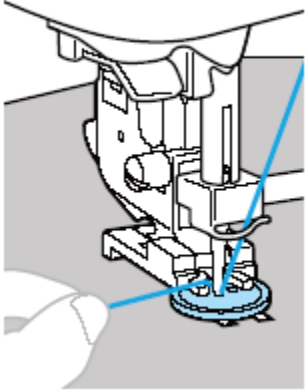
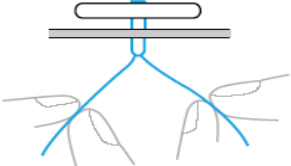
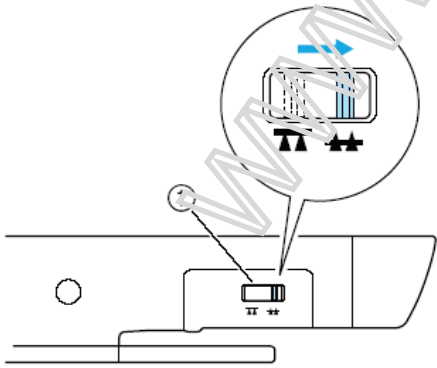
	<p>2. Pakelkite prispaudimo kojelės svirtelę ir pastumkite medžiagos ėmimo reguliatorių į padėtį</p> 
	<p>3. Įjunkite siuvamąją mašiną</p>
	<p>4. pasirinkite dygsnį  </p>
	<p>5. Uždėkite kojelę "M"</p>
	<p>6. Nustatykite dygsnio plotį, atitinkantį jūsų išmatuotąjį.</p>
 <p>1. Saga</p>	<p>7. Įdėkite sagą į kojelę "M"</p> <p>Pastaba. Jei siūnate 4 skylių sagą, pirmiausia siūkite 2 skylute, esančias arčiausiai jūsų, tuomet pasukite sagą ir siūkite priešingoje pusėje esančias skylutes.</p>

	<p>8. Patikrinkite, ar adata teisingai pataiko į sagos skylutę, pasukdami smagratį į save.</p>
	<p>9. Pradėkite siūti, prieš tai nustatę patį mažiausią siuvimo greitį</p>
	<p>10. Žirklėmis nukirpkite viršutinį, apatinį ir ritės siūlus, prieš pradėdant siūti. Prakiškite viršutinį siūlą į blogąją medžiagos pusę ir suvyniokite jį su ritės siūlu.</p>
 <p>1. Medžiagos ėmimo reguliatorius</p>	<p>11. Baigę siūti, nustatykite medžiagos ėmimo reguliatorių į jo originalią padėtį </p>



## Užtrauktuko įsiuvinimas

<i>Dygsnio pavadinimas</i>	<i>Užprogramuotas dygsnis</i>	<i>Skaitinis mygtukas</i>	<i>Dygsnio plotis (mm)</i>	<i>Dygsnio ilgis (mm)</i>
Tiesus dygsnis (centrinė adatos padėtis)	02 		0,0 – 7,0 (užprogramuota 3,5)	0,2 – 5,0 (užprogramuota 2,5)

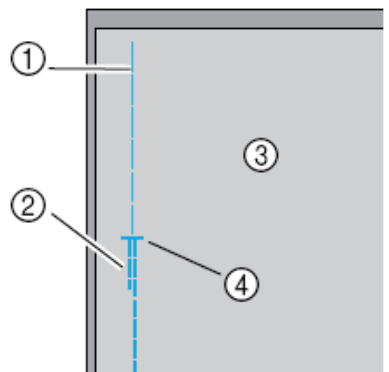
	1. Įjunkite siuvamąją mašiną
	2. Uždėkite kojelę "J" ir siūkite tiesiu dygsniu iki užtrauktuko pradžios
	3. Sudygsniuokite abi medžiagas
<p>1. Sudygsniavimo dygsnis</p> <p>2. Atbulinės eigos dygsnis</p> <p>3. Blogoji medžiagos pusė</p> <p>4. Užtrauktuko pabaiga</p>	

1. Blogoji medžiagos pusė

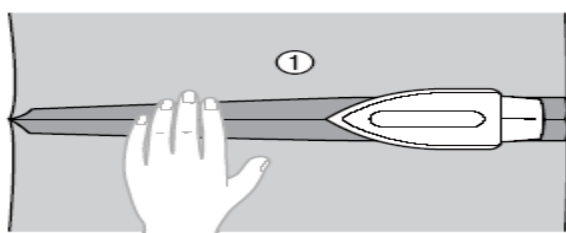

4. Išlyginkite medžiagas taip, kaip parodyta paveikslėlyje

WWW.ALPOVIDA.LT

1. Blogoji medžiagos pusė
2. Sudygsniuota siūlė
3. Užtrauktukas

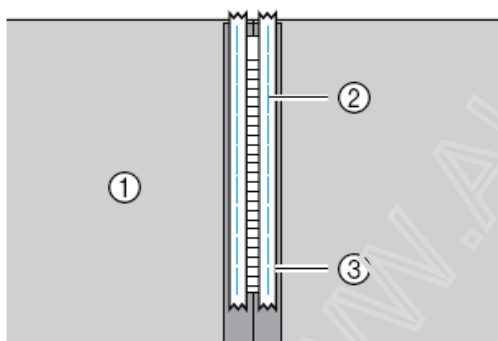

5. Lygiagrečiai sudėkite užtrauktuką ir medžiagą ir pridygsniuokite užtrauktuką.

6. Pasirinkite dygsnį



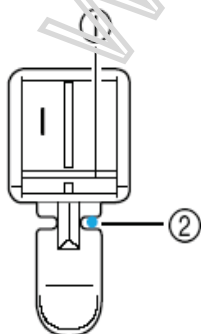

7. Uždėkite kojelę "I"

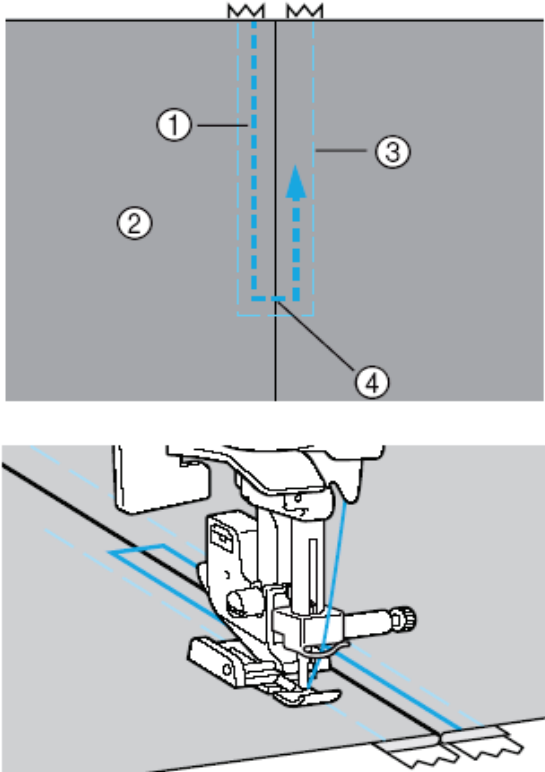

1. Kaištelis
2. Adatos siuvimo vietą

<p>1. </p> <p>2. Geroji medžiagos pusė 3. Dygsniavimas 4. Vieta, iki kur atsisega užtrauktukas</p>	<p>8. Apsiūkite užtrauktuką</p>
	<p>9. Nukirpkite pridaigstyją siūlą.</p>

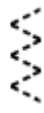
### Trikotažinių medžiagų siuvimas







<i>Dygsnio pavadinimas</i>	<i>Užprogramuotas dygsnis</i>	<i>Skaitinis mygtukas</i>	<i>Dygsnio plotis (mm)</i>	<i>Dygsnio ilgis (mm)</i>
Tiesus dygsnis, naudojant kojelę "J"	04 		1,0 – 4,0 (užprogramuota 1,0)	1,0 – 4,0 (užprogramuota 2,5)
Dvigubas zigzago dygsnis, naudojant kojelę "J"	06 	—	1,5 – 7,0 (užprogramuota 5,0)	0,2 – 4,0 (užprogramuota 1,0)
Trigubas zigzago dygsnis, naudojant kojelę "J"	07 		1,5 – 7,0 (užprogramuota 5,0)	0,2 – 4,0 (užprogramuota 1,0)











<i>Dygsnio pavadinimas</i>	<i>Užprogramuotas dygsnis</i>	<i>Skaitinis mygtukas</i>	<i>Dygsnio plotis (mm)</i>	<i>Dygsnio ilgis (mm)</i>
Elastingu medžiagų dygsnis, naudojant kojelę "J"	31 	—	0,0 – 7,0 (užprogramuota 4,0)	0,2 – 4,0 (užprogramuota 1,0)





Kilpos apsiuvimas

<i>Dygsnio pavadinimas</i>	<i>Užprogramuotas dygsnis</i>	<i>Skaitinis mygtukas</i>	<i>Dygsnio plotis (mm)</i>	<i>Dygsnio ilgis (mm)</i>
Kilpos apsiuvimas, naudojant kojelę "N"	54 	—	7,0; 6,0 arba 5,0 (užprogramuota 7,0)	—



Dekoratyviųjų dygsnių siuvimas

<i>Dygsnio pavadinimas</i>	<i>Užprogramuotas dygsnis</i>	<i>Dygsnio plotis (mm)</i>	<i>Dygsnio ilgis (mm)</i>
Dekoratyvinis dygsnis, naudojant kojelę "J"	29 	0,0 – 7,0 (užprogramuota 5,0)	1,0 – 4,0 (užprogramuota 2,5)
Dekoratyvinis dygsnis, naudojant kojelę "J"	30 	2,5 – 7,0 (užprogramuota 4,0)	1,0 – 4,0 (užprogramuota 2,5)
Jungiamasis dekoratyvinis dygsnis, naudojant kojelę "J"	26 	0,0 – 7,0 (užprogramuota 4,0)	0,2 – 4,0 (užprogramuota 1,2)
Jungiamasis dekoratyvinis dygsnis, naudojant kojelę "J"	27 	2,5 – 7,0 (užprogramuota 5,0)	1,0 – 4,0 (užprogramuota 2,5)
Jungiamasis dekoratyvinis dygsnis, naudojant kojelę "J"	28 	0,0 – 7,0 (užprogramuota 5,0)	0,2 – 4,0 (užprogramuota 1,2)
Dekoratyvinis dygsnis, naudojant kojelę "J"	17 	0,0 – 7,0 (užprogramuota 4,0)	0,2 – 4,0 (užprogramuota 2,5)

Dekoratyviniis dygsnis, naudojant kojelę "J"	29 	0,0 – 7,0 (užprogramuota 5,0)	1,0 – 4,0 (užprogramuota 2,5)
Dekoratyviniis dygsnis, naudojant kojelę "J"	30 	2,5 – 7,0 (užprogramuota 5,0)	1,0 -4,0 (užprogramuota 2,5)
Dekoratyviniis dygsnis, naudojant kojelę "J"	40 	2,5 – 7,0 (užprogramuota 5,0)	1,0 – 4,0 (užprogramuota 2,5)
Dekoratyviniis dygsnis, naudojant kojelę "N"	25 	2,5 – 7,0 (užprogramuota 5,0)	0,1 – 1,0 (užprogramuota 2,5)
Dekoratyviniis dygsnis peltakiavimui, naudojant kojelę "N"	36 	1,5 – 7,0 (užprogramuota 3,5)	1,6 – 4,0 (užprogramuota 2,5)
Dekoratyviniis dygsnis peltakiavimui, naudojant kojelę "N"	37 	1,5 – 7,0 (užprogramuota 6,0)	1,5 – 4,0 (užprogramuota 3,0)
Dekoratyviniis dygsnis peltakiavimui, naudojant kojelę "N"	38 	1,5 – 7,0 (užprogramuota 5,0)	1,5 – 4,0 (užprogramuota 3,5)
Dekoratyviniis dygsnis peltakiavimui, naudojant kojelę "N"	39 	1,5 – 7,0 (užprogramuota 5,0)	1,5 – 4,0 (užprogramuota 4,0)
Dekoratyviniis dygsnis peltakiavimui, naudojant kojelę "N"	40 	1,5 – 7,0 (užprogramuota 5,0)	1,5 – 4,0 (užprogramuota 2,5)
Dekoratyviniis dygsnis peltakiavimui, naudojant kojelę "N"	41 	1,5 – 7,0 (užprogramuota 5,0)	1,5 – 4,0 (užprogramuota 2,0)

Dekoratyvini dygnis, naudojant kojelę "J"	32 	0,0 – 7,0 (užprogramuota 4,0)	2,0 – 4,0 (užprogramuota 3,0)
Dekoratyvini dygnis, naudojant kojelę "J"	33 	0,0 – 7,0 (užprogramuota 4,0)	1,0 – 4,0 (užprogramuota 2,5)
Dekoratyvini dygnis, naudojant kojelę "J"	34 	0,0 – 7,0 (užprogramuota 5,5)	1,0 -4,0 (užprogramuota 1,6)
Dekoratyvini dygnis, naudojant kojelę "N"	35 	1,5 – 7,0 (užprogramuota 5,0)	0,2 -4,0 (užprogramuota 1,0)

### Kombinuotų dyginių siuvimas

 <p>Pasirnkus dygnį siuvamoji mašina siūna tuo dyginiu tol, kol ji yra sustabdoma.</p>	<p>1. Pasirinkite pirmąjį siuvimo būdą (dygnį)</p>
 <p>Ekране pasirodo dyginių kombinacija</p>	<p>2. Pasirinkite kitą siuvimo būdą, kuris norite, kad būtų po pirmo pasirinkto.</p>



3. Kartokite antrą žagsnį tiek, kokią kombinaciją norite sudaryti.

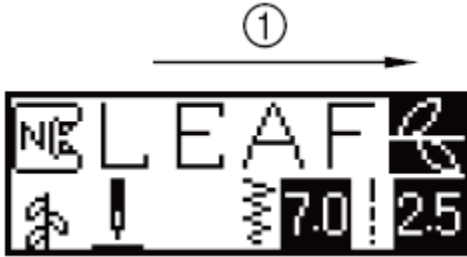

4. Kai jau surinksite visą kombinaciją, pradėkite siūti.

1. Siuvimo kryptis





Pastaba. Galima iki 35 dygsnių kombinacija

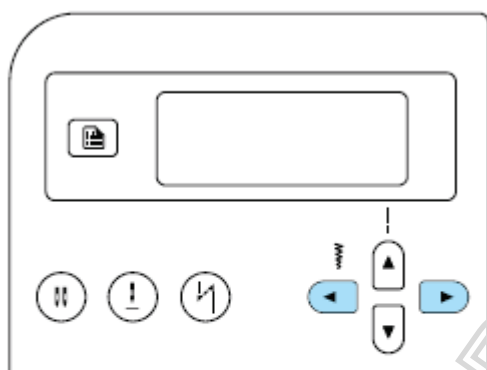
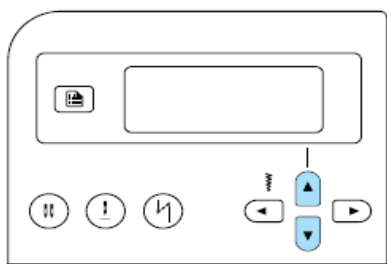

Pasirinktų siuvimo būdų (dygsnių kombinacijų) kartojimas

	1. Pasirinkite dygsnių kombinaciją
	2. Paspauskite mygtuką













3. Mygtukais ,  raskite norimą dygsnių kombinaciją (kol ji pasirodys ekrane).

4. Mygtukais ,  pasirinkite norimą kartoti kombinaciją



<p>① LEAF</p> <p>② LEAFLEAF</p> <p>1. Viena kombinacija 2. Kartojama kombinacija</p>	<p>5. Paspauskite mygtuką  arba </p>
--	--

Veidrodinio atspindžio dygsnių siuvimas

	<p>1. Išsirinkite dygsnį.</p>
<p></p> <p>Ekrane pasirodo nustatymai.</p>	<p>2. Paspauskite </p> <p> </p>
<p></p>	<p>3. Mygtukais   raskite veidrodinio atspindžio dygsnių programą </p>

	<p>4. Mygtukais nustatykite ON</p>
	<p>5. Paspauskite ok mygtuką </p>

### Sukurtų dygsnių kombinacijų išsaugojimas

	<p>1. Sukurkite kombinaciją, kurią norite išsaugoti</p>
	<p>2. Paspauskite atminties mygtuką </p>
	<p>3. Pasirinkite vietą, kur norite, kad būtų išsaugota jūsų sukurta kombinacija (skaičiais nuo 1 iki 3)</p>
	<p>4. Paspauskite mygtuką ok </p>

### Siuvamosios mašinos priežiūra

#### Ritės šaudyklės valymas

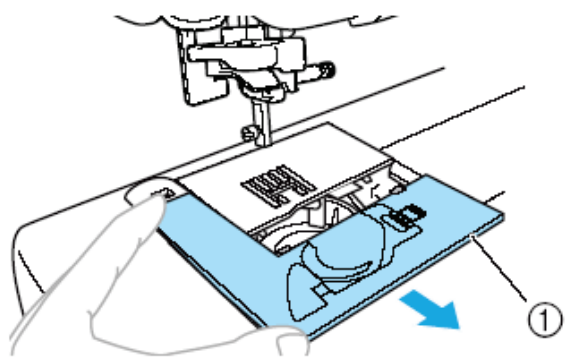
	<p>1. Išjunkite siuvamąją mašiną</p>
	<p>2. Išimkite įjungimo laidą iš elektros lizdo, tuomet iš lizdo, esančio siuvamojoje.</p>
	<p>3. Nuimkite platųjį stalelį.</p>
	<p>4. Atlaisvinkite prispaudimo kojelės laikiklio atsuktuvą ir nuimkite prispaudimo kojelės laikiklį, tuomet atsukite adatos laikiklio atsuktuvą ir ją taip pat nuimkite.</p>
 <p>1. Adatų lėkštelė</p>	<p>5. Suimkite už adatų lėkštelės kraštų iš abiejų pusių ir patraukite į save.</p>

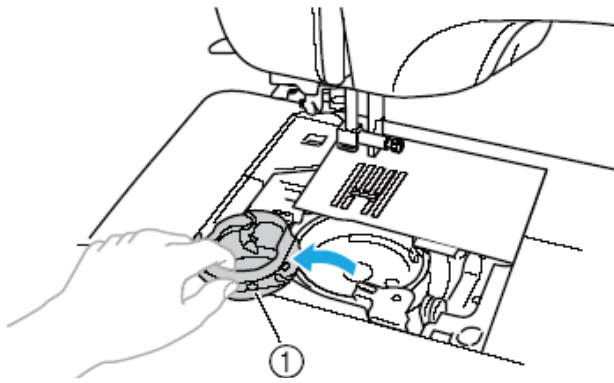

1. Ritė

6. Išimkite ritę

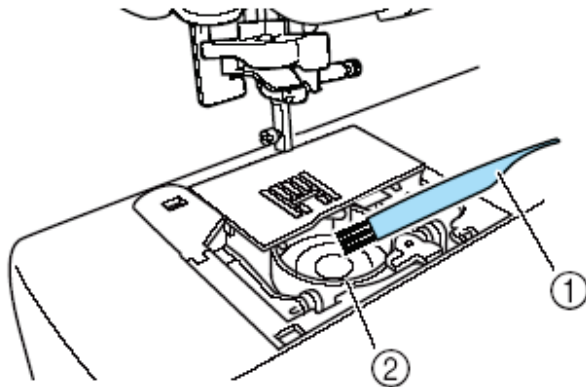

1. Valymo šepetėlis

2. Ritė

7. Valymo šepetėlis išvalykite ritės šaudyklę ir aplink ją.

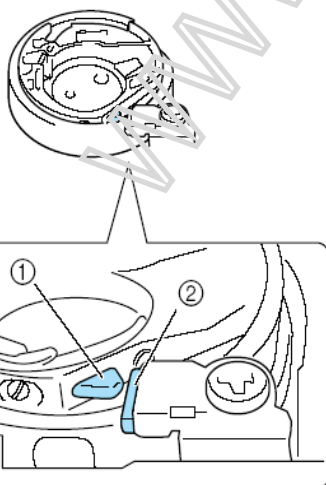
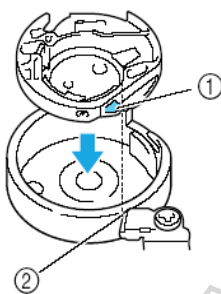

1. Projektorius

2. Šaudyklė

8. Įdėkite atgal ritę į šaudyklę.

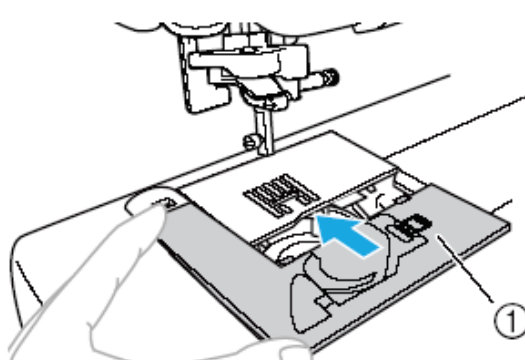
 <p>1. Adatų plokštelės dangtelis</p>	<p>9. Uždėkite adatų plokštelės dangtelį</p>
	<p>10. Uždėkite platųjį stalėį į jo buvusią vietą.</p>

### Adatų plokštelės nuėmimas

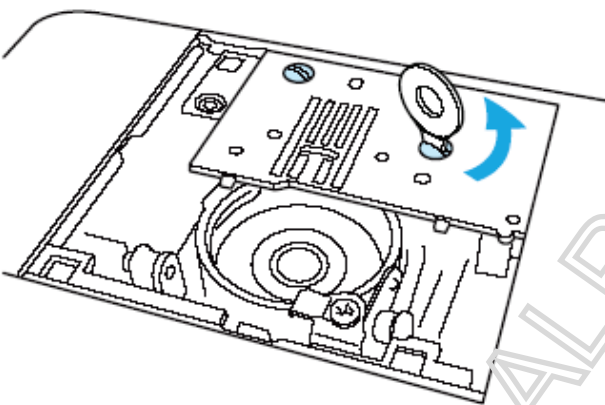
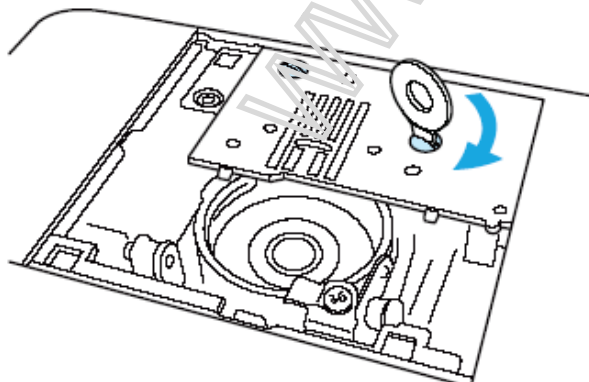
	<p>1. Sekite žingsnius 1 – 6 (Ritės šaudyklės valymas)</p>
	<p>2. Nuimkite adatų plokštelę, atsukdami varžtelius atsuktuvu, esančiu siuvimo mašinų priedų maišelyje.</p>
	<p>3. Nuimkite adatas nuo adatų plokštelės</p>
	<p>4. Uždėkite adatų plokštelę į jo originalią padėtį ir priveržkite varžtelius.</p>
	<p>5. Sekite žingsnius 7 – 10 (Ritės šaudyklės valymas)</p>

## Galimi gedimai ir jų šalinimas

<i>Gedimas</i>	<i>Gedimo priežastis</i>	<i>Gedimo šalinimas</i>
Siuvamoji mašina nesiūna	Siuvamoji mašina yra neįjungta	Įjunkite siuvamąją mašiną
Siuvamoji mašina nesiūna	Nepaspaustas start/stop mygtukas	Paspauskite start/stop mygtuką
Siuvamoji mašina nesiūna	Pakelta prispaudimo kojelės svirtelė	Nuleiskite prispaudimo kojelės svirtelę
Siuvamoji mašina nesiūna	Kojinis pedalas prijungtas, tačiau siuvamoji mašina nesiūna, start/stop mygtuko paspaudimu.	Norėdami siūti start/stop mygtuko paspaudimu, nenaudokite kojinio pedalo (ištraukite pedala iš kištuko)
Sulūžo adata	Adata neteisingai įstatyta.	Teisingai įdėkite adatą
Sulūžo adata	Adatos priveržimo atsuktuvai yra per silpnai priveržtas	Priveržkite adatą
Sulūžo adata	Adata yra sulinkusi	Pakeiskite adatą kita
Sulūžo adata	Adata neatitinka medžiagos	Parinkite adatą, atitinkančią medžiagą
Sulūžo adata	Naudojama kojelė neatitinka pasirinkto dygsmio	Parinkite tinkamą kojelę
Sulūžo adata	Per tvirtai įtemptas viršutinis siūlas	Atlaisvinkite viršutinį siūlą
Sulūžo adata	Medžiaga per stipriai traukiama	Lengviau traukite medžiagą
Sulūžo adata	Ritė įdėta neteisingai	Teisingai įdėkite ritę
Sulūžo adata	Adatų plokštelė aplink skylutę yra susidėvėjusi	Pakeiskite adatų plokštelę (kreipkitės į artimiausią remonto servisą)
Sulūžo adata	Pirspaudimo kojelės yra susidėvėjusi	Pakeiskite prispaudimo kojelę (kreipkitės į artimiausią remonto servisą)
Sulūžo adata	Ritė yra susidėvėjusi	Pakeiskite ritę (kreipkitės į artimiausią remonto servisą)
Sulūžo adata	Netinkama ritė	Naudokite ritę specialiai pritaikytą šiam siuvamosios mašinos modeliui
Nuplyšo viršutinis siūlas	Viršutinis siūlas nebuvo įtemptas	Tinkamai įtempkite viršutinį

	pakankamai	siūlą
Nuplyšo viršutinis siūlas	Yra mazgelių ant siūlo	Pašalinkite mazgelius
Nuplyšo viršutinis siūlas	Naudojama adata neatitinka siūlo	Naudokite adatą atitinkantį siūlą ir atvirkščiai
Nuplyšo viršutinis siūlas	Viršutinis siūlas įtemptas per tvirtai	Atlaisvinkite viršutinį siūlą
Nuplyšo viršutinis siūlas	Siūlas yra susipainiojęs	Atpainiokite siūlą
Nuplyšo viršutinis siūlas	Adata yra sulūžus arba sulinkus	Pakeiskite adatą
Nuplyšo viršutinis siūlas	Adata neteisingai įdėta	Teisingai įdėkite adatą
Nuplyšo viršutinis siūlas	Adatų plokštelė aplink skylutę yra susidėvėjusi	Pakeiskite adatų plokštelę (kreipkitės į artimiausią remonto servisą)
Nuplyšo viršutinis siūlas	Pirspaudimo kojelės yra susidėvėjusi	Pakeiskite prispaudimo kojelę (kreipkitės į artimiausią remonto servisą)
Nuplyšo viršutinis siūlas	Ritė yra susidėvėjusi	Pakeiskite ritę (kreipkitės į artimiausią remonto servisą)
Nuplyšo viršutinis siūlas	Netinkama ritė	Naudokite ritę specialiai pritaiktą šiam siuvamosios mašinos modeliui
Nuplyšo apatinis siūlas	Neteisingai privyniotas ritės siūlas	Teisingai privyniokite ritės siūlą
Nuplyšo apatinis siūlas	Ritė yra susidėvėjusi	Pakeiskite ritę
Nuplyšo apatinis siūlas	Yra mazgelių ant siūlo	Pašalinkite mazgelius
Nuplyšo apatinis siūlas	Naudojama ritė neatitinka siuvamosios mašinos	Pakeiskite ritę į tinkamą
Blogas siūlo įtempimas	Neteisingai įvertas apatinis siūlas	Taisyklingai įverkite viršutinį siūlą
Blogas siūlo įtempimas	Neteisingai įvertas ritės siūlas	Teisingai įverkite ritės siūlą
Blogas siūlo įtempimas	Neatitinka naudojami medžiaga, siūlas ir adata	Naudokite vienas kitą atitinkančius medžiagą, adatą ir siūlą
Blogas siūlo įtempimas	Neteisingai įdėtas prispaudimo kojelės laikiklis	Taisyklingai pritvirtinkite prispaudimo kojelės laikiklį
Blogas siūlo įtempimas	Netinkamas siūlo įtempimas	Taisyklingai įtempkite viršutinį siūlą







Blogas siūlo įtempimas	Naudojama ritė neatitinka siuviamosios mašinos	Naudokite ritę specialiai pritaikytą šiam siuvamosios mašinos modeliui
Medžiaga susiraukė	Viršutinis siūlas įvertas neteisingai	Taisyklingai įverkite siūlą
Medžiaga susiraukė	Neteisingai įdėta ritė	Taisyklingai įdėkite ritę
Medžiaga susiraukė	Neatitinka naudojami medžiaga, siūlas ir adata	Naudokite vienas kitą atitinkančius medžiagą, adatą ir siūlą
Medžiaga susiraukė	Adata yra sulinkusi arba sulūžusi	Pakeiskite adatą
Medžiaga susiraukė	Jei naudojamos plonos medžiagos dygnis yra per ilgas	Suprumpinkite dygnio ilgį arba padėkite popieriaus lapą po medžiaga
Medžiaga susiraukė	Netaisyklingas siūlo įtempimas	Sureguliuokite siūlo įtempimą
Dygniai peršoka	Blogas viršutinio siūlo įtempimas	Sureguliuokite viršutinio siūlo įtempimą
Dygniai peršoka	Neatitinka naudojami medžiaga, siūlas ir adata	Naudokite vienas kitą atitinkančius medžiagą, adatą ir siūlą
Dygniai peršoka	Adata yra sulinkusi arba sulūžusi	Pakeiskite adatą
Dygniai peršoka	Netaisyklingai įdėta adata	Taisyklingai įdėkite adatą
Dygniai peršoka	Prisikauptė dulkių po adatu lėkštele arba ritės šaudykle	Nuimkite adatu lėkštelę ir išvalykite dulkes
Mašina nejprastai garsiai siūna	Siuvamojoje mašinoje prisikauptė dulkių	Išvalykite siuvimąją mašiną
Mašina nejprastai garsiai siūna	Netaisyklingai įvertas apatinis siūlas	Taisyklingai įverkite viršutinį siūlą
Mašina nejprastai garsiai siūna	Ritės šaudyklė susidėvėjo	Pakeiskite ritės šaudyklę (kreipkitės į artimiausią remonto servisą)
Mašina nejprastai garsiai siūna	Naudojama netinkama ritė	Naudokite ritę specialiai pritaikytą šiam siuvamosios mašinos modeliui
Neveikia automatinis siūlo įverėjas	Netaisyklingai pakelta adata	Paspauskite adatos padėties mygtuką



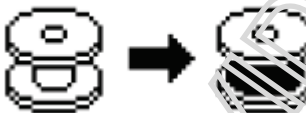

Neveikia automatinis siūlo įverėjas	Netaisyklingai įdėta adata	Taisyklingai įstatykite adatą
Siuviamoji mašina siūna netinkamą dygsnį	Naudojama prispaudimo kojelė neatitinka dygsnio	Įstatykite tinkamą dygsniui kojelę
Siuviamoji mašina siūna netinkamą dygsnį	Blogas siūlo įtempimas	Sureguliuokite viršutinio siūlo įtempimą
Siuviamoji mašina siūna netinkamą dygsnį	Siūlas yra susivėlęs	Pašalinkite mazgelius
Siuviamoji mašina nepasiima medžiagos	Medžiagos paėmimo dantukai yra nuleisti	Pastumkite medžiagos paėmimo dantukų svirtelę į dešinę
Siuviamoji mašina nepasiima medžiagos	Dygsnis yra per trumpas	Patiginkite dygsnį
Siuviamoji mašina nepasiima medžiagos	Naudojama netinkama prispaudimo kojelė	Uždėkite atitinkamą prispaudimo kojelę
Siuviamoji mašina nepasiima medžiagos	Siūlas yra susivėlęs	Pašalinkite mazgelius
Siuviamosios mašinos lemputė neužsidega	Pažeista siuvimo mašinos lemputė	Susisieki su artimiausiu aptarnavimo servisu
Nieko nesimato LCD ekrane	LCD ekrano šviesumas arba tamsumas yra blogai sureguliuoti	Sureguliuokite ekrano ryškumą

Klaidos žinutės.

<i><b>Klaidos kodas</b></i>	<i><b>Klaidos žinutė</b></i>	<i><b>Galima priežastis</b></i>
E1		Variklis užsikirto nes susivėlė medžiaga
E2		Start/stop arba atbulinės eigos mygtukas buvo paspaustas, kai prispaudimo kojelė buvo pakelta
E3		Atbulinės eigos, adatos padėties mygtukas buvo paspaustas arba buvo paspaustas kojinis pedalas, kai ritė buvo pastumta į dešinę.
E4		Paspaustas start/stop mygtukas, kai kojinio pedalo laidas taip pat prijungtas

E5		<p>Buvo pasirinktas ne kilpos apsiuvimo dygsnis ir paspaustas start/stop mygtukas, kai kilpos apsiuvimo svirtelė buvo nuleista</p>
E6		<p>Buvo pasirinktas kilpos apsiuvimo dygsnis ir paspaustas start/stop mygtukas, kai kilpos apsiuvimo svirtelė buvo pakelta</p>
E7		<p>Start/stop arba atbulinės eigos mygtukas buvo paspaustas, kai tam tikras tikras dygsnis buvo ištrintas.</p>
E8		<p>Vyniojamas ritės siūlas</p>
E9		<p>Jūs norėjote panaudoti daugiau nei galima (35) dygsnius ir sukombinuota siūlę.</p>
E10		<p>Start/stop mygtukas buvo paspaustas, neprijungus kojinio pedalo, kai buvo įjungtas siuvimo greičio reguliatorius.</p>
E11		<p>Pasirinkta dviejų adatų funkcija, nors ji dygsnis nesiuvamas dvejomis adatomis.</p>
E12		<p>Dygsnis buvo pakeistas.</p>

E13	 	Nustatymų negalima pakeisti
E14		Siuvimo būdas ar dygsnis išsaugotas

WWW.ALPOVIDA.LT