



TOYOTA

SP200 Serija
A, B tipas

BUITINĖ SIUVIMO MAŠINA

EKSPLOATAVIMO INSTRUKCIJA

- Prieš naudodami mašiną, atidžiai perskaitykite šį vadovą ir laikykitės instrukcijų.
- Vadovą laikykitės patogioje, lengvai pasiekiamoje vietoje.
- Jei kam nors perduodate siuvimo mašiną, drauge nepamirškite ir eksploatavimo instrukcijos.



Turinys

1 Prieš naudojant (prieš naudodami mašiną, būtina perskaitykite šią dalį)

- Svarbios saugos instrukcijos..... 3
- Kaip keisti galios kištuką..... 5
- Dalių pavadinimai..... 6
- Dalių pavadinimai ir jų funkcijos..... 8
- „Greitasis patarėjas“..... 10
- Kaip eksploatuoti kojine paminą 11

2 Pasirengimas siūti

- Galios prijungimas 12
- Baterijos, skirtos vynioti apatinį siūlą, įdėjimas 13
- Apatinio siūlo vyniojimas..... 14
- Apatinio siūlo įvėrimas 16
- Viršutinio siūlo įvėrimas 18
- Siūlo įvėriklio naudojimas 20
- Apatinio siūlo ištraukimas 22
- Dygsnių naudojimas 23
- Pėdelės keitimas 26
- Adatos keitimas 28
- Adatos, siūlo ir medžiagos santykis bei siūlo įtempimo reguliavimas..... 29

3 Siuvimas

- Tiesus dygsniavimas ir siuvimas atbuline eiga 30
- Zigzago siuvimas 34
- Siūlo įtempimo reguliavimas 35
- Sagos tipo apsiuvimas..... 36
- Apmėtymas 39
- Užtrauktuko įsiuvimas 40
- Pasleptasis dygsniavimas..... 42

4 Techninė priežiūra

- Transporterio ir ritės lizdo techninė priežiūra 44
- Lemputės keitimas..... 48
- Dvigubai izoliuotų gaminių aptarnavimas (230–240 V)... 49
- Informacija apie kaitinamąją lempuotę..... 49
- Atsargumo priemonės, susijusios su baterijomis..... 49
- Nesklandumų šalinimas..... 50

5 Kita informacija

- Perdirbimas..... 53
- Specifikacijos 54

1**Prieš naudojant** (Prieš naudodami siuvimo mašiną, būtinai perskaitykite šią dalį)**1**

Svarbios saugos instrukcijos

Šios saugos instrukcijos skirtos išvengti pavojaus ar žalos, kylančios netinkamai naudojant siuvimo mašiną. Atidžiai perskaitykite ir laikykitės instrukcijų.

„! Ispėjimo“ ir „! Perspėjimo“ paaiškinimas

 Ispėjimas

Dėl netinkamos eksploatacijos galima mirtis arba sunkus kūno sužalojimas.

 Perspėjimas

Dėl netinkamos eksploatacijos galima susižaloti arba sugadinti mašiną.

Simbolių paaiškinimas

 Nelieskite

 Draudžiami veiksmai

 Būtinai veiksmai

 Ištraukite kištuką iš lizdo

 Ispėjimas

 Naudokite 220–240 V kintamosios srovės galios šaltinį.
To nepadarius, galimas elektros šokas arba gaisras.





 Nedėinkite, nekeiskite, per daug nelankstykite ir staigiai netraukite arba nesukite galios laido.

Priešingu atveju galimas elektros šokas arba gaisras.

Jei galios laidas sugadintas, jį privaloma pakeisti specialiu laidu arba rinkiniu, kurį galima įsigyti iš gamintojo arba jo atstovo.



 Nenaudokite lauko sąlygomis.
Priešingu atveju galimas elektros šokas arba gaisras.

 Neeksploatuokite, kur naudojami aerosoliniai (purškiami) gaminiai arba kur tvarkomas deguonis.
Taip nutikus, galimas gaisro pavojus.

 Neremontuokite, neišmontuokite ir nekeiskite siuvimo mašinos, išskyrus atvejus, paminėtus eksploataavimo instrukcijoje.
Taip nutikus, galimas elektros šoko, gaisro arba susižalojimo pavojus.

Prieš naudojant (Prieš naudodami siuvimo mašiną, būtinai perskaitykite šią dalį)



Perspėjimas



Prieš eksploatuodami siuvimo mašiną, būtina uždaryti ritės lizdą.

Priešingu atveju galima susižaloti.



Kai siuvimo mašina nenaudojama, ji neturėtų būti laikoma ant grindų, nes atsikišusios dalys gali sužeisti, jei žmogus ant jos užkristų.

Priešingu atveju galima susižaloti.



Prieš keisdami adatą arba verdami apatinį ar viršutinį siūlą išjunkite siuvimo mašiną pagrindiniu jungikliu.

To nepadarius, galima susižaloti.

Ijungta Išjungta



Eksploatuodami siuvimo mašiną, nenuleiskite akių nuo adatos.

Jei adata sulūžtų, galima susižaloti.



Nelieskite judančių dalių, pavyzdžiui, adatos, pakėlimo svirties arba smagračio.

Priešingu atveju galima susižaloti.



Nekiškite rankų arba pirštų po adata.

Priešingu atveju galima susižaloti.



Vaikai turėtų naudoti siuvimo mašiną tik prižiūrinami tėvų ar globėjų.

Priešingu atveju jie gali susižaloti.



Nenaudokite mašinos, kai šalia yra mažų vaikų.

Jie gali paliesti adatą ir susižeisti.



Palikdami siuvimo mašiną po naudojimo, išjunkite ją pagrindiniu galios jungikliu ir ištraukite galios kištuką iš lizdo.

To nepadarius, galima susižaloti.



Prieš naudodami siuvimo mašiną, įsitikinkite, kad pėdelės laikiklio priveržimo, adatos priveržimo ir adatos plokštelės varžtai yra gerai prisukti, o pėdelė tinkamai įstatyta pėdelės laikiklyje.

To nepadarius, galima susižaloti.

 **Perspėjimas****Nedarykite šių veiksmų.**

Jūs darant, galima susižaloti.



- Siūti, nenuleidus pėdelės.
- Siūti, netinkamai įdėjus adatą.
- Naudoti sulenktą adatą.
- Siūti staigiai traukiant medžiagą.
- Siūnant judinti dygsnio parinkimo ratuką.

Nedirbkite ant nestabiliaus paviršiaus, pavyzdžiui, sofos ar lovos.

Jei siuvimo mašina nukristų, galima susižaloti arba sugadinti mašiną.

**Nemeskite ir nekiškite pašalinių daiktų į angas, pavyzdžiui, atvirą vietą, kai nuimate priekinį dangtelį ir / arba ritės lizdo apimančios detalės tarpelį.**

Taip darant, galima susižaloti arba sugadinti mašiną.

TIK JK**SVARBU****ATIDŽIAI PERSKAITYKITE**

Kaip keisti galios kištuką

 **Įspėjimas**

Norėdami pakeisti maitinimo laidą ar kištuką, nardykite jo, nerenovuokite ir nemodifikuokite savarankiškai. Kreipkitės į įgaliojotą prekybos atstovą arba techninio aptarnavimo įmonę. Priešingu atveju galimas elektros šoko arba gaisro pavojus.



Jei dėl kokių nors priežasčių šio gaminio galios kištukas buvo nuimtas, nedelsdami jį saugiai išmeskite ir nelaikykite jo ten, kur gali būti netyčia vėl panaudotas.

Priešingu atveju galimas elektros šoko arba gaisro pavojus.

Laidai šiame tinklo laide yra nuspalvinti pagal tokį kodą:

MĒLYNAS – NEUTRALUS**RUDAS – „FAZĖ“ (ARBA AKTYVUS)**

Kadangi šio prietaiso tinklo laido spalvos gali neatitikti spalvinių žymų, nurodančių gnybtus jūsų kištuke, DARYKITE TAIP:

Įžeminimo kištukas nėra būtinas. Kadangi mašina yra sukurta su dviguba izoliacijos konstrukcija, įžeminimo laidas yra pašalintas iš mašinos. RUDAI nuspalvintas laidas turi būti prijungtas prie gnybto, pažymėto „L“ ar „A“, arba nuspalvinto RAUDONAI. MĒLYNAI nuspalvintas laidas turi būti prijungtas prie gnybto, pažymėto „N“, arba nuspalvinto JUODAI. Prie įžeminimo gnybto trijų kaiščių kištuke jungti laido nereikia.

Dalių pavadinimai

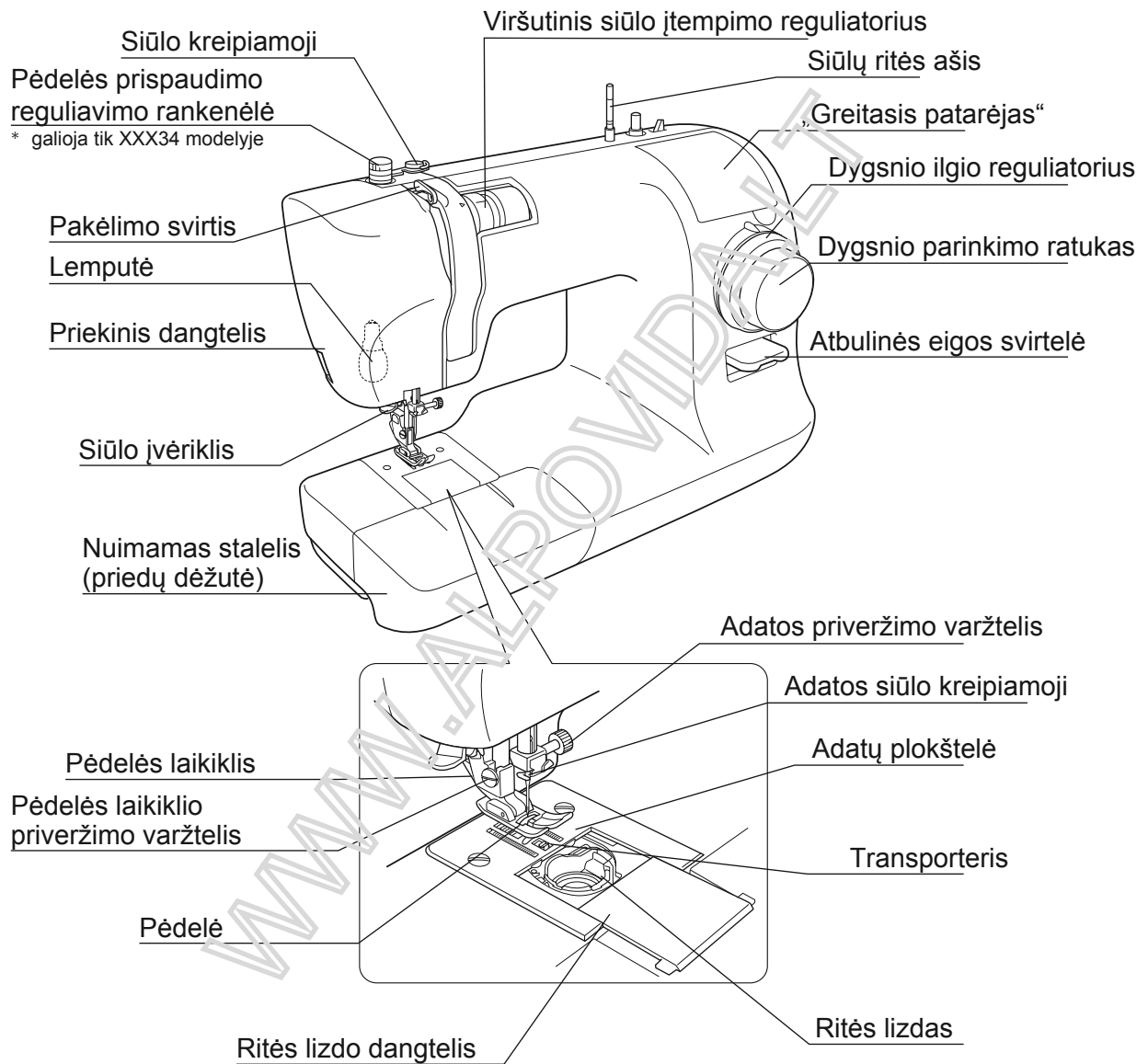

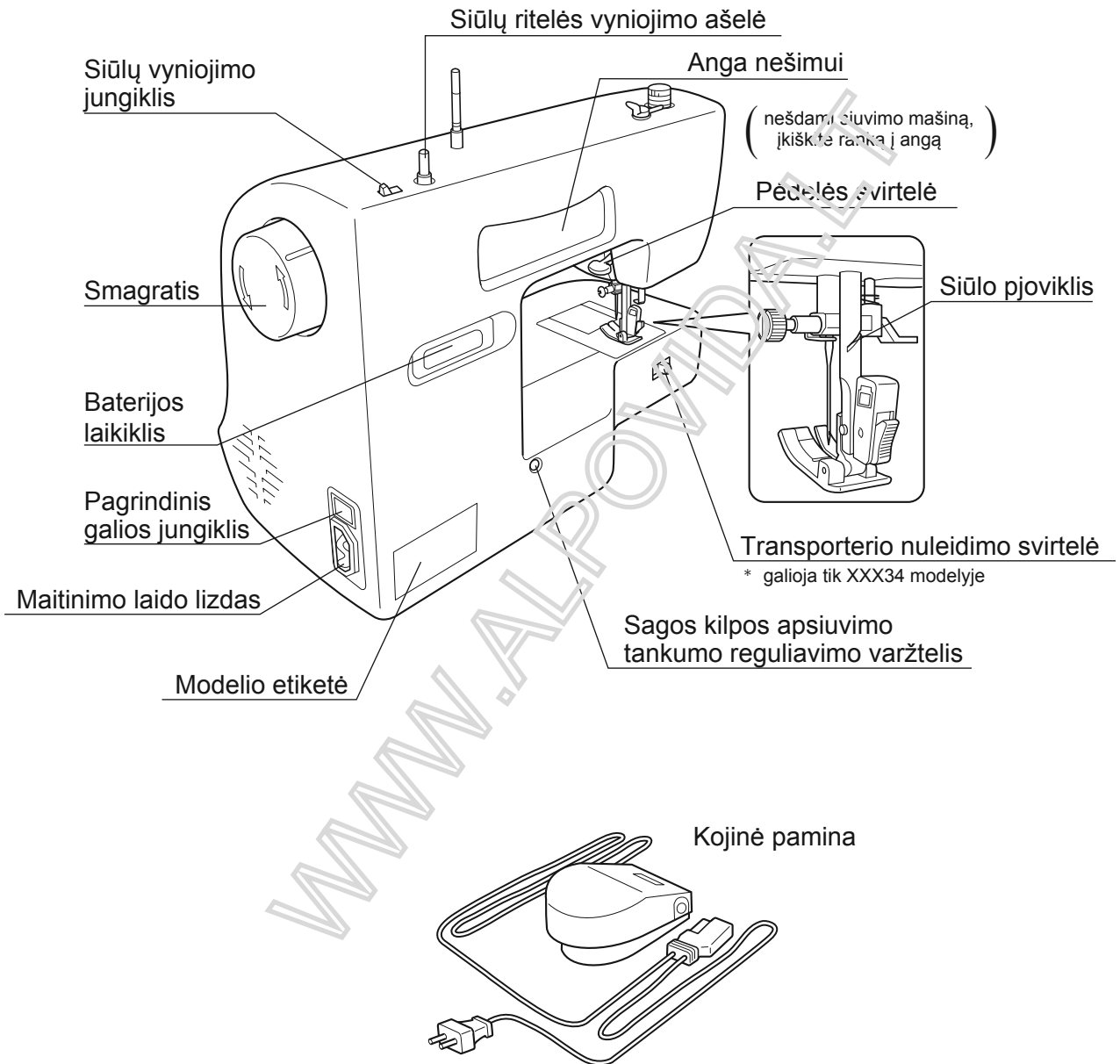

Dalių pavadinimai ir jų funkcijos

Toliau aprašytos siuvimo mašinos dalių funkcijos.

Pėdelės prispaudimo reguliavimo rankenėlė

* galioja tik XXX34 modelyje

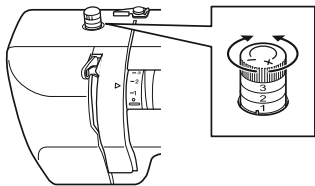

- Sukant šią rankenėlę, reguliuojamas pėdelės prispaudimas.
- Pasukus rankenėlę „–“ kryptimi, pėdelės prispaudimas mažinamas.
- Siūdami tampųjį arba ploną audinį, šiek tiek sumažinkite prispaudimą, kad pasiektumėte geriausių rezultatų.
- Paprastam siuvimui nustatykite rankenėlę į poziciją „3“.

Transporterio nuleidimo svirtelė

* galioja tik XXX34 modelyje

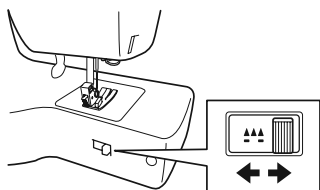

- Siūdami laisva eiga, t.y. kai siuvinėjate arba dygsniuojate, transporterį nuleiskite.
- Siūdami įprastu būdu, pakelkite transporterį, pastumdami svirtelę į dešinę.
- Siūdami laisva eiga, audinio transporterį nuleiskite žemyn, pastumdami svirtelę į kairę.

Nuimamas stalelis (priedų dėžutė)

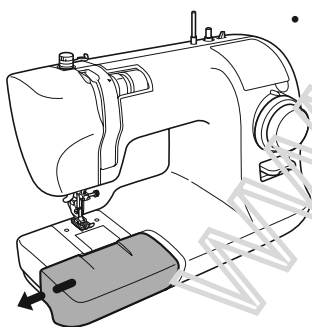

- Traukite nuimamą stalelį (priedų dėžutę) rodyklės kryptimi.

Pėdelės svirtelė

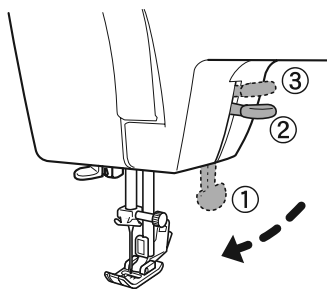

- Siūdami nuleiskite pėdelės svirtelę *nuleisti pėdelę* (① padėtis).
- Kišdami medžiagą, pakelkite pėdelės svirtelę *pakelti pėdelę* (② padėtis).
- Keliant pėdelės svirtelę į ③ padėtį, ją galima pakelti dar aukščiau. Kadangi pėdelės svirtelė nelieka šioje padėtyje, kišdami medžiagą laikykite ją stabiliai. Ši padėtis pravers siūnant storą medžiagą.

Smagratis

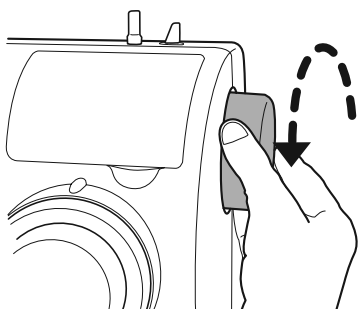

- Norėdami rankiniu būdu pakelti ir nuleisti adatą, naudokite smagratį.

Pastaba:

Smagratį sukite į save (rodyklės kryptimi).

Jei suksite priešinga kryptimi, siūlas gali susipainioti.

1

Prieš naudodami (Prieš naudodami siuvimo mašiną, būtina perskaitykite šią dalį)

Dygsnio parinkimo ratukas ir dygsnio ilgio reguliatorius

informacija apie valdymą pateikta 23-25 psl.

Dygsnio ilgio reguliatorius

Dygsnio ilgis reguliuojamas, sukant ratuką. Sulygiavus didesnę skaičių su žyme virš ratuko, gaunamas ilgesnis dygsnis. Sulygiavus mažesnę skaičių su žyme virš ratuko, gaunamas trumpesnis dygsnis.

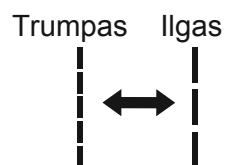

Žymė virš ratuko

Ilgesnis

Trumpesnis

Ilgesnis

Trumpesnis

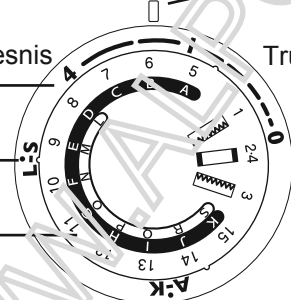

Modelis XXX34

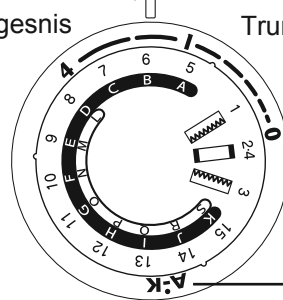

Modelis XXX26

Dygsnio parinkimo ratukas

Ratuką sukite tol, kol norimas dygsnis sutaps su žyme virš ratuko.

Norėdami siūti dygsnius nuo A iki K, ratuką sukite tol, kol **A:K** sutaps su žyme virš ratuko.

Norėdami siūti dygsnius nuo L iki S, ratuką sukite tol, kol **L:S** sutaps su žyme virš ratuko.

Atbulinės eigos svirtelė

- Paspaudus atbulinės eigos svirtelę žemyn, bus siuvama atbuline eiga.
- Norėdami grįžti prie siuvimo į priekį, patraukite pirštus nuo atbulinės eigos svirtelės.

„Greitasis patarėjas“

„Greitasis patarėjas“ (po siuvimo mašinos dangteliu) pateikia įvairius aprašus, pavyzdžiui, bazinės mašinos operacijos.

● Priėjimas prie „greitojo patarėjo“

Norėdami atidaryti dangtelį, pakelkite jį.

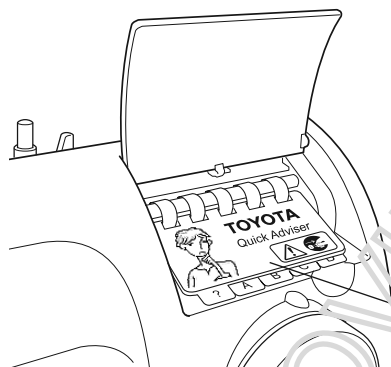

„Greitasis patarėjas“
(laikomas viduje)

Kaip eksploatuoti kojinę paminą

⚠ Perspėjimas



Prieš jungiant kojinę paminą, būtina pagrindiniu galios jungikliu išjungti siuvimo mašiną.
Priešingu atveju galima susižaloti.

■ Eksploatavimas

- 1** Norėdami išjungti siuvimo mašiną, spauskite pagrindinio galios jungiklio „○“ pusę.

Pagrindinis galios jungiklis

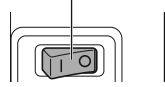

- 2** Įkiškite galios laido jungtį į maitinimo laido lizdą mašinoje.

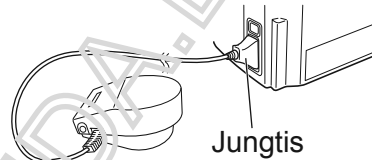

- 3** Norėdami įjungti siuvimo mašiną, spauskite pagrindinio galios jungiklio „|“ pusę.

Pagrindinis galios jungiklis

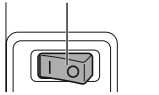

- 4** Norėdami eksploatuoti siuvimo mašiną, užmirškite kojinę paminą.

Kuo smarkiau spausite kojinę paminą, tuo greičiau siuvimo mašina siūs.

Norėdami sustabdyti mašiną, atleiskite kojinę paminą.

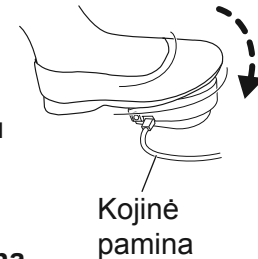

2

Prieš naudodami siuvimo mašiną, būtinai perskaitykite šią dalį!

2

Pasirengimas siūti

Galios prijungimas

⚠️ Įspėjimas



Nelieskite galios kištuko šlapiomis rankomis.
Priešingu atveju galimas elektros šokas.



Norėdami ištraukti arba įkišti galios kištuką į lizdą, prilaikykite galios kištuką.
Priešingu atveju galima sugadinti laidą ir sukelti elektros šoką, gaisrą ar susižeisti.

⚠️ Perspėjimas



Prieš kišdami galios laidą į lizdą, pagrindiniu galios jungikliu išjunkite siuvimo mašiną.
Priešingu atveju galima susižaloti.

1 Paruoškite kojinę pamina.

2 Įkiškite galios laido jungtį į maitinimo lizdą.

3 Įkiškite galios kištuką į lizdą.

4 Spauskite pagrindinio galios jungiklio „I“ pusę.
Galia įjungta.

Kojinė pamina

Galios kištukas

Maitinimo laido lizdas

Jungtis

Pagrindinis galios jungiklis

IJUNGTA

IŠJUNGTA

Baterijos, skirtos vynioti apatinį siūlą, įdėjimas

Baterija yra vienas iš siuvimo mašinos priedų.
Prieš vyniodami apatinį siūlą, įdėkite bateriją į jos laikiklį
galinėje siuvimo mašinos pusėje.

! Perspėjimas



Jei mašina nenaudojama ilgą laiką,
išimkite bateriją.

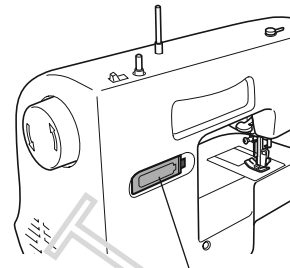

Baterijos laikiklis

- 1 Nuimkite baterijos laikiklio dangtelį
pagal rodyklę.

Baterijos laikiklio dangtelis

- 2 Patikrinę baterijos poliarizumą, įdėkite ją.
Uždėkite baterijos laikiklio dangtelį.

Pastaba: pirkdami arba keisdami baterijas,
žr. 49 puslapį.
(šarminė 1,5 V, mažoji / AA / LR6)

- 3 Įjungus siūlą vyniojimo jungiklį įsitikinkite,
kad siūlą ritelės vyniojimo ašelė sukasi
stumiant rodyklės kryptimi.

Pastaba:
Siūlą ritelės vyniojimo ašelė sukasi tol,
kol stumiate jungiklį į kairę.

Siūlą vyniojimo jungiklis

Apatinio siūlo vyniojimas

Pastaba:
Paruoškite
specialiai skirtą
ritę.



Pradėkite

1 Išjunkite siuvimo mašiną.

Pagrindinis galios jungiklis

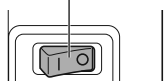

Baikite

2 Ištraukite siūlo ritės ašį. Uždėkite siūlą ir ritės dangtelį ant siūlo ritės ašies.

Pastaba
Ant siūlo ritės ašies gamykloje buvo uždėtas veltinys.

8 Norėdami sustabdyti vyniojimą, pakreipkite siūlą ritelės vyniojimo jungiklį į dešinę.

Pastaba
Neprivyniokite per daug,
tai gali sutrikdyti siuvimą.

Nuimkite ritę nuo ašelės. Nukirpkite siūlą.



Teisingai

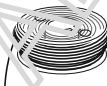

Neteisingai

7 Vėl stumkite siūlo vyniojimo jungiklį į kairę. Vyniokite siūlą tiek, kiek jums reikia.

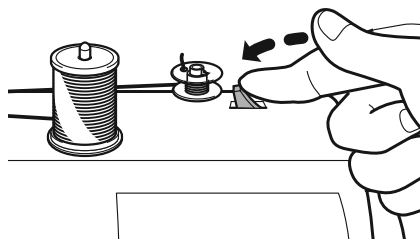

6 Nukirpkite siūlą virš ritės skylutės.

* Nukirpkite siūlą taip, kad jis neišlįstų iš ritės skylutės.

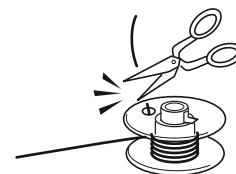

Siūlą kreipiamoji 3)

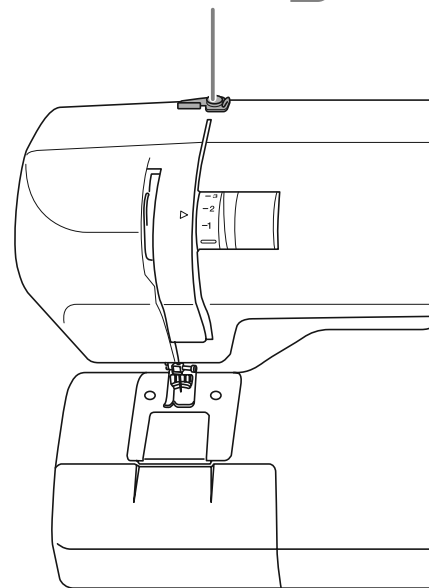

⚠ Paspėjimas



Kai ritė vnyiojama, nelieskite siūlų ritelės vnyiojimo ašelės ir smagračio. Priešingu atveju galima susižaloti.

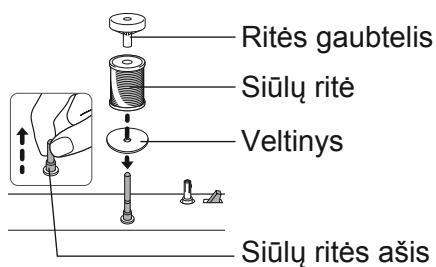

3

Traukite siūlą iš siūlų ritės prilaikydami jį viena ranka, kol kita ranka apsuksite siūlo kreipiamąją, kaip parodyta.

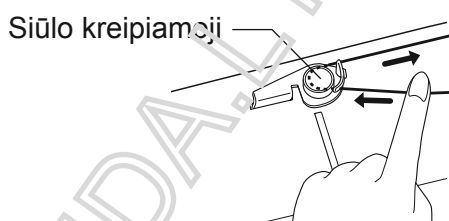

2

Pasirengimas siūti

Siūlų ritės ašis (2)

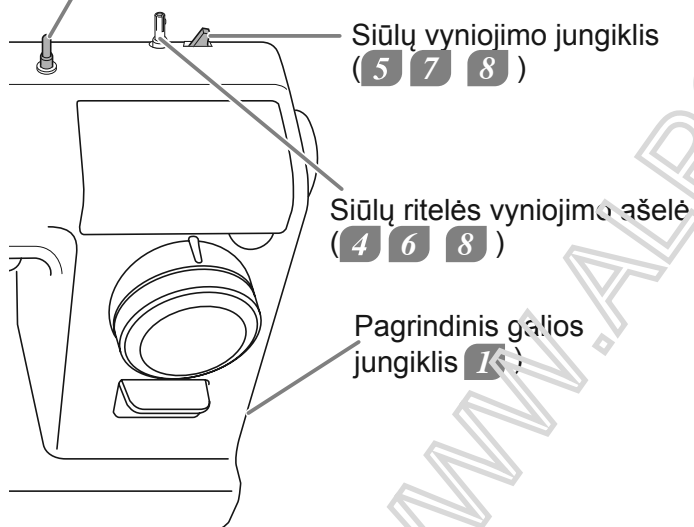

4

Pranerkite siūlo galą per skylutę ritėje, kaip parodyta. Uždėkite ritę ant siūlų vnyiojimo ašelės taip, kad griovelis susilygiuotų su velenėlio fiksatoriumi.

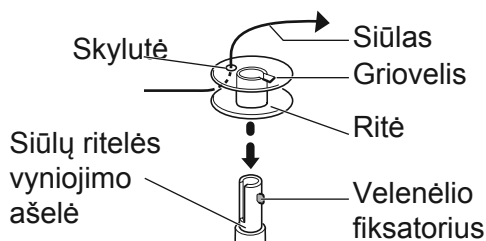

5

- Laikykite siūlo galą ir stumkite siūlo vnyiojimo jungiklį į kairę ir pradėkite vnyioti.
- Šiek tiek pavnyioję, atleiskite siūlo vnyiojimo jungiklį į dešinę ir sustabdykite vnyiojimą.

Pastaba

Stumiant vnyiojimo jungiklį į kairę, siūlų ritelės vnyiojimo ašelė sukasi.

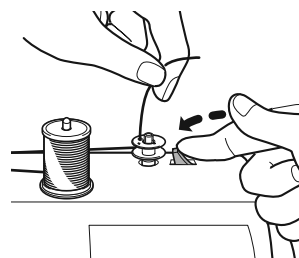

Apatinio siūlo įvėrimas

Atidarykite ritės lizdo dangtelį ir įkiškite ritę į ritės lizdą.
Jei ritė netinkamai įkišta į ritės lizdą, mašina gerai nesiūs.

1 Išjunkite siuvimo mašiną.

Pagrindinis galios jungiklis

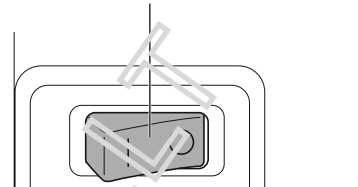

2 Traukite ritės lizdo dangtelį į save.

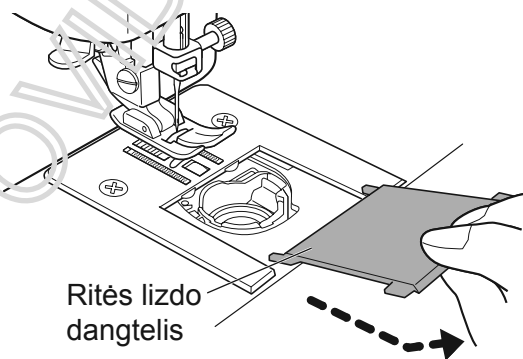

3 Įkiškite ritę taip, kad ji sukėtųsi prieš laikrodžio rodyklę

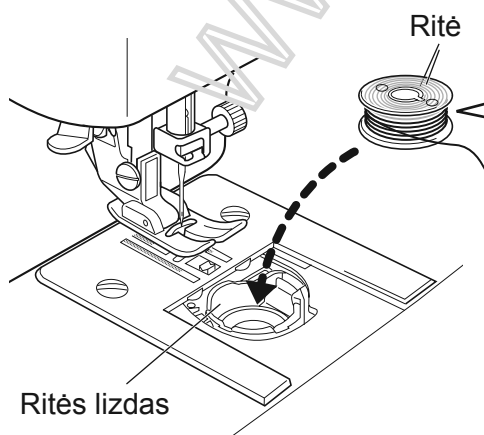

Siūlo atsivyniojimo kryptis

Prieš laikrodžio rodyklę

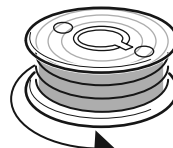

Pagal laikrodžio rodyklę

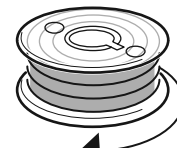

Patikrinkite ritės sukimosi kryptį.

4

Pranerkite siūlą per tarpelį „A“, tada per „B“ ir ištraukite jį atgal, kaip parodyta toliau.

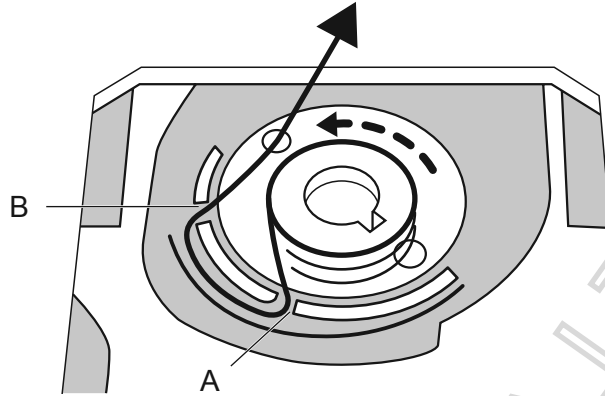

5

Ištraukite apie 15 cm siūlo.

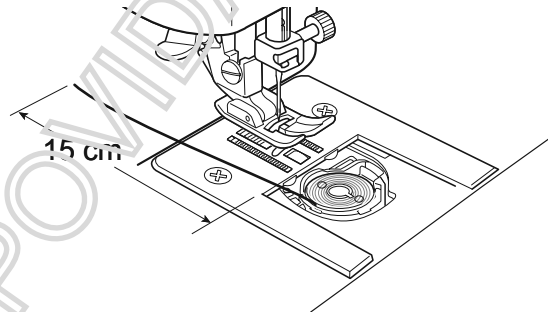

6

Ritės lizdo dangtelio fiksoatorių įstatykite į griovelius šaudyklės rėmelyje.

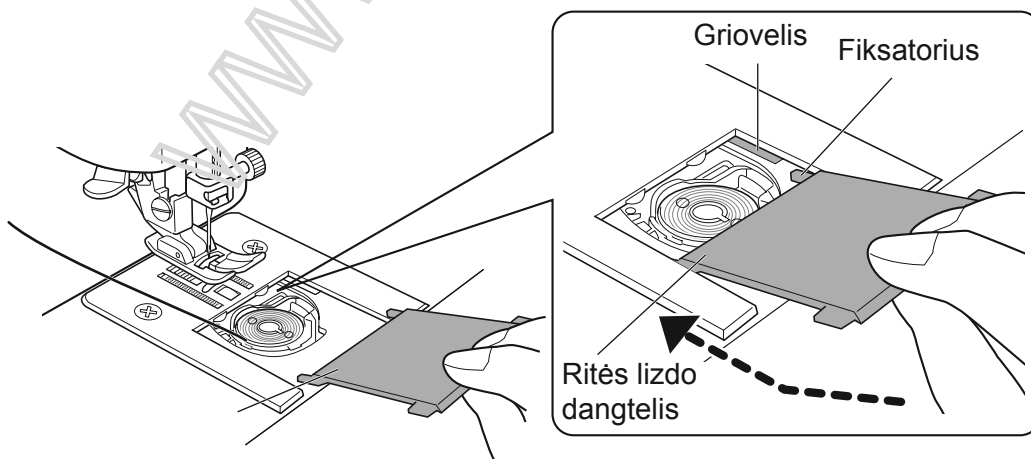

Viršutinio siūlo įvėrimas

Pradėkite

1 Išjunkite siuvimo mašiną.

Pagrindinis galios jungiklis

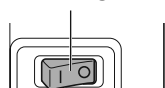

2 Pakelkite pėdelės svirtelę.

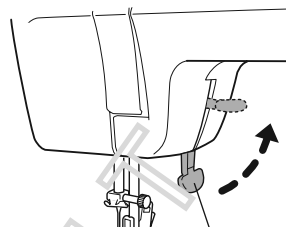

Pėdelės svirtelė

Baikite

9 Pranerkite siūlą per pėdelę, tada ištraukite apie 15 cm siūlo.

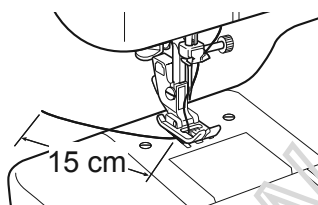

15 cm

Pakėlimo svirtis (6)

Adatos siūlo kreipiamoji (7)

Adatos skylutė (8)

Pėdelė (9)

Siūlo kreipiamoji (5)

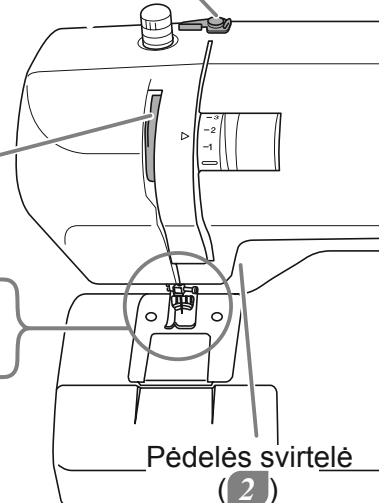

Pėdelės svirtelė (2)

8 Iš priekio įverkite siūlą per adatos skylutę.

*Jei naudojate siūlo įvėrikį, skaitykite 20 puslapį.

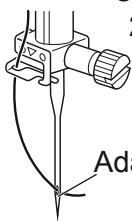

Adatos skylutė

7 Pranerkite siūlą per adatos siūlo kreipiamąją.

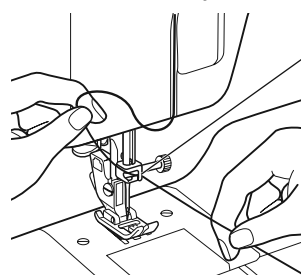

Adatos siūlo kreipiamoji

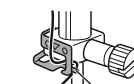

Adatos siūlo kreipiamoji

Siūlą galima lengvai pranerti per adatos siūlo kreipiamąją laikant siūlą kairiaja ranka, paskui perimant jį dešiniąja, kaip parodyta.

3 Norėdami pakelti pakėlimo svirtelę, pasukite smagratis į save.

Smagratis Pakėlimo svirtis

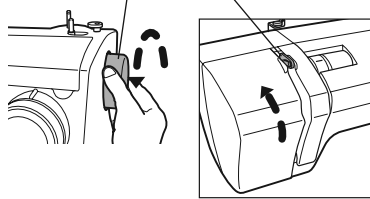

4 Ištraukite siūlą iš siūlą ritės ašį. Uždėkite siūlą ant ritės ir ritės gaubtelį ant siūlą ritės ašies.

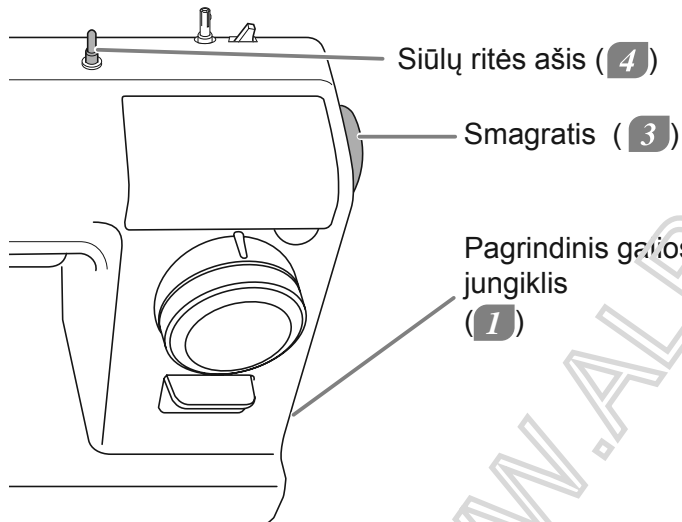
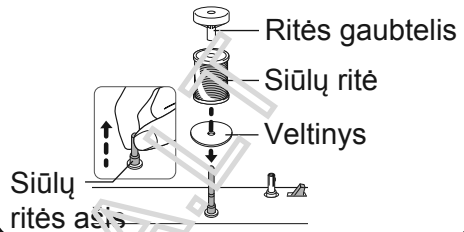

1 Patraukite siūlą iš siūlą ritės ir prilaikykite jį viena ranka.

2 Kita ranka apskukite siūlą aplink siūlo kreipiamąją, kaip parodyta.

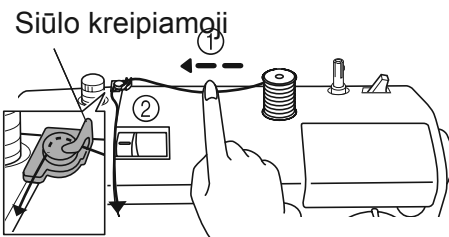

6 **3** Traukite siūlą žemyn išilgai griovelio, pasukdami į dešinę.

4 Pranerkite siūlą per pakėlimo svirtį iš dešinės.

5 Traukite siūlą žemyn išilgai griovelio.

Patikrinkite, ar siūlas pravertas tinakamai per pakėlimo svirtį.

Pranerkite siūlą nurodyta tvarka (nuo 3 iki 5 žingsnio).

Siūlas turėtų būti įtemptas ir prispaustas.

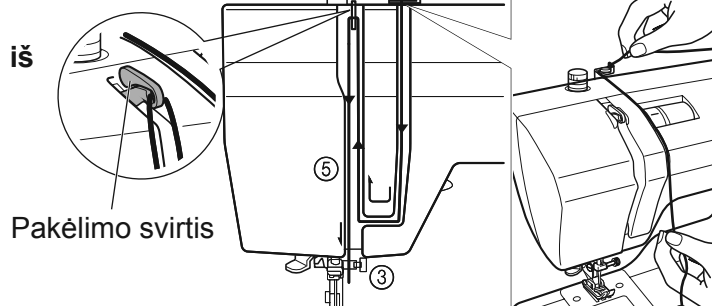

Siūlo įvėriklio naudojimas

 Caution



Prieš verdami siūlą su siūlo įvėrikliu, pagrindiniu galios jungikliu išjunkite siuvimo mašiną. Priešingu atveju galima susižaloti.

* Verdami siūlą su siūlo įvėrikliu, naudokite siuvimo mašinos adatas, kurių numeris nuo 11/75 iki 16/100. (Siuvimo mašina parduodama kartu su adata Nr. 14/90). Siūlo į adatą neįversite, jei siūlas naudojamai adatai yra per storas. Galimos adatų ir siūlų kombinacijos pateiktos 29 puslapyje, skyrelyje „Adatos, siūlo ir medžiagos santykis bei siūlo įtempimo reguliavimas“.

● Pasirengimas naudoti siūlo įvėriklį

1

Sukite smagratį į save, kol adata atsidurs aukščiausioje padėtyje.

* Siūlo į adatą neįversite, jei adata nebus aukščiausioje padėtyje.

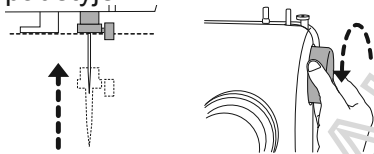

2

Dygsnio parinkimo ratuką nustatykite į padėtį „6“ (tiesus dygsnis)

* Priešingu atveju, gali sutrikti siūlo įvėriklio veikimas ir gali nepavykti įverti siūlą.

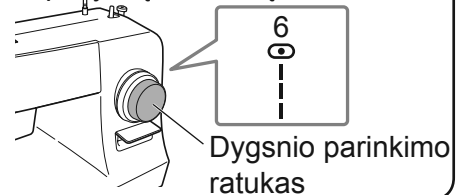

3

Pakelkite pėdelės svirtelę

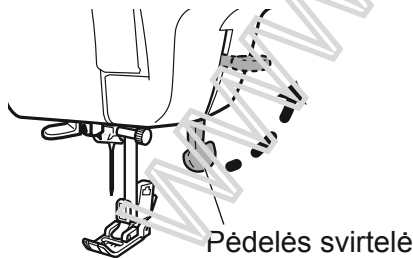

4

Patikrinkite ar siūlas pervertas per adatos siūlo kreipiamąją

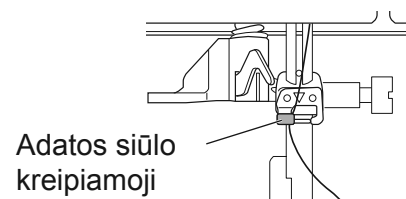

● Siūlo įvėriklio mechanizmas

1 Nuleisti

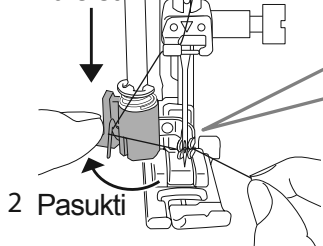

2 Pasukti

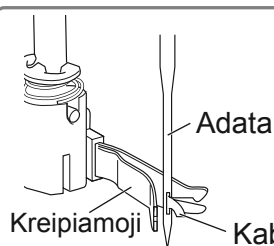

Kabliukas yra įmontuotas į adatos siūlo kreipiamąją. Kabliukas išlenda pro adatos auselę, užkabina siūlą ir ištraukia jį pro auselę.

● Siūlo įvėriklio naudojimas

1

Iki galo spausdami siūlo įvėriklio nuleidimo svirtelę žemyn, užkabinkite siūlą už siūlo kreipiamosios, kaip parodyta paveikslėlyje.

Siūlo įvėriklio nuleidimo svirtelė

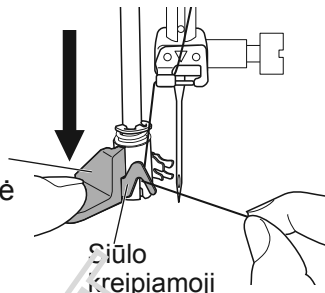

2

2

Iki galo pastumkite siūlo įvėriklio svirtelę nuo savęs ir praverkite siūlą pro siūlo įvėriklio angą.

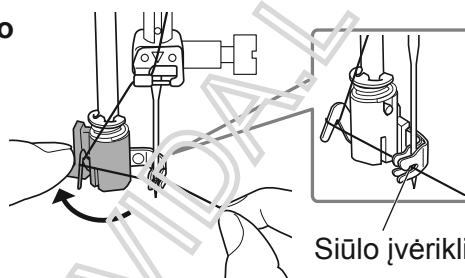

Siūlo įvėriklio anga

3

① Lėtai pasukite siūlo įvėriklio svirtelę kuo arčiau savęs.

② Patikrinkite ar siūlas pervestas pro adatos auselę.

③ Atleiskite siūlo įvėriklio svirtelę, kartu paleisdami siūlo galą.

* Jei siūlo įverti nepavyko, patikrinkite ar adata pakelta į aukščiausią padėtį ir pakartokite visus veiksmus iš naujo, pradedant nuo **1** žingsnio.

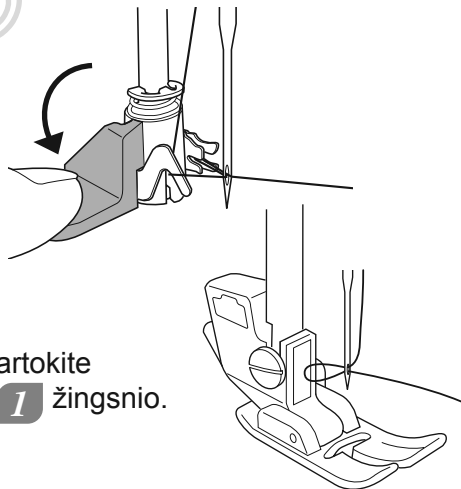

4

Paėmę už siūlo kilpelės, kuri susidarė už adatos, ištraukite apie 15 cm siūlo.

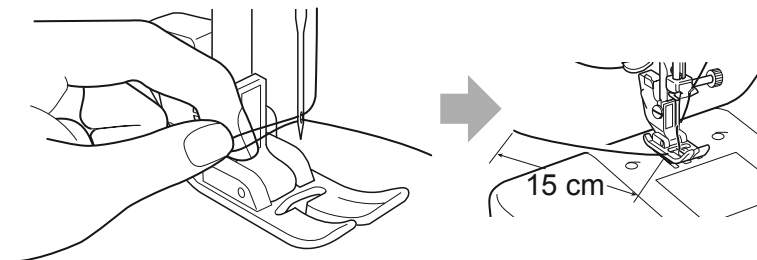

Apatinio siūlo ištraukimas

- 1** Pakelkite pėdelės svirtelę. Laisvai laikykite viršutinį siūlą kairiąja ranka, paskui pasukite smagratį į save vieną pilną apsisukimą.

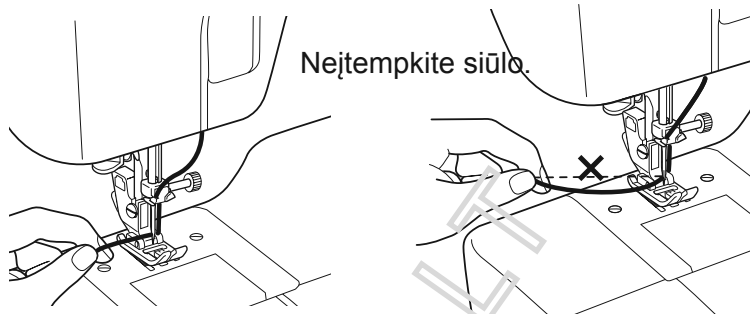

- 2** Šiek tiek patraukite viršutinį siūlą kairiąja ranka, kad į viršų pasitrauktų apatinysis.

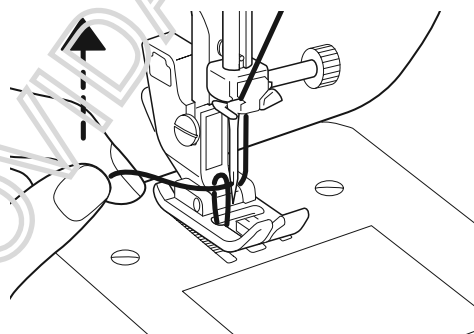

- 3** Traukite apatinį siūlą į priekį.

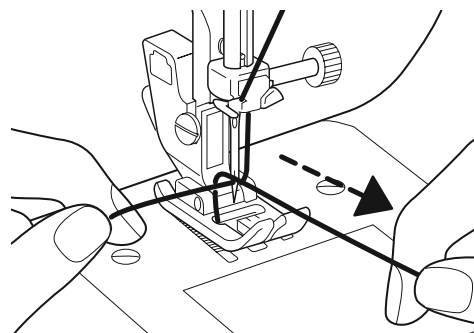

- 4** Sulyginkite abu siūlus, pranerkite juos pro griovelį (nurodytą rodykle) ir po pėdele, paskui ištraukite apie 15 cm siūlo.

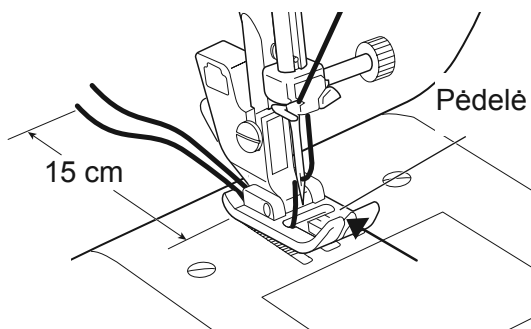

Dygsnių naudojimas

⚠ Paspėjimas



Prieš sukdami dygsnio parinkimo ratuką, pagrindiniu galios jungikliu išjunkite siuvimo mašiną.

Priešingu atveju galima susižaloti.



Kol adata nuleista, nesukite dygsnio parinkimo ratuko.

Priešingu atveju galima susižaloti.

2

Pakelkite adatą į aukščiausią padėtį, pasukdami smagratį į save; Priešingu atveju, galimas netikslus dygsnio ir dygsnio ilgio nustatymas.

■ Siuvant 1–15 dygsniais

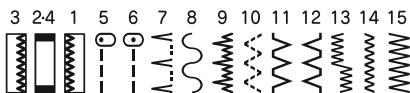

1

Sukite ratuką, kol norimas dygsnis sutaps su žyme virš ratuko.

2

Dygsnio ilgio regulatoriaus ratuką sukite tol, kol norimas dygsnio ilgis sutaps su žyme virš ratuko.

* Dygsnio ilgio regulatorius gali būti nustatytas į 0–4 padėtį. Kadangi rekomenduojamas dygsnio ilgis priklauso nuo pasirinkto dygsnio, vadovaukitės pateikta lentele.

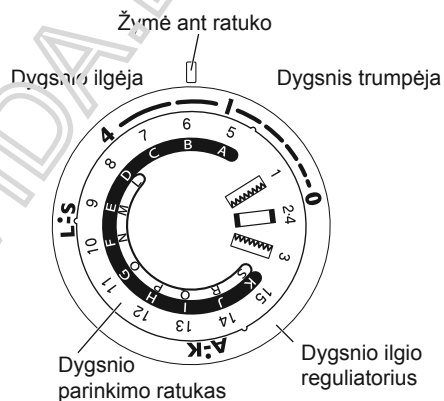

Dygsnio parinkimo ratuko Nr.	Taikymas	Dygsnio ilgio regulatorius (rekomenduojami nustatymai)	Pėdelė
3 24 1 	Sagos kilpa Sagos kilpa	0-4 (0.4~1)	Sagos kilpos pėdelė
5 	Tiesus dygsnis	0-4 (1~1)	Zigzago siuvimo pėdelė
6 	Tiesus dygsnis	0-4 (1~4)	Užtrauktuko pėdelė
	Užtrauktuko įsiuvinimas	0-4 (2~4)	
7 	Paslėptas dygsnis	0-4 (1~2)	Paslėpto dygsnio * pėdelė
8 	Dekoratyvinis dygsnis	0-4 (1~4)	Zigzago siuvimo pėdelė
9 	Tampriojo audinio paslėptas dygsnis	0-4 (1~2)	Paslėpto dygsnio * pėdelė

Dygsnio parinkimo ratuko Nr.	Taikymas	Dygsnio ilgio regulatorius (rekomenduojami nustatymai)	Pėdelė
10 	Taisomasis dygsnis Plonos medžiagos apmėtymas	0-4 (1~2)	Zigzago siuvimo pėdelė
11 	Dekoratyvinis dygsnis	0-4 (1~2)	
12 	Dekoratyvinis dygsnis	0-4 (1~2)	
13 	Dekoratyvinis dygsnis	0-4 (1~2)	
14 	Zigzagas (vidutinio dydžio)	0-4 (0.5~2)	
15 	Zigzagas (didelis)	0-4 (1~4)	
	Apmėtymas	0-4 (1~4)	

* Pridedama tik su modeliu XXX34. Zigzago siuvimo pėdelė taip pat gali būti naudojama siuvant 7, 9 ir 15 dygsniais.

Sewing preparations

⚠ Paspėjimas



Prieš sukdami dygsnio parinkimo ratuką, pagrindiniu galios jungikliu išjunkite siuvimo mašiną.

Priešingu atveju galima susižaloti.

■ Siuvant A–K dygsniais



1

Sukite ratuką, kol norimas dygsnis sutaps su žyme virš ratuko.

2

Dygsnio ilgio reguliatoriaus ratuką sukite tol, kol užrašas A·K sutaps su žyme virš ratuko.

* Nustatytas dygsnio ilgis yra 3 mm ir jo negalima pakeisti.

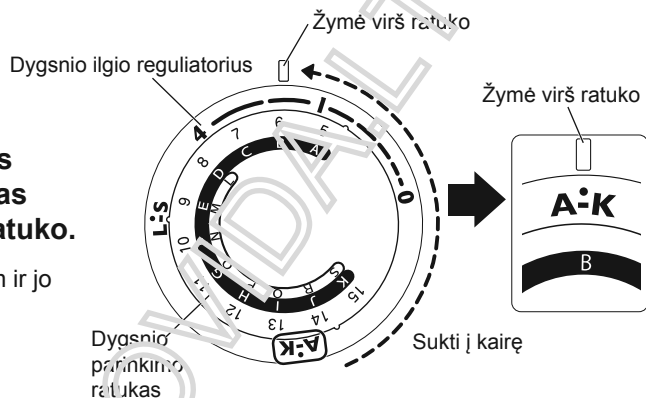

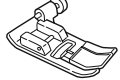
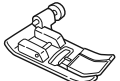
Dygsnio parinkimo ratuko Nr.	Taikymas	Dygsnio ilgio reguliatorius (rekomenduojami nustatymai)	Pėdelė	Dygsnio parinkimo ratuko Nr.	Taikymas	Dygsnio ilgio reguliatorius (rekomenduojami nustatymai)	Pėdelė
A	Sustiprintas tiesus dygsnis (kairė pusė)	A·K	Zigzago siuvimo pėdelė 	G	Dekoratyvinis dygsnis Apmėtymas	A·K	Zigzago siuvimo pėdelė 
B	Sustiprintas tiesus dygsnis (centras)			H	Dekoratyvinis dygsnis Apmėtymas		
C	Dekoratyvinis dygsnis Dvigubas apmėtymas			I	Dekoratyvinis dygsnis		
D	Dekoratyvinis dygsnis			J	Sustiprintas zigzagas (vidutinio dydžio)		
E	Dekoratyvinis dygsnis			K	Sustiprintas zigzagas (didelis)		
F	Dekoratyvinis dygsnis						

⚠ Paspėjimas



Kol adata nuleista, nesukite dygsnio parinkimo ratuko.
Priešingu atveju galima sulaužyti adatą ir susižaloti.

■ Siuvant L–S dygsniais

* L-S dygsniai yra tik XXX34 modelyje

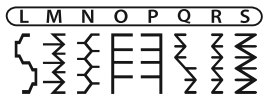

1

Sukite ratuką, kol norimas dygsnis sutaps su žyme virš ratuko.

2

Dygsnio ilgio reguliatoriaus ratuką sukite tol, kol užrašas L:S sutaps su žyme virš ratuko.

* Nustatytas dygsnio ilgis yra 3 mm ir jo negalima pakeisti.

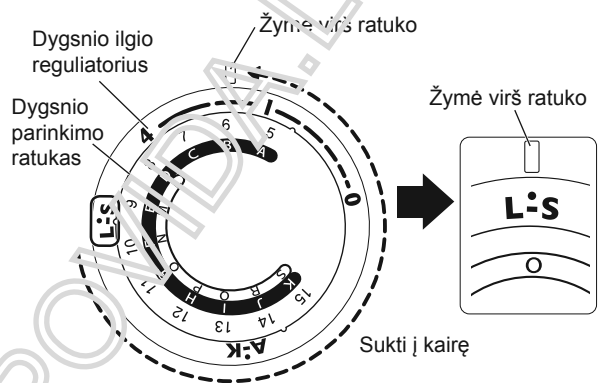

2

Pasirengimas siūti

Dygsnio parinkimo ratuko Nr.	Taikymas	Dygsnio ilgio reguliatorius (rekomenduojami nustatymai)	Pėdelė
L	Dekoratyvinis dygsnis	L:S	Zigzago siuvimo pėdelė
M	Dekoratyvinis dygsnis		
N	Peltakiavimc dygsnis		
O	Aplikacija		
P	Aplikacija		
Q	Dekoratyvinis dygsnis		

Dygsnio parinkimo ratuko Nr.	Taikymas	Dygsnio ilgio reguliatorius (rekomenduojami nustatymai)	Pėdelė
R	Dekoratyvinis dygsnis	L:S	Zigzago siuvimo pėdelė
S	Dekoratyvinis dygsnis		

Pėdelės keitimas

⚠ Perspėjimas



Prieš keisdami pėdelę, pagrindiniu galios jungikliu išjunkite siuvimo mašiną.
Priešingu atveju galima susižaloti.

● Nuėmimas

1 Pakelkite pėdelės svirtelę.

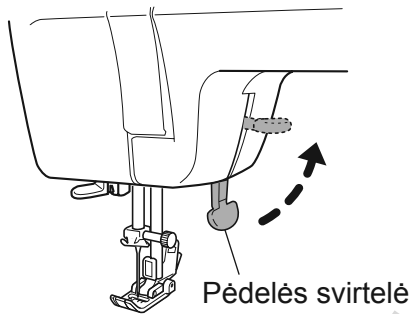

2 Norėdami pakelti adatą, pasukite smagratį save.

Pastaba:
Nesukite netinkama kryptimi.

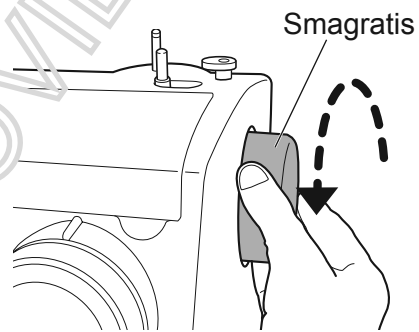

3 Norėdami atlaisvinti pėdelę, spauskite pėdelės laikiklio svirtelę pagal rodyklę.

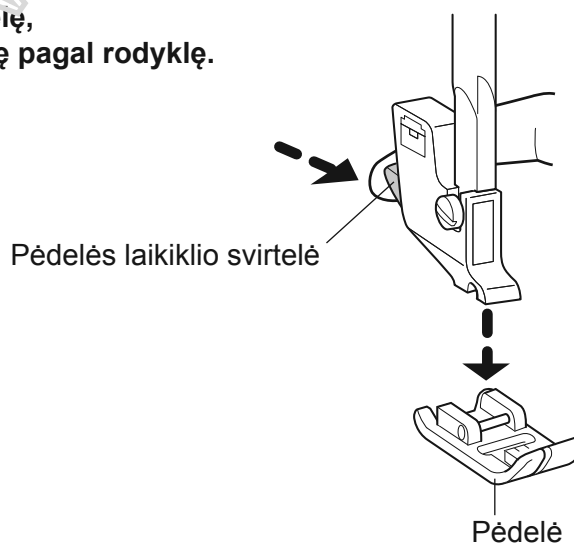

● Įstatymas

- 1** Padėkite pėdelės kaištį tiesiai po grioveliu pėdelės laikiklyje.

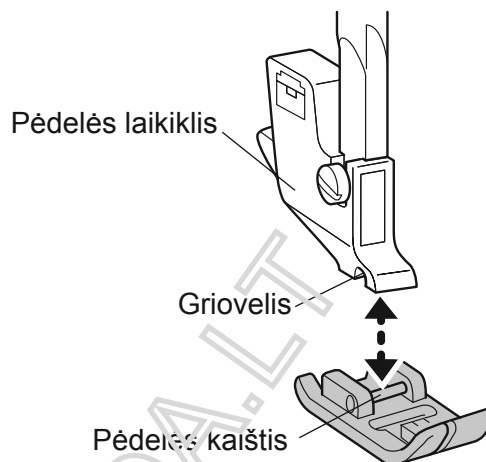

2

Pasirengimas siūti

- 2** Norėdami užfiksuoti pėdelę, nuleiskite pėdelės svirtelę.

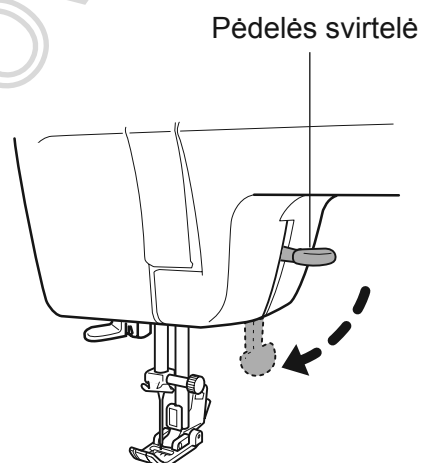

Patarimas

Jei nenorite, kad atsilaisvintų pėdelė, rekomenduojame nenaudojant mašinos adatą ir pėdelę laikyti nuleidus.

Adatos keitimas

⚠ Paspėjimas



Prieš keisdami adatą, pagrindiniu galios jungikliu išjunkite siuvimo mašiną.

Priešingu atveju galima susižaloti.

Sulaužytos adatos yra pavojingos. Būtinai jas išmeskite ten, kur nepasiektų vaikai.

Priešingu atveju galima susižaloti.

1 Norėdami pakelti adatos smaigalį aukščiau nei adatos plokštelė, pasukite smagratį į save.

2 Adatą laikykite viena ranka, atlaisvinkite adatos priveržimo varžtelį adatu plokštelės atsuktuvu ir išimkite ją.

Pastaba:

Neišimkite adatos priveržimo varžtelio.

Norėdami išimti adatą, atlaisvinkite adatos priveržimo varžtelį.

Adatu plokštelės atsuktuvus

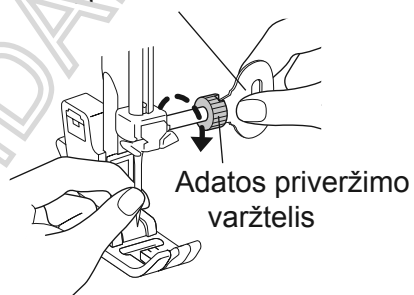

3 Priglauskite plokščią adatos paviršių prie galinės pusės ir kiškite, kol jis susilies su kaiščiu.

Tvirtai priveržkite adatos priveržimo varžtelį adatu plokštelės atsuktuvu.

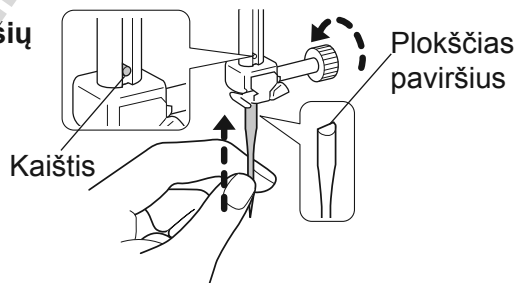

● Tinkamos adatos parinkimas

Naudojant sugadintą adatą, galima ne tik pabloginti siuvimo kokybę, bet ir sugadinti adatos plokštelę, ritės lizdą arba sulaužyti adatą.

○ Gera adata

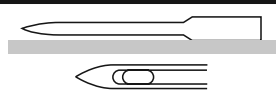

* Jei padaromas netinkamas dygsnis arba nutraukiamas siūlas, pabandykite pakeisti adatą.

× Sugadinta adata



Adata yra sulenkta



Adatos smaigalys yra nulūžęs / nudilęs





Adatos smaigalys yra sulinkęs

Adatos, siūlo ir medžiagos santykis bei siūlo įtempimo reguliavimas

Siuvimo apipavidalinimo kokybė pagerės, jei pakeisite adatą ir siūlą pagal medžiagos tipą. Laikykitės nurodymų, pateiktų šioje lentelėje.

2

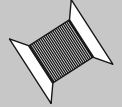
Pasirengimas siūti

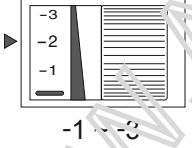
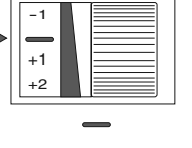
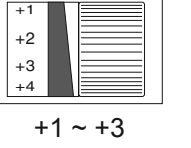
		Plonos medžiagos	Normalios medžiagos	Storos medžiagos
Adatos, siūlo ir medžiagos santykis	 Adata	Nr. 11/75	Nr. 14/90	Nr. 16/100
	 Siūlas	Poliesteris Nr. 90 Medvilnė nuo Nr. 80 iki Nr. 120 Šilkas Nr. 80	Poliesteris nuo Nr. 50 iki Nr. 60 Medvilnė nuo Nr. 60 iki Nr. 80 Šilkas nuo Nr. 50 iki Nr. 80	Poliesteris nuo Nr. 30 iki Nr. 50 Medvilnė nuo Nr. 40 iki Nr. 50 Šilkas nuo Nr. 50
	 Medžiaga	Normalus pamušalas Kvipleris Žoržetas Batistas Apvadaai ir t.t.	Normalus paviršinis audinys Austinė medžiaga (audinys) Minkštas denimas Satinas Medžiagos su pūkine apdaila Languotos medvilninis audinys ir t. t.	Užuolaidos Denimas Dygsniuotos medžiagos Vilna Tvidas Veltinys ir t. t.
Siūlo įtempimo nuoroda	Viršutinio siūlo įtempimo reguliatorius	 -1 ~ -3	 -	 +1 ~ +3

- Siūdami tampusi audinį naudokite adatą apvaliu smaigaliu.
- Papildomas adatas pirkite prieš tai patikrinę, ar jos tinka buitinėms siuvimo mašinoms.
- Viršutiniam / apatiniam siūlui naudokite tos pačios rūšies siūlus.
- Kuo didesnis adatos numeris, tuo adata storesnė, kuo didesnis siūlo numeris, tuo jis plonesnis.
- Norėdami siūti paprastai, viršutinio siūlo įtempimo reguliatorių nustatykite į padėtį „-“.

3

Siuvimas

Tiesus dygsniavimas ir siuvimas atbuline eiga

 Paspėjimas



Siūdami per daug netraukite medžiagos.
Priešingu atveju galima sulaužyti adatą ir susižaloti.

● Tiesus dygsnis

1 Norėdami pakelti adatą, pasukite smagratį į save.

2 Norėdami pasirinkti dygsnį, pasukite dygsnio parinkimo ratuką.
Dygsnio ilgio regulatoriaus ratuką nustatykite į 1-4 padėtį.

Zigzago siuvimo pėdelė
(Gamykloje pritvirtinta
prie siuvimo mašinos)

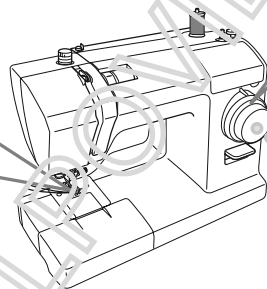

1~4

5

6

(Smulkesnis aprašas, kaip pakeisti pėdelę, pateiktas skyrelyje
„Pėdelės keitimas“ 26 puslapyje.)

3 Padėkite medžiagą ir nuleiskite pėdelės svirtelę.
Užminkite ant kojinės pamonos ir pradėkite siūti.

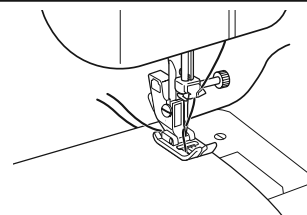

● Siuvimo pabaiga

Baigę siūti, pasukite smagratį į save,
kol adata pakils į aukščiausią padėtį.
Pakelkite pėdelės svirtelę ir ištraukite medžiagą.

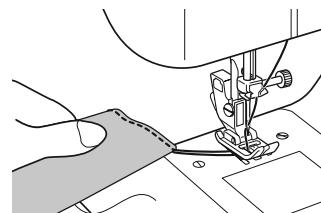

● Siūlų pjoviklis

Sulygiuokite du siūlus ir nupjaukite juos siūlų pjovikliu, esančiu ant prispaudimo kojelės.

Siūlų pjoviklis

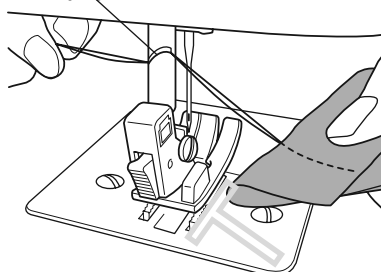

● Siuvimas atbuline eiga

Norėdami, kad siūlė neiširtų, siuvinio pradžių ir pabaigą siūkite atbulomis.

Atbulomis siuvama nuspaudus atbulinės eigos svirtelę.

- 1 cm dygnis nuo medžiagos krašto apsaugos nuo siuvinio siūlės iširimo.
- Padarykite 3–4 dygnius atbuline eiga siuvinio pabaigoje.

Pastaba:

Norėdami grįžti prie siuvimo priekį, patraukite pirštus nuo atbulinės eigos svirtelės.

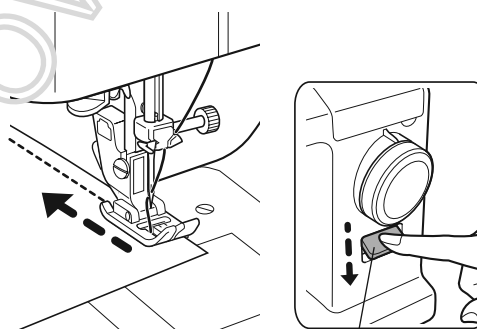

Atbulinės eigos svirtelė

● Storos medžiagos siuvimas

Kai siuvate storą audinį arba klostę, pėdelė gali pakilti ir gali būti neįmanoma praslinkti per medžiagą.

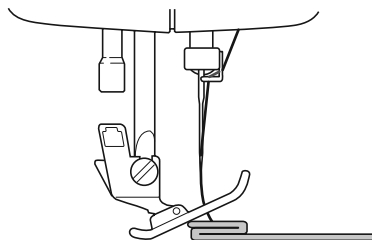

Padėkite tokio paties storio, kaip ir norima siūti medžiaga, medžiagą ar storą popierių po pėdele. Taip siuvinys išsilygins.

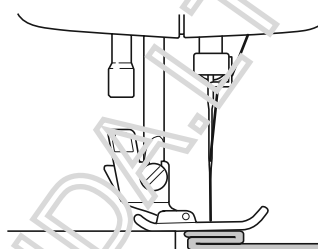

Medžiaga arba storas popierius Siuvama medžiaga

● Plonos medžiagos siuvimas

Siūnant ploną medžiagą, kartais ji raukšlėjasi arba tinkamai nepaduodama. Tokiu atveju siūti yra lengviau, jei po medžiaga padedamas plonas popierius. Baigę siūti atsargiai nuplėškite popierių.

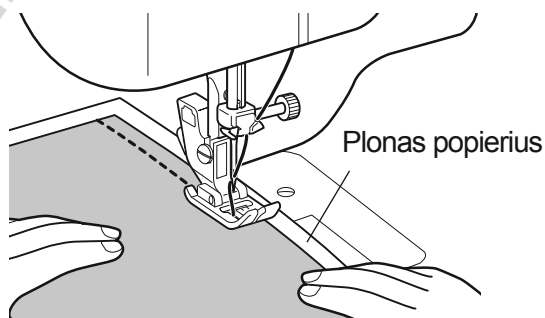

Plonas popierius

● Sunkiai slenkančios medžiagos siuvimas

Kai siuvate sunkiai slenkančią medžiagą, pvz., odą, naudokite pėdelę su velenėliu.

* Pėdelė su velenėliu pridedama tik prie modelio XXX34

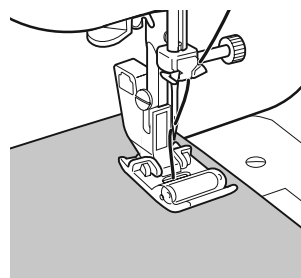
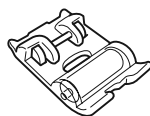

● Vamzdžio formos medžiagų siuvimas

- 1** Ištraukite nuimamą stalių
(priedų dėžutę) pagal rodyklę.

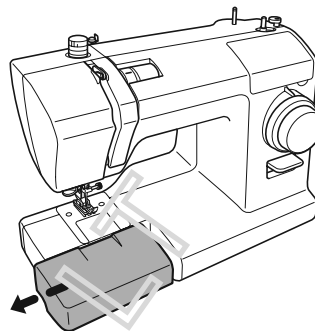

- 2** Traukiant siūkite vamzdžio formos medžiagas,
pavyzdžiui, kelnes ar rankoves virš mašinos
laisvos rankenos, kaip parodyta schemoje

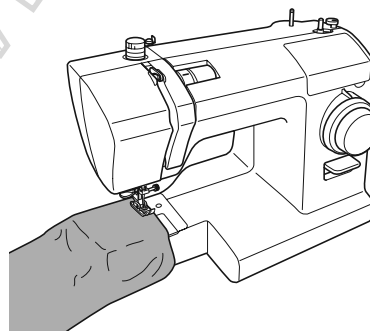

3

Siuvimas

Zigzago siuvimas

Yra skirtingi zigzago naudojimo būdai, pavyzdžiui, aplikacija arba apmėtymas.

1 Norėdami pakelti adatą, pasukite smagratį į save.

2 Norėdami pasirinkti dygsnį, pasukite dygsnio parinkimo ratuką. Dygsnio ilgio reguliatoriaus ratuką nustatykite į 0,5–4 padėtį.

Zigzago siuvimo pėdelė
(Gamykloje pritvirtinta
prie siuvimo mašinos)

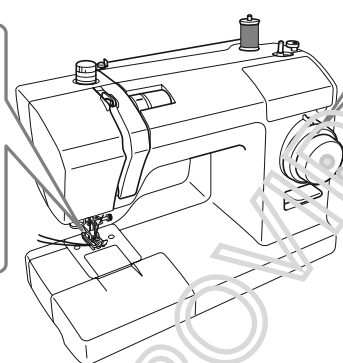

0.5-4

14



2.5

15



5.0 mm

(Išsamnis aprašymas, kaip pakeisti pėdelę, skyrelyje „Pėdelės keitimas“ 26 puslapyje.)

3 Padėkite medžiagą ir nuleiskite pėdelės svirtelę. Užminkite ant kojinės paminos ir pradėkite siūti.

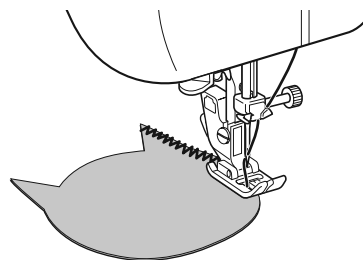

Siūlo įtempimo reguliavimas

● Viršutinio siūlo įtempimo reguliavimo būdas

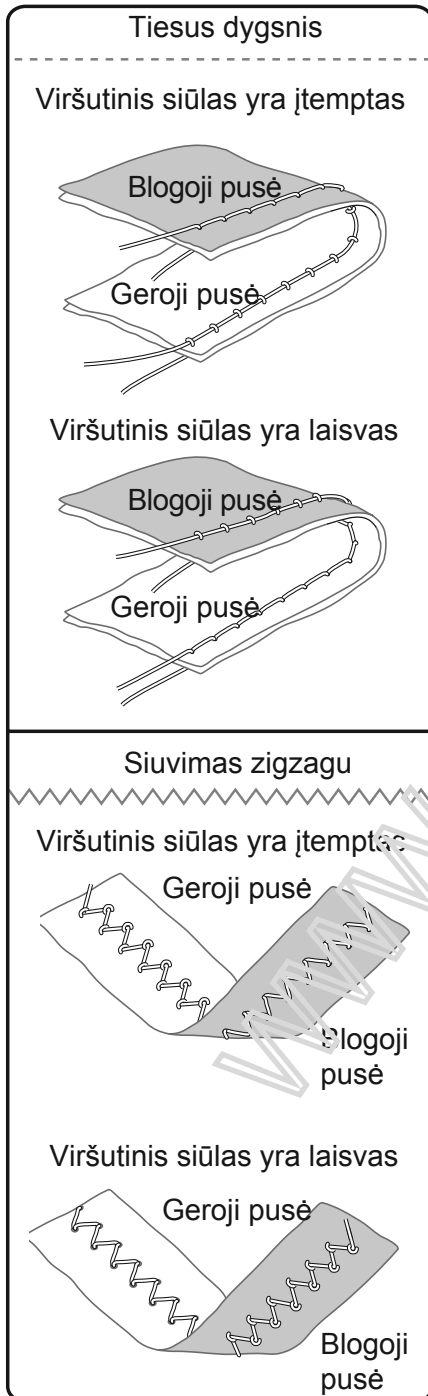

- Viršutinis siūlas yra įtemptas.

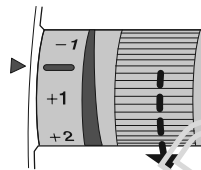

Pasukite žemyn viršutinio siūlo įtempimo reguliatorių.

- Viršutinis siūlas yra laisvas.

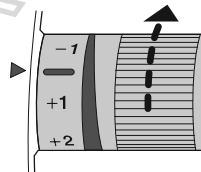

Pasukite į viršų viršutinio siūlo įtempimo reguliatorių.

Pastaba:

Jei įtempimas nekinta, net kai reguliuojate viršutinio siūlo įtempimo reguliatorių, dar kartą įverkite viršutinį ir apatinį siūlus.

Sagos kilpos apsiuvimas

Sagos kilpa kiek įmanoma turi atitikti sagos dydį.

Norint geriau baigti sagos kilpos apsiuvimą, tampiajam ar plonam audiniui rekomenduojama naudoti stabilizatorių.

⚠ Paspėjimas



Prieš keisdami pėdelę, pagrindiniu galios jungikliu išjunkite siuvimo mašiną.

Priešingu atveju galima susižaloti.

1 Keiskite sagos kilpos pėdelę.

Dygsnio ilgio reguliatoriaus ratuką nustatykite į 0,4-1 padėtį.

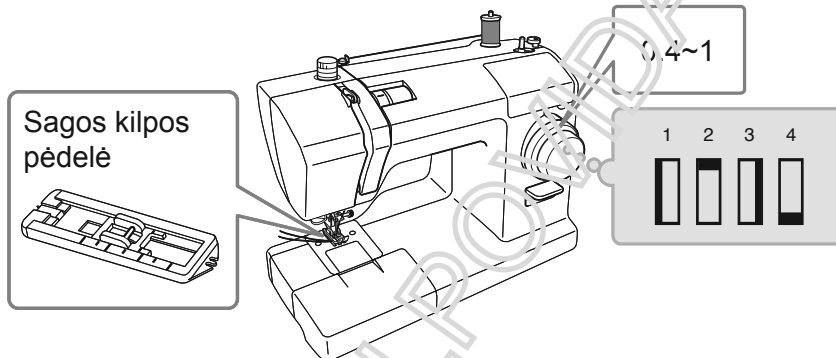

(Išsamennis aprašymas, kaip pakeisti pėdelę, skyrelyje „Pėdelės keitimas“ 26 puslapyje.)

2 Nustatykite sagos kilpos dydį ir pažymėkite linijas ant medžiagos.

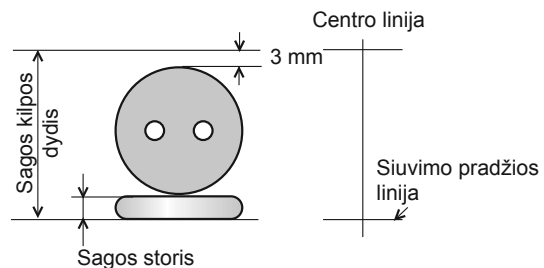

(Sagos skersmuo + sagos storis + 3 mm)

3 Kiek įmanoma tiksliau sulygiuokite sagos kilpos pėdelės dalinimo liniją esančią arčiausiai Jūsų su kreipiamosios linija ir nuleiskite pėdelę ant siuvimo pradžios linijos, pažymėtos ant medžiagos.

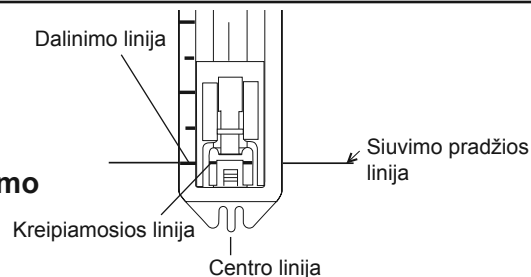

- 4** Pakelkite adatą į aukščiausią padėtį, nustatykite dygsnio parinkimo reguliatorių į padėtį „1“, siūkite kairiąją pusę, paskui sustokite ties medžiagoje pažymėta linija.

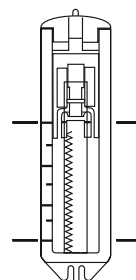

- 5** Pakelkite adatą į aukščiausią padėtį, nustatykite dygsnio parinkimo reguliatorių į padėtį „2“ ir siūkite 5–6 tvirtinimo dygsnius. Padėtys „2“ ir „4“ ant dygsnio parinkimo reguliatoriaus naudoja tą pačią reguliatoriaus padėtį.

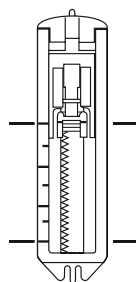

- 6** Pakelkite adatą į aukščiausią padėtį, nustatykite dygsnio parinkimo reguliatorių į padėtį „3“, siūkite dešiniąją pusę, paskui sustokite ties medžiagoje pažymėta linija.

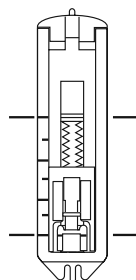

- 7** Pakelkite adatą į aukščiausią padėtį, nustatykite dygsnio parinkimo reguliatorių į padėtį „4“ ir siūkite 5–6 tvirtinimo dygsnius.

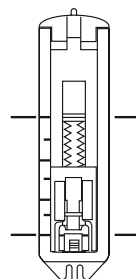

⚠ Paspėjimas



Rėždami sagų kilpas sagų kilpų pjovikliu, nelaikykite medžiagos pjoviklio priekyje.

Priešingu atveju galima susižaloti ranką.

8

Sagų kilpų pjovikliu rėždami iki centro įsitikinkite, kad neperpjausite dygsnių.

Pastaba:

Jei žymėjimo smeigtukas yra tvirtinimo dygsnių zonoje, jis padės išvengti tvirtinimo dygsnių prapjovimo sagų kilpų pjovikliu.



Sagų kilpų
pjoviklis

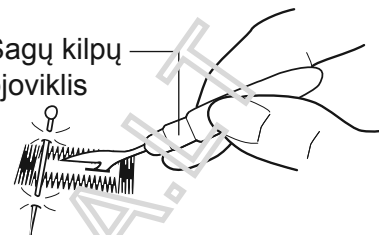

● Sagų kilpų pusiausvyros reguliavimas

- Sagos kilpos apsiuvimo tankumo reguliavimo varžteliu (galinėje pusėje) reguliuokite pusiausvyrą tarp dygsnių.
- Reguluokite sukdami (-) atsuktuvą.
- Nesukite atsuktuvo daugiau nei 90°.

Pastaba:

Pradinė sagos kilpos apsiuvimo tankumo reguliavimo varžtelio padėtis gali skirtis, priklausomai nuo mašinos modelio.

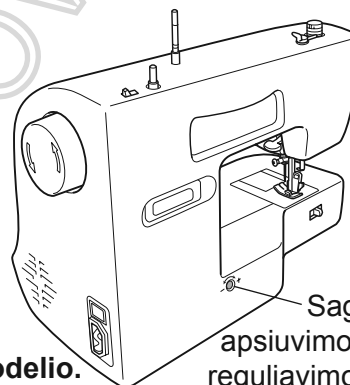

Sagos kilpos
apsiuvimo tankumo
reguliavimo varžtelis

Jei dygsniai dešinėje sagos kilpos pusėje yra laisvi, šiek tiek pasukite „-“ kryptimi.

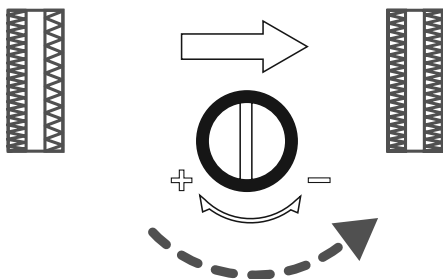

Jei dygsniai yra laisvi kairėje sagos kilpos pusėje, šiek tiek pasukite „+“ kryptimi.

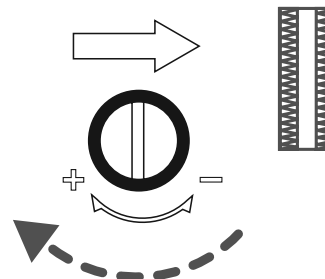

Apmėtymas

Tai siuvimo būdas, kuris apsaugo medžiagos kraštą nuo irimo.

⚠ Perspėjimas



Prieš keisdami pėdelę, pagrindiniu galios jungikliu išjunkite siuvimo mašiną.
Priešingu atveju galima susižaloti.

- 1 Įstatykite zigzago siuvimo pėdelę arba apmėtymo pėdelę. Dygsnio ilgio reguliatoriaus ratuką nustatykite į 1–4 padėtį.**

Pastaba:

Siūdami ploną medžiagą, pasirinkite dygsnį Nr. 10.

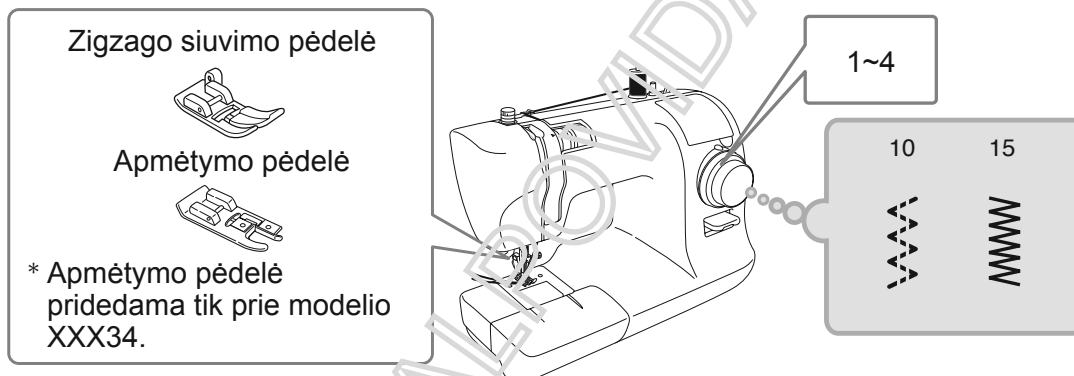

(Išsamennis aprašymas, kaip pakeisti pėdelę, skyrelyje „Pėdelės keitimas“ 26 puslapyje.)

- Naudojant zigzago siuvimo pėdelę

- 2 Padėkite medžiagą taip, kad adata, judėdama į dešinę, šiek tiek užeitų už medžiagos krašto.**

Dešinioji adatos dūrio vieta

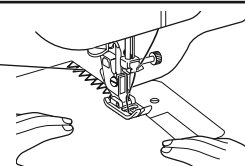

- Naudojant apmėtymo pėdelę

- 2 Medžiagą siūkite sulysinę jos kraštą su kreipiamąja ant pėdelės.**

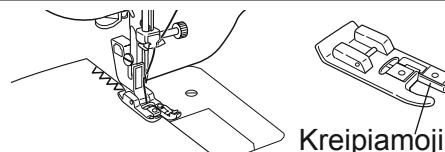

⚠ Perspėjimas



Su apmėtymo pėdele nesiūkite dygsnio Nr. 10.
Adata gali atsitrenkti į pėdelę ir sulūžti arba sužaloti.

Užtrauktuko įsiuvimas

⚠ Paspėjimas



Prieš keisdami pėdelę, pagrindiniu galios jungikliu išjunkite siuvimo mašiną. Priešingu atveju galima susižaloti.

- 1** Pakeiskite esamą pėdelę į užtrauktuko. Dygsnio ilgio reguliatoriaus ratuką nustatykite į 2–4 padėtį.

Užtrauktuko pėdelė

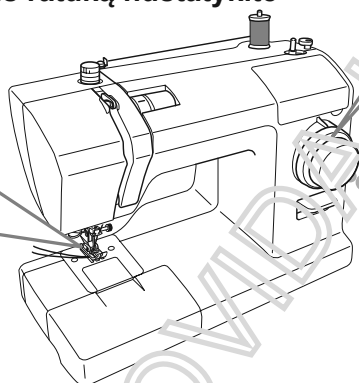
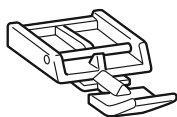

2-4

6

(Išsamenis aprašymas, kaip pakeisti pėdelę, skyrelyje „Pėdelės keitimas“ 26 puslapyje.)

● Kairiosios užtrauktuko pusės siuvimas

- 2** Įstatykite dešinįjį užtrauktuko pėdelės kaištį į pėdelės laikiklį.

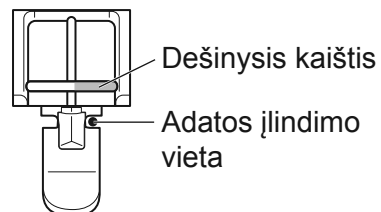
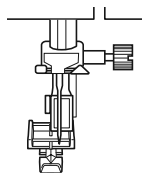

- 3** Sulygiuokite užtrauktuką bei medžiagą ir pradėkite dygsniuoti.

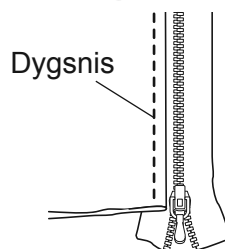

- 4** Padėkite medžiagą taip, kad užtrauktukas būtų dešinėje pėdelės pusėje.

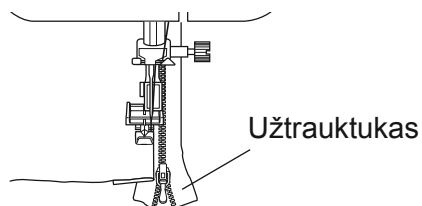

- 5** Siūkite tol, kol pėdelė atsirems į užtrauktuko galvutę, paskui sustabdykite siuvimo mašiną.

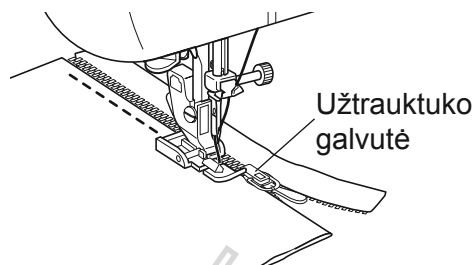

- 6** Norėdami nuleisti adatą į medžiagą, pasukite smagratį į save.

- 7** Pakelkite pėdelę.

- 8** Nustumkite užtrauktuko galvutę už pėdelės ir baikite siūti.

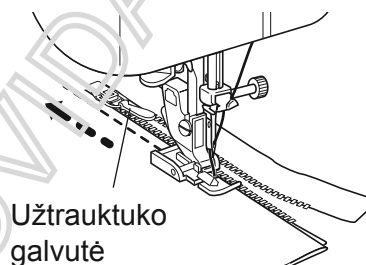

● Dešinėsios užtrauktuko pusės siuvimas

Išimkite pėdelę ir vėl įstatykite kairiuoju kaisčiu. Dešiniąją užtrauktuko pusę siūkite taip pat, kaip ir kairiąją.

Pastaba:

Siuvant ta pačia kryptimi kaip ir kairiąją pusę, išvengsite siuvimo nesutapimų.

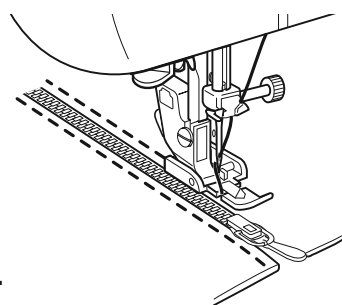

Paslėptasis dygsniavimas

Siūnant šiuo būdu, dygsnis nematomas medžiagos gerojoje pusėje.

⚠ Perspėjimas



Prieš keisdami pėdelę, pagrindiniu galios jungikliu išjunkite siuvimo mašiną.

Priešingu atveju galima susižaloti.

- 1** Įstatykite zigzago siuvimo pėdelę arba paslėpto dygsnio pėdelę. Dygsnio ilgio reguliatoriaus ratuką nustatykite į 1–2 padėtį.

Zigzago siuvimo pėdelė



Paslėpto dygsnio pėdelė

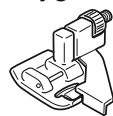

* Paslėpto dygsnio pėdelė pridedama tik prie modelio XXX34.

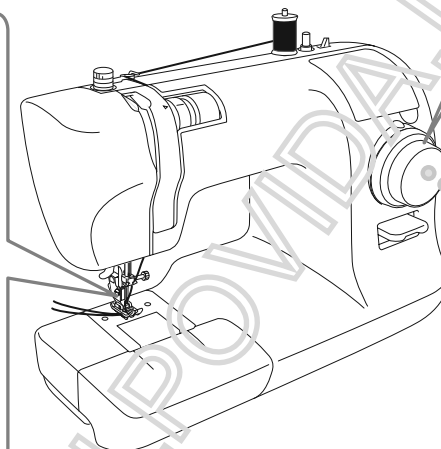

1~2

7



9



(Išsamenis aprašymas, kaip pakeisti pėdelę, skyrelyje „Pėdelės keitimas“ 26 puslapyje.)

- 2** Apmėtykite medžiagos kraštą, tada sulenkite medžiagą, kaip parodyta.

* Pridaigstykite ar prilinkinkite 6–8 mm klostelę nuo medžiagos krašto.

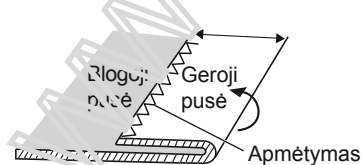

Blogoji pusė

Geroji pusė

Apmėtymas

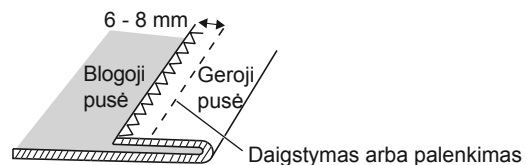

6 - 8 mm

Blogoji pusė

Geroji pusė

Daigstymas arba palenkimas

- 3** Ties sudaigstytu arba užlygintu kraštu atlenkite atgal medžiagą taip, kad blogoji pusė būtų atsukta į viršų.

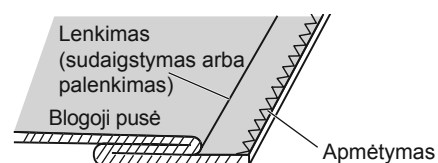

Lenkimas (sudaigstymas arba palenkimas)

Blogoji pusė

Apmėtymas

- 4** Smagratį sukite į save tol, kol adata įlīs į kairiąją pusę.

Adata kairėje pusėje

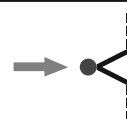

5 Padėkite medžiagą taip, kad adata šiek šiek užkabintų lenkimą.

Zigzago siuvimo pėdelė Lenkimas Paslėpto dygsnio pėdelė

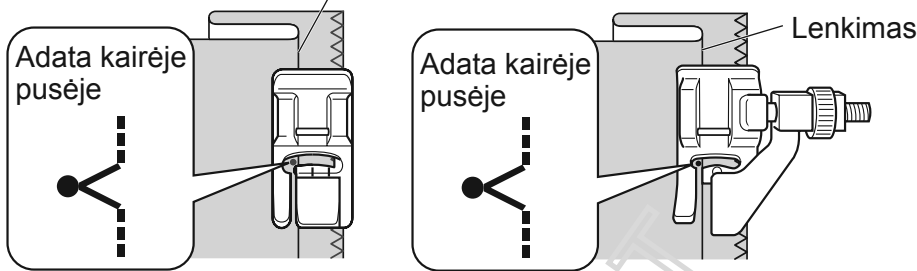

- Naudojant zigzago siuvimo pėdelę

6 Nuleiskite pėdelę ir pradėkite siūti. Dygsnio, kuris užkabins lenkimą, dalis bus matoma dešinėje medžiagos pusėje. Siūkite tolygiai, kad dygsniavimas nebūtų nei per didelis, nei per mažas.

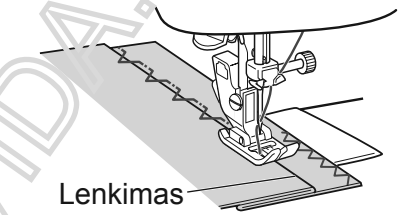

- Naudojant paslėpto dygsnio pėdelę

6 Nuleiskite pėdelę, pasukite varžtą taip, kad lenkimas susilygiuotų su kreipiamąja ir siūkite lygiuodami su kreipiamąja.

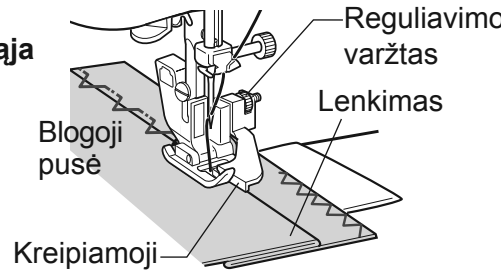

7 Susiuvę ištraukite dangstymo siūlą ir atlenkite medžiagą.

■ Pusiausvyri dygsniai ■ Nesklandumai

Maži dygsniai tolygiai išdėstyti dešinėje pusėje.

Blogoji pusė Geroji pusė

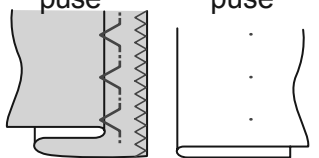

(Atlenkus)

Adata užkabina per daug lenkimo

Blogoji pusė Geroji pusė

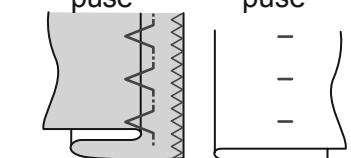

Dideli dygsniai dešinėje pusėje

Adata neužkabina lenkimo

Blogoji pusė Geroji pusė

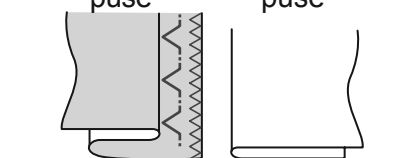

Paslėptieji dygsniai nematomi

4

Techninė priežiūra

Transporterio ir ritės lizdo techninė priežiūra

Jei iš siuvimo mašinos sklinda neįprasti garsai arba ji lėtai sukasi, ant kablo arba transporterio gali būti likę panaudoto siūlo arba dulkių. Atlikite kablo ir transporterio techninę apžiūrą.

⚠ Paspėjimas



Prieš valydami kablį, pagrindiniu galios jungiklius išjunkite siuvimo mašiną ir ištraukite galios kištuką iš lizdo.
Priešingu atveju galima susižaloti.

⚠ Dėmesio!

Nenaudokite dezinfekavimo priemonių, baliklio, benzino arba skiedikliu išmirkytų šluosčių.
Priešingu atveju gali išblukti spalva ar trūkti dažai.

● Transporterio ir kablo valymas

1

Nuimkite pėdelę ir adatą.

Sukite dygsnio parinkimo ratuką iki padėties „6“, tada, norėdami pakelti transporterį, pasukite smagratį į šoną.

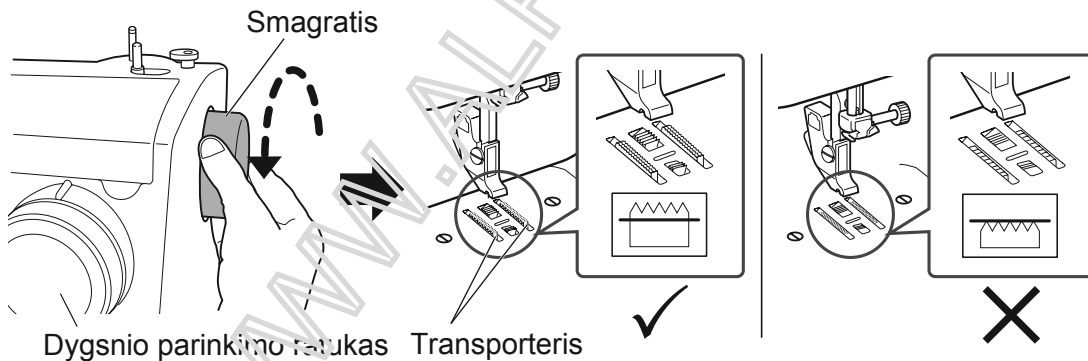

2

Adatų plokštelės atsuktuvu atlaisvinkite varžtus adatų plokštelėje ir juos nuimkite.

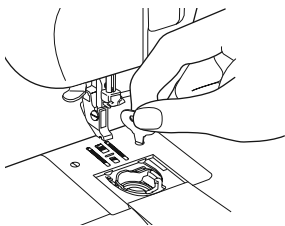

3

Kelkite ritės lizdą taip, kad dalis (c) praeitų pro dalį (d), kaip parodyta.

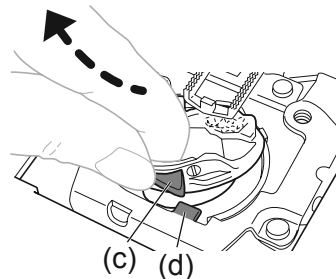

4 Norėdami išimti ritės lizdą, traukite jį pagal rodyklę.

Pastaba:
Netraukite per stipriai, nes galima subraižyti ritės lizdą.

* Jei ritės lizdo negalite ištraukti, pradėkite nuo 3-io žingsnio ir pakartokite procedūrą.

3

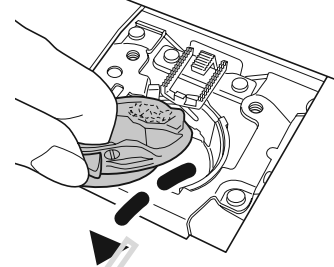

5 Nuvalykite siūlų likučius ar dulkes nuo transporterio ir kablo minkšta šluoste.

Norint nusiurbti siūlų likučius ir dulkes, galima naudoti dulkių siurblį.

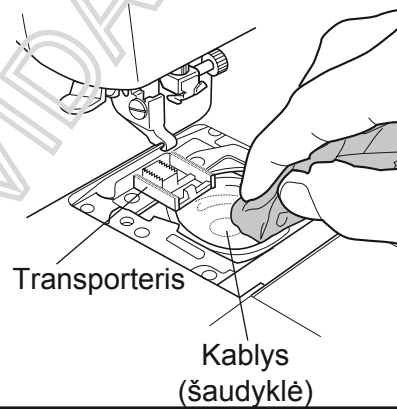

4

Techninė priežiūra

● Ritės lizdo įstatymas

- 1** Įdėkite ritės lizdą taip, kad dalis (a) ant ritės lizdo siuvimo mašinoje būtų žemiau dalies (b).

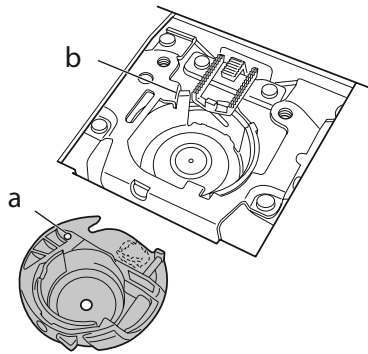

- 2** Pakėlę ritės lizdą į kairę, užmaukite kairę ritės lizdo pusę ant kablo, kaip parodyta.

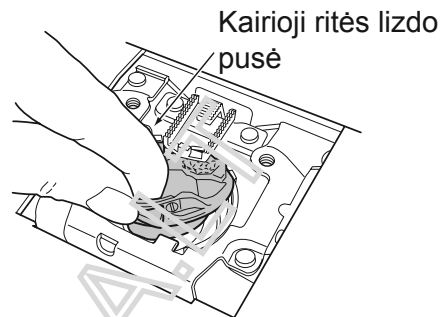

- 3** Užmaukite dešiniąją ritės lizdo pusę ant kablo taip, kad dalis (c) ant ritės lizdo siuvimo mašinoje būtų prie kairiosios dalies (d).

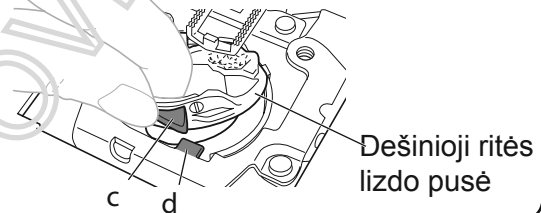

- 4** Įsitinkinkite, kad ritės lizdas gerai įdėtas į kablį.

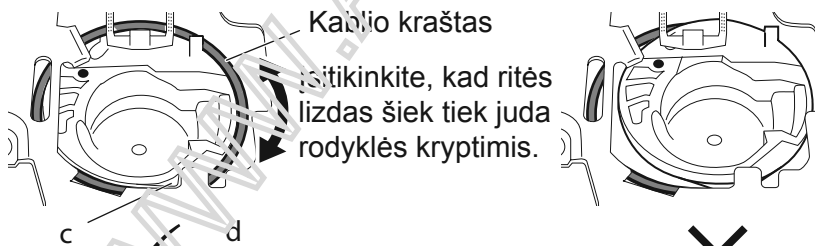

<Tinkamai uždėjus>

- Ritės lizdas tilpo į kablį taip, kad matomas kablo kraštas.
- Dalis (c) ant ritės lizdo siuvimo mašinoje yra į kairę nuo dalies (d).

<Netinkamai uždėjus>

- Dešinioji ritės lizdo pusė dengia kablo kraštą, o ritės kraštas yra pakilęs.

Pastaba:

Rūpestingai patikrinkite ritės lizdą, nes jis gali būti netinkamai įstatytas net jei ritės lizdo dalis (c) yra dalies (d) kairėje mašinos pusėje, kaip parodyta aukščiau dešinėje esančioje schemeje.

- 5** Uždėkite adatų plokštelę kad raudona žyma (a) ant ritės lizdo, matytųsi, kaip parodyta schemejoje.

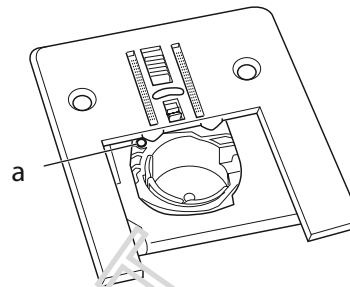

- 6**
- ① Priveržkite adatų plokštelės varžtus.
 - ② Pritvirtinkite pėdelę ir įkiškite adatą.
 - ③ Patikrinkite, ar adata tinkamai įlenda į skylę adatų plokštelėje.

* Jei ritės lizdas sumontuotas netinkamai, smagratis nesisuks tolygiai. Jei taip atsitikų, nuimkite adatų plokštelę bei ritės lizdą ir iš naujo juos sumontuokite.

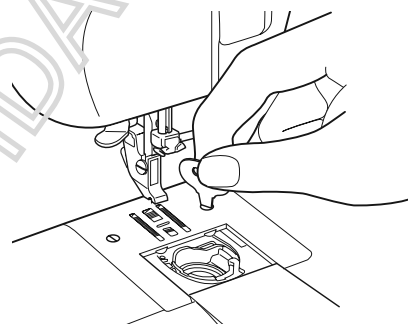

4

Techninė priežiūra

Lemputės keitimas

⚠️ Įspėjimas



Prieš keisdami lemputę, pagrindiniu galios jungikliu išjunkite siuvimo mašiną, ištraukite galios kištuką iš lizdo, tada palaukite, kol atvės lemputė.

Priešingu atveju galima nudegti arba patirti elektros šoką.

- 1** Atsuktuvu (+) atlaisvinkite varžtą ir nuimkite priekinį dangtelį pagal rodyklę.

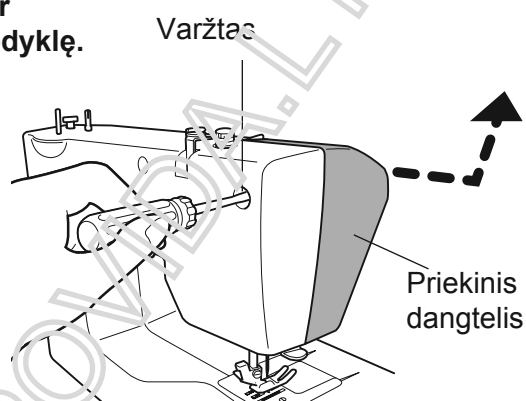

- 2** Sukite lemputę prieš laikrodžio rodyklę pagal rodyklę schemeje ir išimkite.

- 3** Įsukite naują lemputę pagal laikrodžio rodyklę.

Pastaba:
Naudokite nedidesnės nei 15 W galios lemputę.

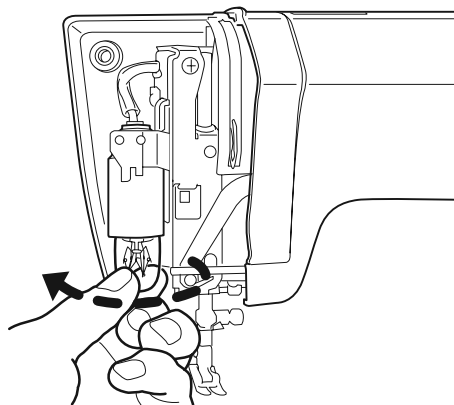

- 4** Pakeitę lemputę, gražinkite priekinį dangtelį.

Dvigubai izoliuotų gaminių aptarnavimas (230V-240V)

Dvigubai izoliuotame gaminyje vietoj žemėjimo yra dvi izoliavimo sistemos. „Nėra žemėjimo“ reiškia, kad dvigubai izoliuotam gaminiui nereikia papildomo žemėjimo. Jį aptarnaujant, reikia ypatingo kruopštumo; tai gali atlikti tik išmanantis sistemą kvalifikuotas serviso personalas. Dvigubai izoliuoto gaminio atsarginės dalys turi būti identiškos dalims, esančioms gaminyje. Dvigubai izoliuotas gaminys yra pažymėtas simboliu.

Informacija apie kaitinamąją lemputę

Į mūsų gaminį įsukama kaitinamoji lemputė netinkama apšvietimui namuose ir yra sukurta apšviesti tik siuvimo mašinos siuvimo zoną.

Atsargumo priemonės, susijusios su baterijomis

Įspėjimas



Jei šarminis skystis iš baterijos patektų į akis arba ant odos ar drabužių, nedelsdami gausiai plaukite vandeniu ir pasitarkite su gydytoju.
Priešingu atveju galimas sužalojimas.

Perspėjimas



1. Neužtrumpinkite, neardykite, nekaitinkite, nekraukite, nedeformuokite, nemeskite į ugnį.
2. Nestatykite baterijų priešinga poliarizacijai.
3. Nemėtykite baterijų.

Priešingu atveju gali ištekėti šarminis skystis.

Nesklandumų šalinimas

Kokia problema? Prieš susisiekdami su serviso centru dėl remonto, patikrinkite tokias galimybes:

Sutrikimas	Priežastis	Taisymo būdas	Puslapis
Mašina neveikia	Neįkištas maitinimo laido kištukas.	Tinkamai įkiškite maitinimo laido kištuką.	12
	Išjungtas pagrindinis maitinimo jungiklis.	Ijunkite siuvamąją mašiną.	12
	Ant kablo susinarpliojęs siūlas arba kablyje sulaužyta adata.	Sutvarkykite kablį.	44
Mašina labai triukšminga ir veikia lėtai	Ant kablo arba transporterio yra medvilninio pluošto arba pūkų.	Pašalinkite medvilninį pluoštą arba pūkus nuo kablo arba transporterio.	44
Nuolat laužomos adatos	Adata netinkamai įstatyta į mašiną.	Tinkamai įstatykite adatą.	28
	Atsilaisvinęs adatos priveržimo varžtelis.	Tvirtai priveržkite varžtelį.	28
	Adata per plona medžiagai.	Naudokite medžiagai tinkamo dydžio adatą.	29
	Per daug įtemptas viršutinis siūlas.	Atlaisvinkite viršutinio siūlo įtempimo reguliatorių.	35
	Ritės lizdas nėra tinkamoje padėtyje.	Padėkite ritės lizdą į tinkamą padėtį.	46
Nuolat nutraukiamas viršutinis siūlas	Mašinoje netinkamai įvertas siūlas.	Iš naujo įverkite siūlą į siuvimo mašiną.	16-19
	Susinarpliojęs siūlas ritės lizde arba ant kablo.	Pašalinkite susipainiojusį siūlą ir išvalykite transporterį bei kablį.	44
	Per daug įtemptas viršutinis siūlas.	Atlaisvinkite viršutinio siūlo įtempimo reguliatorių.	35
	Sulinkusi adata arba kabinasi adatos smaigalys.	Įstatykite naują adatą.	28
	Netinkamai įstatyta adata.	Tinkamai įstatykite adatą.	28
	Siūlas yra prastos kokybės.	Naudokite geros kokybės siūlą.	—
Nuolat nutraukiamas apatinis siūlas	Netinkamai įvertas apatinis siūlas.	Iš naujo įverkite siūlą į ritės lizdą.	16, 17

Sutrikimas	Priežastis	Taisymo būdas	Puslapis
Medžiaga nėra paduodama pro mašiną	Purvinas transporteris.	Pašalinkite bet kokį medvilninį pluoštą arba pūkus nuo transporterio.	44
	Dygsnių parinkimo ratukas nustatytas į sagų kilpų „2“ arba „4“ padėtį.	Iš naujo nustatykite norimą dygsnį dygsnio parinkimo ratuku.	23
	Transporteris nuleistas	Pakelkite transporterį	8
	Dygsnio ilgio reguliatorius nustatytas į padėtį „0“	Sureguliuokite dygsnio ilgį	23-25
	Nustatytas per trumpas dygsnio ilgis	Nustatykite dygsnio ilgio reguliatorių į reikiamą padėtį	23-25
	Per mažas pėdelės prispaudimas	Padidinkite pėdelės prispaudimą	8
Praleidžiami dygsniai	Netinkamai įstatyta adata.	Tinkamai įstatykite adatą.	28
	Sulenкта adata.	Naudokite tiesią adatą.	28
	Adata ir siūlas netinka medžiagai.	Naudokite tinkamą medžiagai adatą ir siūlą.	29
	Netinkama įvertas viršutinis siūlas.	Iš naujo tinkamai įverkite viršutinį siūlą.	18, 19
Medžiaga raukšlėjasi	Per daug įtemptas viršutinis siūlas.	Sureguliuokite siūlo įtempimą.	35
	Mašinoje netinkamai įvertas siūlas.	Iš naujo įverkite siūlą.	16 - 19
	Adata per stora medžiagai.	Naudokite plonesnę, medžiagai tinkamą adatą.	29
	Adata kabinasi.	Įstatykite naują adatą.	28
	Siuvamas tamprusis audinys.	Naudokite adatą apvaliu smaigaliu.	29
Apatinis siūlas išlenda ant medžiagos viršutinės pusės	Netinkamai užvyniotas siūlas ant ritės.	Iš naujo tinkamai užvyniokite siūlą ant ritės.	16, 17
	Per daug įtemptas viršutinis siūlas.	Sureguliuokite siūlo įtempimą.	35
	Naudojama netinkama plastikinė arba metalinė ritė.	Naudokite tik TOYOTA ritę.	14
Viršutinis siūlas išlenda ant apatinės medžiagos pusės	Per laisvas viršutinis siūlas.	Sureguliuokite siūlo įtempimą.	35
	Netinkamai įvertas viršutinis siūlas (nepranertas per siūlo kreipiamąją).	Iš naujo tinkamai įverkite viršutinį siūlą.	18, 19

Sutrikimas	Priežastis	Taisymo būdas	Puslapis
Mašina nesiuva elastingų dygsnių	Dygsnio ilgio reguliatorius nenustatytas į padėtį „A–K“ arba „L–S“	Nustatykite dygsnio ilgio reguliatorių į reikiamą padėtį	23-25
	Dygsnio ilgio reguliatoriaus ir dygsnio parinkimo ratuko nustatymai nesutampa	Pasirinkite tuos pačius dygsnio ilgio reguliatoriaus ir dygsnio parinkimo ratuko nustatymus	23-25
Siūlo vėrikliu nepavyksta įverti siūlo į adatą	Per žema adatos padėtis.	Pasukite smagratį taip, kad linija būtų viršuje.	20
	Naudojama adata Nr. 9/65.	Naudokite 11/75–16/100 dydžio adatas.	29
	Netinkamai įstatyta adata.	Tinkamai įstatykite adatą.	28
	Sulenкта adata.	Naudokite tiesią adatą.	28
	Netinkamai pranertas siūlas per adatos siūlo kreipiamąją.	Iš naujo tinkamai pranerkite siūlą per adatos siūlo kreipiamąją.	18

Jeigu aukščiau paminėtais būdais nepavyksta išspręsti problemos, susisiekite su serviso centru, kaip nurodyta garantijoje. Skambindami į servisą, nurodykite MODELĮ ir SERIJĄ, kurie užrašyti galinėje jūsų siuvimo mašinos pusėje.

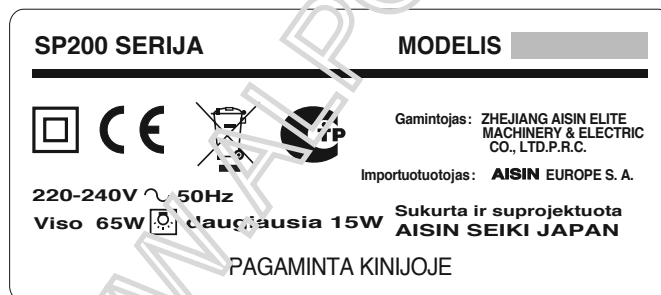

Perdirbimas

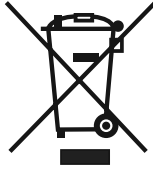

NEIŠMESKITE!

TIK EU

Mes įsipareigojame saugoti aplinką. Nuolat gerindami gaminių kokybę ir gamybos technologijas, stengiamės sumažinti gaminių poveikį aplinkai.

Pasibaigus šio gaminio galiojimo laikui, išmeskite jį aplinkai nekenksmingu būdu.

Aukščiau nurodytas gaminio duomenų lentelėje esantis perbrauktos šiukšliadėžės ant ratukų simbolis reiškia, kad šiam gaminiui taikoma ES Elektrinių ir elektroninių atliekų direktyva (angl. WEEE), Pavojingų medžiagų naudojimą ribojanti direktyva (angl. ROHS); Gaminys neturėtų būti išmetamas su buitinėmis atliekomis. Pasibaigus galiojimo laikui, privalote užtikrinti, kad gaminys bus išmestas pagal nacionalinius ir vietinius įstatymus ir bus rūšiuojamas pagal WEEE 2 kategoriją „Smulkūs buitiniai prietaisai“. Netinkamai išmetus šį gaminį, jums gali būti taikoma atsakomybė pagal vietinius ir nacionalinius įstatymus. Pasidomėkite internete arba kompetentingoje nacionalinėje ar vietinėje įstaigoje dėl jums prieinamų perdirbimo, rinkimo sistemų ir artimiausių perdirbimo punktų. Jei perkate naują gaminį iš mūsų, mes paimsime iš jūsų senąjį gaminį, nepriklausomai nuo rūšies, jei jis yra panašus į parduotąjį.

Jūs taip pat galite prisidėti prie teigiamo poveikio pakartotinai panaudojant, perdirbant ar kitomis WEEE utilizavimo formomis. Tai sumažins užkasamų atliekų kiekį ir jūsų naudojamų gaminių neigiamą poveikį aplinkai.

Pavoingos medžiagos elektroniniuose ir elektros gaminiuose gali turėti žalingą poveikį žmonių sveikatai ir aplinkai.

Specifikacijos

SP200 Serija

Modelis	XXX26/XXX34
Kablio tipas	Horizontalus
Adata	Buitinių siuvimo mašinų adata (HA-1)
Ritė	TOYOTA pirmaklasė plastikinė ritė
Didžiausias dygsnio ilgis	4mm
Didžiausias dygsnio plotis	5mm
Tiesaus dygsnio adatos vieta	Adatos padėtis centre, adatos padėtis kairėje
Siuvimo mašinos masė (pagrindinis blokas)	5,0 kg
Siuvamosios mašinos dydis	Plotis: 412 mm Gylis: 192 mm Aukštis: 292 mm
Nominali įtampa	220 - 240V ~
Nominalus dažnis	50 Hz
Nominalus galios suvartojimas	65 W
Lemputė	15 W
Baterija	Šarminė 1.5 V, mažoji/AA/LR6

TIK EU

Importavo:

AININ EUROPE S.A. Interneto svetainė: www.home-sewing.com

Būstinė

Avenue de l'Industrie 21, Parc Industriel, 1420 Braine-L'Alleud BELGIUM
TEL: +32 (0) 2 387 1817 FAKS: +32 (0) 2 387 1995

JK filialas

Unit 4, Swan Business Park, Sandpit Road, Dartford, Kent, DA1 5ED UK.
TEL: +44 (0) 1322 291137 FAKS: +44 (0) 1322 279214

**Prancūzijos
filialas**

PARC D'ACTIVITES DU VERT, GALANT, 14 RUE DES OZIERS, BP 90756, 95004, CERGY-POTISE CEDEX, FRANCE
TEL: +33 (0) 1 34 30 25 00 FAKS: +33 (0) 1 34 30 25 01

Olandijos filialas

Energieweg 14, 2382 NJ Zoeterwoude (Rijndijk), THE NETHERLANDS
TEL: +31 (0) 71 5410251 FAKS: +31 (0) 71 5413707

Austrijos filialas

Donaufelder Straße 101/5/1, A-1210 Wien, AUSTRIA
TEL: +43 (0) 1 812 06 33 FAKS: +43 (0) 1 812 06 33-11